

TAKE RACING TO THE NEXT LEVEL

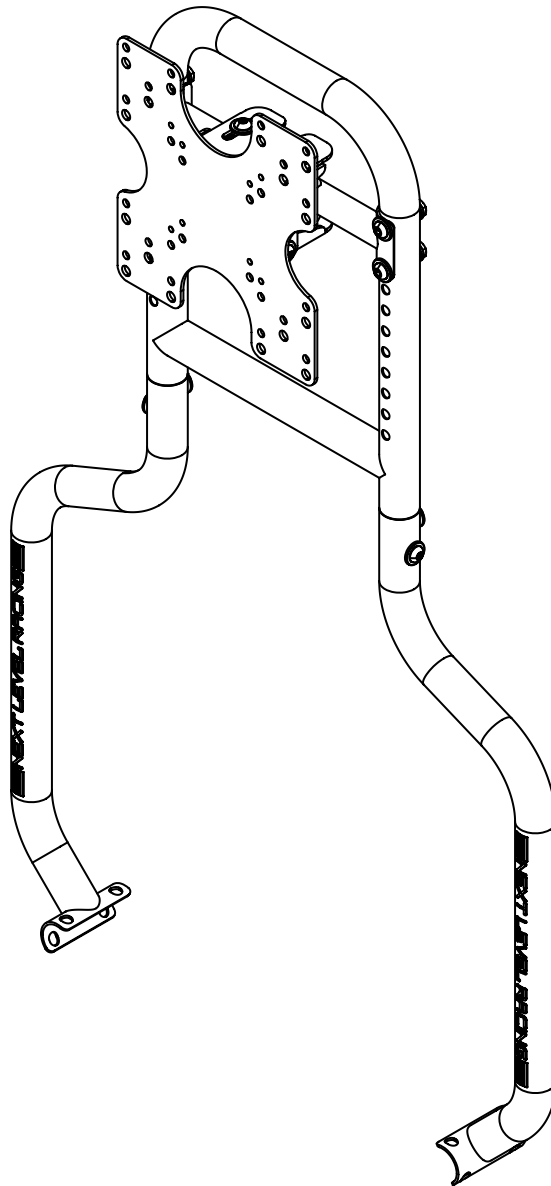

DIRECT MONITOR MOUNT INSTRUCTION MANUAL



YOUR SIM RACING JOURNEY STARTS HERE

We know you're eager to start racing! Take your time with the instructions and follow this guide to assemble your product. You'll be setting yourself up for success by following the instruction booklet to fully optimize your product.



**ASSEMBLY
VIDEO**

bit.ly/nlrbuild



**FOLLOW
US**



@next_level_racing



@nextlevelracingOfficial



@nextlvlracing



Next Level Racing



support@nextlevelracing.com

**TAKE RACING
TO THE NEXT LEVEL**

NEXTLEVELRACING.COM





support@nextlevelracing.com

PRE-RACE CHECKS

WARNING & ASSEMBLY TIPS

- Please do not use power tools for assembly as over tightening can damage your frame.
- Do not force parts together.
- Avoid cross threading threaded items.
- Do not hang additional loads on Direct Monitor Mount.
- If in doubt consult the installation video. (see QR code below or contact us at support@nextlevelracing.com)
- **Mount monitor at own risk. Next Level Racing is not responsible nor liable for any cost, damage, harm, or loss to personal property. By mounting the monitor, you also agree to release Next Level Racing from any liability for injury, harm or loss you might suffer regardless of how it is caused.**



If you require any support with your product please contact our friendly team at:
support@nextlevelracing.com



WARNING

CHOKING HAZARD - Small parts not for children under 3 years or any individuals who have a tendency to place inedible objects in their mouths.



**ASSEMBLY
VIDEO**

bit.ly/nlrbuild



Video Instruction: bit.ly/nlrbuild

IN THE BOX

*NOT TO SCALE

NOTE: Some Items Come with Rust Resistant Coating

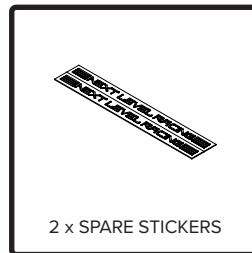
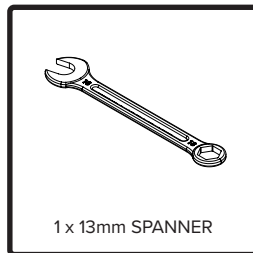
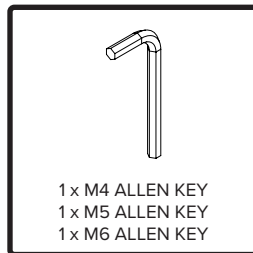
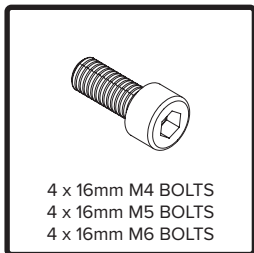
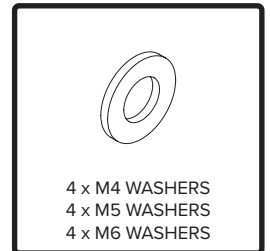
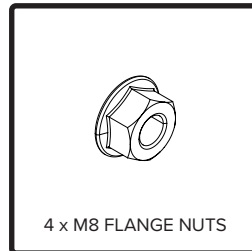
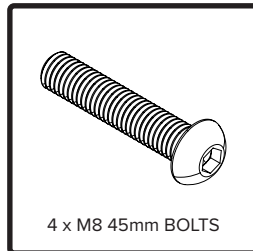
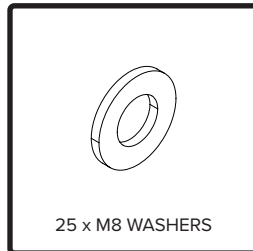
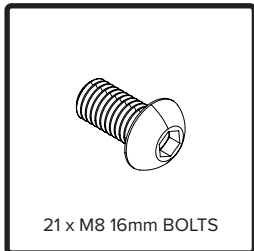
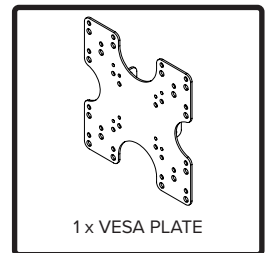
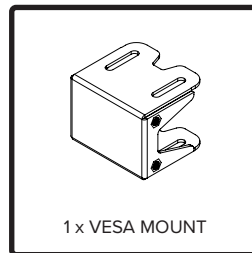
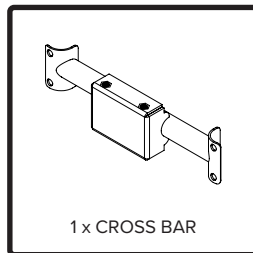
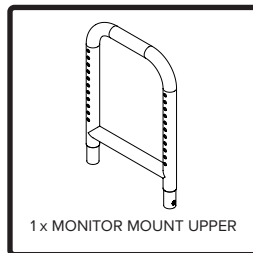
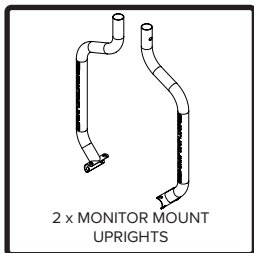

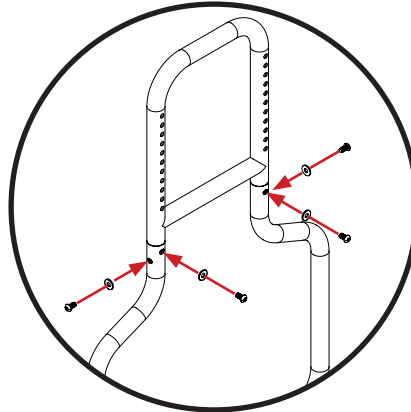
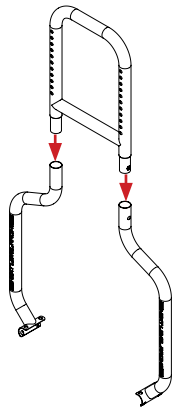

PARTS:

- 2 x Monitor Mount Uprights

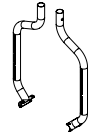

- 1 x Monitor Mount Upper

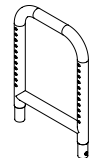

- 4 x M8 16mm Bolts



- 4 x M8 Washers



01

Align the holes in the Monitor Mount Uprights with the nut inserts in the Monitor Mount Upper. Bolt through and secure with 4 x M8 Bolts and Washers.

NOTE: Choose a suitable height for the Cross Bar, this will determine your monitor height.

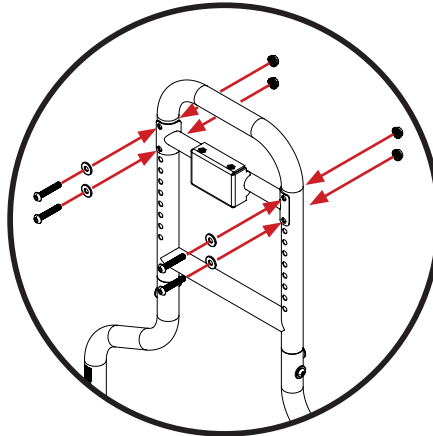
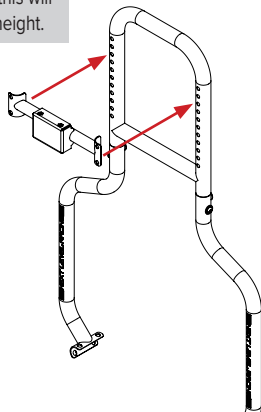

PARTS:

- 1 x Cross Bar

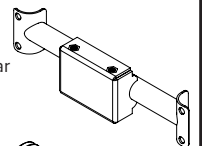

- 4 x M8 45mm Bolts

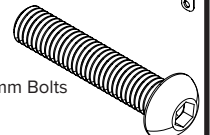

- 4 x M8 Flange Nuts



- 4 x M8 Washers



02

Align the holes in the Cross Bar with the selected holes in the Monitor Mount Upper. Bolt through and secure with 4 x M8 Bolts, Washers, and Flange Nuts.

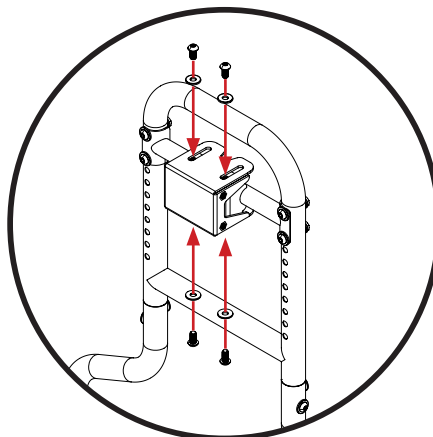
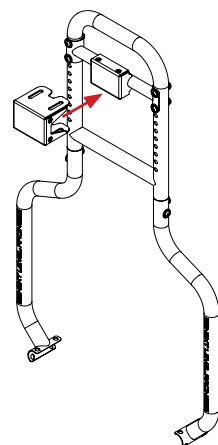

PARTS:

- 1 x Vesa Mount

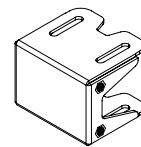

- 4 x M8 16mm Bolts



- 4 x M8 Washers



03

Align the slots in the top and bottom of the Vesa Mount with the nut inserts in the Cross Bar. Bolt through and secure with 4 x M8 Bolts and Washers.

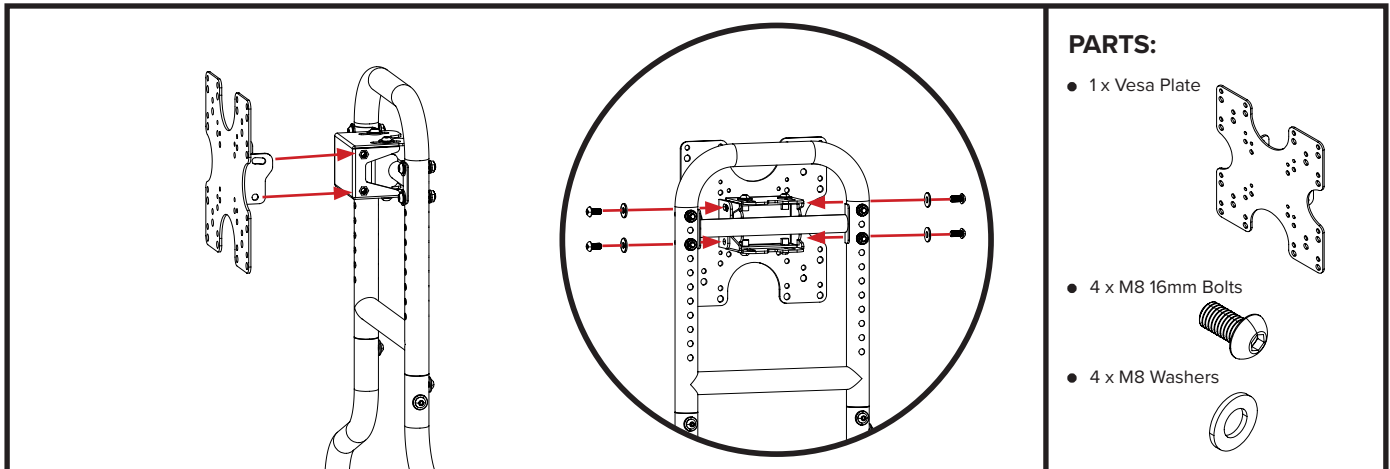

PARTS:

- 1 x Vesa Plate

- 4 x M8 16mm Bolts

- 4 x M8 Washers

04

Align the mounting holes and slots on the Vesa Plate with the nut inserts on the Vesa Mount. Bolt through and secure with 4 x M8 Bolts and Washers.

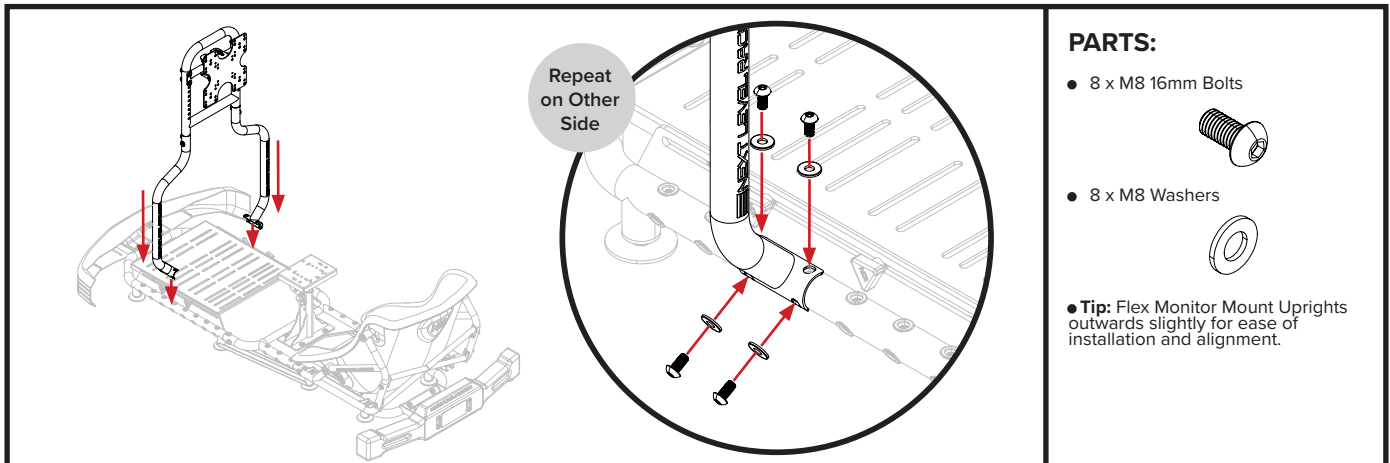

PARTS:

- 8 x M8 16mm Bolts

- 8 x M8 Washers

● **Tip:** Flex Monitor Mount Uprights outwards slightly for ease of installation and alignment.

05

Align the mounting holes on the Monitor Mount Uprights with the nut inserts on the Left and Right Pedal Frames. Bolt through and secure with 8 x M8 Bolts and Washers.

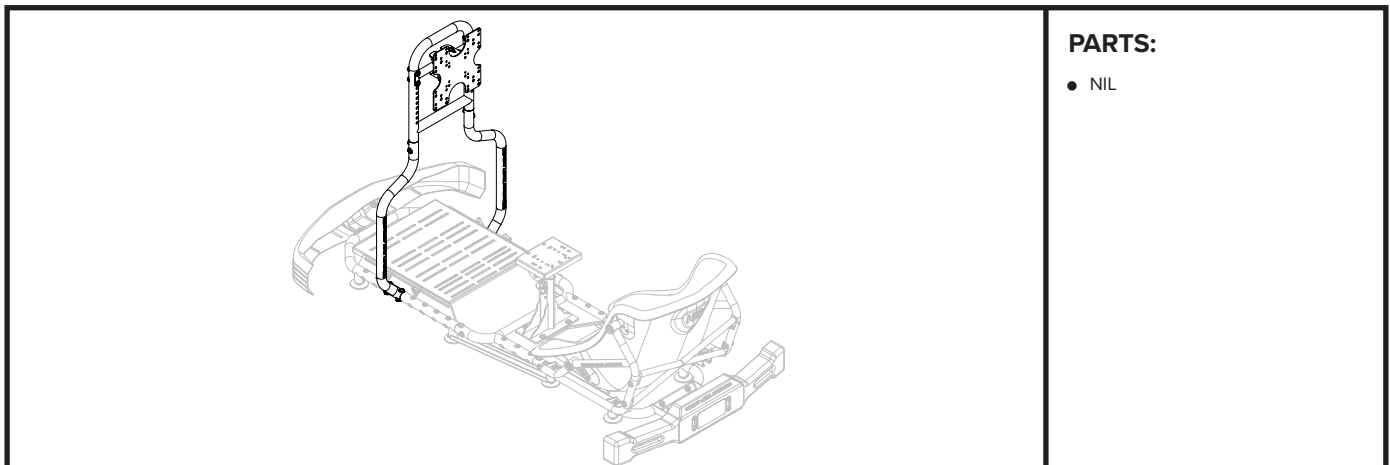

PARTS:

- NIL

06

Your Go Kart Direct Monitor Mount is complete.



HORIZONTAL ADJUSTMENT

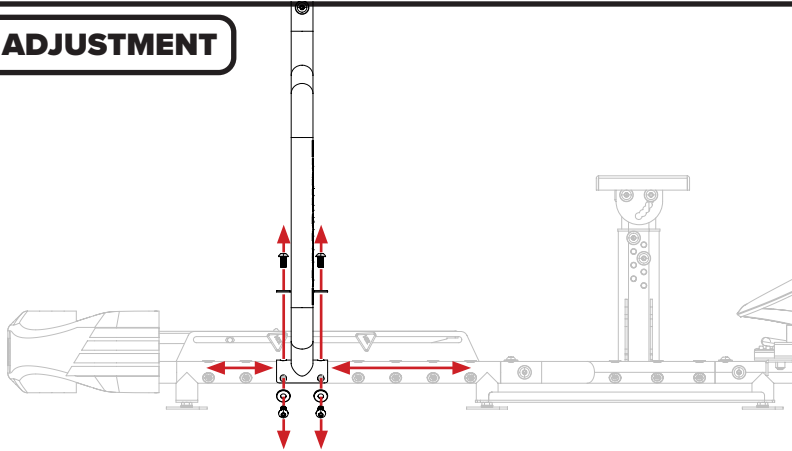

PARTS:

- NIL

07

Uninstall 8 x M8 Bolts and Washers securing the Direct Monitor Mount to Go Kart Cockpit. Move to desired position, then reinstall Bolts and Washers.

VERTICAL ADJUSTMENT

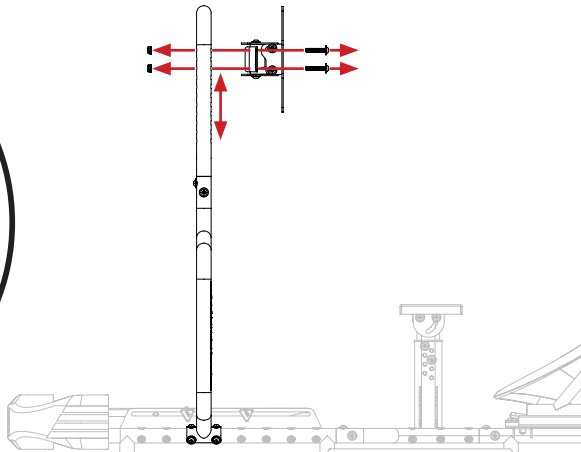
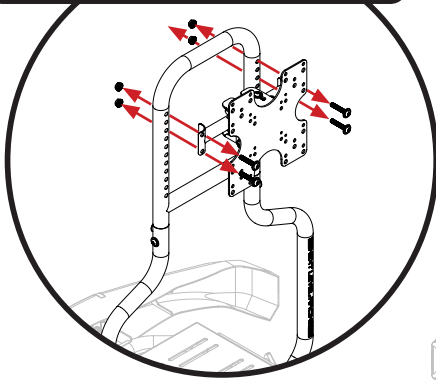

PARTS:

- **Tip:** Install Vesa Mount and Vesa Plate to the back of your monitor, then mount the assembly to the Direct Monitor Mount.

08

Uninstall 4 x M8 Bolts, Washers, and Flange Nuts securing the Cross Bar to the Monitor Mount Upper. Move to desired position, then reinstall Bolts, Washers, and Flange Nuts.



Video Instruction: bit.ly/nlrbuild

NOTES



support@nextlevelracing.com



WARNING

Please do not use power tools for assembly as over tightening can damage your frame.

Do not force parts together.

Avoid cross threading threaded items.

Do not hang additional loads on Direct Monitor Mount.

If in doubt consult the installation video. (see QR code below or contact us at support@nextlevelracing.com)

Mount monitor at own risk. Next Level Racing is not responsible nor liable for any cost, damage, harm, or loss to personal property. By mounting the monitor, you also agree to release Next Level Racing from any liability for injury, harm or loss you might suffer regardless of how it is caused.

ASSISTANCE



If you require further support with your product please contact our friendly team at: support@nextlevelracing.com



Video Instruction: bit.ly/nlrbuild

FR

GO KART Plus Direct Monitor Mount Manuel d'instructions

Nous savons que vous êtes impatient de commencer la course ! Prenez votre temps avec les instructions et suivez ce guide pour assembler votre produit. Vous vous préparerez au succès en suivant le livret d'instructions pour optimiser pleinement votre produit.

VÉRIFICATIONS AVANT LA COURSE

AVERTISSEMENT

- Veuillez ne pas utiliser d'outils électriques pour l'assemblage car un serrage excessif peut endommager votre cadre.
- Ne forcez pas les pièces ensemble.
- Évitez de fausser le filetage des articles filetés.
- Ne suspendez pas de charges supplémentaires sur le Direct Monitor Mount.
- En cas de doute, consultez la vidéo d'installation. (voir le code QR ci-dessous ou contactez-nous à support@nextlevelracing.com)
- **Montez le moniteur à vos risques et périls. Next Level Racing n'est pas responsable ni redevable de tout coût, dommage, préjudice ou perte de biens personnels. En installant le moniteur, vous acceptez également de dégager Next Level Racing de toute responsabilité en cas de blessure, de préjudice ou de perte que vous pourriez subir, quelle qu'en soit la cause.**

Si vous avez besoin d'aide avec votre produit, veuillez contacter notre équipe amicale à : support@nextlevelracing.com

AVERTISSEMENT RISQUE D'ÉTOUFFEMENT

Petites pièces non destinées aux enfants de moins de 3 ans ou à toute personne ayant tendance à mettre des objets non comestibles dans sa bouche.

COMMENCER

01 – Reportez-vous à l'image. Alignez les trous dans les Montants du Support de Moniteur avec les inserts d'écrou dans la Partie Supérieure du Support de Moniteur. Boulonnez et fixez avec 4 boulons et rondelles M8.

02 – Reportez-vous à l'image. Alignez les trous de la barre transversale avec les trous sélectionnés dans la partie supérieure du support de moniteur. Boulonnez et fixez avec 4 boulons M8, rondelles et écrous à embase.

03 – Reportez-vous à l'image. Alignez les fentes en haut et en bas du support Vesa avec les inserts d'écrou dans la barre transversale. Boulonnez et fixez avec 4 boulons et rondelles M8.

04 – Reportez-vous à l'image. Alignez les trous et les fentes de montage sur la plaque Vesa avec les inserts d'écrou sur le support Vesa. Boulonnez et fixez avec 4 boulons et rondelles M8.

05 – Reportez-vous à l'image. Alignez les trous de montage sur les montants de montage du moniteur avec les inserts d'écrou sur les cadres de pédale gauche et droit. Boulonnez et fixez avec 8 boulons et rondelles M8.

06 – Reportez-vous à l'image. Votre support de moniteur Go Kart Direct est terminé.

07 – Reportez-vous à l'image. Désinstallez les 8 boulons et rondelles M8 fixant le support de moniteur direct au cockpit de Go Kart. Déplacez-vous à la position désirée, puis réinstallez les boulons et les rondelles.

08 – Reportez-vous à l'image. Désinstallez les 4 boulons, rondelles et écrous à embase M8 fixant la barre transversale à la partie supérieure du support de moniteur. Déplacez-vous à la position désirée, puis réinstallez les boulons, les rondelles et les écrous à embase.

AVERTISSEMENT

- Veuillez ne pas utiliser d'outils électriques pour l'assemblage car un serrage excessif peut endommager votre cadre.
- Ne forcez pas les pièces ensemble.
- Évitez de fausser le filetage des articles filetés.
- Ne suspendez pas de charges supplémentaires sur le Direct Monitor Mount.
- En cas de doute, consultez la vidéo d'installation. (voir le code QR ci-dessous ou contactez-nous à support@nextlevelracing.com)
- **Montez le moniteur à vos risques et périls. Next Level Racing n'est pas responsable ni redevable de tout coût, dommage, préjudice ou perte de biens personnels. En installant le moniteur, vous acceptez également de dégager Next Level Racing de toute responsabilité en cas de blessure, de préjudice ou de perte que vous pourriez subir, quelle qu'en soit la cause.**



GO KART Plus Directe monitorbevestiging Gebruiksaanwijzing

We weten dat je staat te popelen om te gaan racen! Neem de tijd met de instructies en volg deze handleiding om uw product in elkaar te zetten. U bereidt uzelf voor op succes door het instructieboekje te volgen om uw product volledig te optimaliseren.

CONTROLES VOOR DE RACE

WAARSCHUWING

- Gebruik geen elektrisch gereedschap voor de montage, want te vast aandraaien kan uw frame beschadigen.
- Forceer geen onderdelen in elkaar.
- Vermijd het kruiselings inrijgen van items met schroefdraad.
- Hang geen extra lasten aan Direct Monitor Mount.
- Raadpleeg bij twijfel de installatievideo. (zie QR-code hieronder of neem contact met ons op via support@nextlevelracing.com)
- **Monteer de monitor op eigen risico. Next Level Racing is niet verantwoordelijk of aansprakelijk voor enige kosten, schade, schade of verlies aan persoonlijke eigendommen. Door de monitor te monteren, stemt u er ook mee in om Next Level Racing te vrijwaren van elke aansprakelijkheid voor letsel, schade of verlies dat u zou kunnen lijden, ongeacht hoe dit is veroorzaakt.**

Als u ondersteuning nodig heeft met uw product, neem dan contact op met ons vriendelijke team via: support@nextlevelracing.com

WAARSCHUWING VERSTIKKINGSGEVAAR

Kleine onderdelen niet voor kinderen jonger dan 3 jaar of personen die de neiging hebben om oneetbare voorwerpen in hun mond te stoppen.

BEGIN

- 01 – Zie afbeelding. Lijn de gaten in de Monitor Mount Staanders uit met de moerinzetstukken in de Monitor Mount Upper. Bout door en zet vast met 4 x M8 bouten en ringen.
- 02 – Zie afbeelding. Lijn de gaten in de dwarsbalk uit met de geselecteerde gaten in de monitorbevestiging. Bout door en zet vast met 4 x M8 bouten, ringen en flensmoeren.
- 03 – Zie afbeelding. Lijn de sleuven in de boven- en onderkant van de Vesa-montage uit met de moerinzetstukken in de dwarsbalk. Bout door en zet vast met 4 x M8 bouten en ringen.
- 04 – Zie afbeelding. Lijn de montagegaten en -sleuven op de Vesa-plaat uit met de moerinzetstukken op de Vesa-montage. Bout door en zet vast met 4 x M8 bouten en ringen.
- 05 – Zie afbeelding Lijn de montagegaten op de monitormontagestaanders uit met de moerinzetstukken op de linker en rechter pedaalframes. Bout door en zet vast met 8 x M8 bouten en ringen.
- 06 – Zie afbeelding. Je Go Kart Direct Monitor Mount is compleet.
- 07 – Zie afbeelding. Verwijder 8 x M8-bouten en -ringen waarmee de Direct Monitor Mount aan de Go Kart Cockpit is bevestigd. Verplaats naar de gewenste positie en installeer vervolgens de bouten en ringen opnieuw.
- 08 – Zie afbeelding. Verwijder de 4 x M8-bouten, ringen en flensmoeren waarmee de dwarsbalk aan de bovenkant van de monitorbevestiging is bevestigd. Verplaats naar de gewenste positie en installeer vervolgens de bouten, ringen en flensmoeren opnieuw.

WAARSCHUWING

- Gebruik geen elektrisch gereedschap voor de montage, want te vast aandraaien kan uw frame beschadigen.
- Forceer geen onderdelen in elkaar.
- Vermijd het kruiselings inrijgen van items met schroefdraad.
- Hang geen extra lasten aan Direct Monitor Mount.
- Raadpleeg bij twijfel de installatievideo. (zie QR-code hieronder of neem contact met ons op via support@nextlevelracing.com)
- **Monteer de monitor op eigen risico. Next Level Racing is niet verantwoordelijk of aansprakelijk voor enige kosten, schade, schade of verlies aan persoonlijke eigendommen. Door de monitor te monteren, stemt u er ook mee in om Next Level Racing te vrijwaren van elke aansprakelijkheid voor letsel, schade of verlies dat u zou kunnen lijden, ongeacht hoe dit is veroorzaakt.**



Video Instruction: bit.ly/nlrbuild

IT

Manuale di istruzioni per il montaggio diretto del monitor GO KART Plus

Sappiamo che non vedi l'ora di iniziare a correre! Prenditi il tuo tempo con le istruzioni e segui questa guida per assemblare il tuo prodotto. Ti preparerai al successo seguendo il libretto di istruzioni per ottimizzare completamente il tuo prodotto.

CONTROLLI PRE-GARA

AVVERTIMENTO

- Si prega di non utilizzare utensili elettrici per il montaggio poiché un serraggio eccessivo può danneggiare il telaio.
- Non forzare le parti insieme.
- Evitare l'infilatura incrociata di elementi filettati.
- Non appendere carichi aggiuntivi al montaggio diretto del monitor.
- In caso di dubbio consultare il video di installazione. (vedi codice QR qui sotto o contattaci a support@nextlevelracing.com)
- **Montare il monitor a proprio rischio. Next Level Racing non è responsabile né perseguibile per eventuali costi, danni, danni o perdite a proprietà personali. Montando il monitor, accetti inoltre di sollevare Next Level Racing da qualsiasi responsabilità per lesioni, danni o perdite che potresti subire indipendentemente da come siano stati causati.**

Se hai bisogno di supporto con il tuo prodotto, contatta il nostro team amichevole all'indirizzo: support@nextlevelracing.com

AVVERTENZA RISCHIO DI SOFFOCAMENTO

Piccole parti non per bambini sotto i 3 anni o persone che hanno la tendenza a mettere in bocca oggetti non commestibili.

INIZIO

01 – Fare riferimento all'immagine. Allineare i fori nei montanti del supporto del monitor con gli inserti dei dadi nella parte superiore del supporto del monitor. Imbullonare e fissare con 4 bulloni e rondelle M8.

02 – Fare riferimento all'immagine. Allineare i fori nella barra trasversale con i fori selezionati nel supporto superiore del monitor. Imbullonare e fissare con 4 bulloni M8, rondelle e dadi flangiati.

03 – Fare riferimento all'immagine. Allineare le fessure nella parte superiore e inferiore del supporto Vesa con gli inserti dei dadi nella traversa. Imbullonare e fissare con 4 bulloni e rondelle M8.

04 – Fare riferimento all'immagine. Allineare i fori e le fessure di montaggio sulla piastra Vesa con gli inserti dei dadi sul supporto Vesa. Imbullonare e fissare con 4 bulloni e rondelle M8.

05 – Fare riferimento all'immagine. Allineare i fori di montaggio sui montanti di montaggio del monitor con gli inserti dei dadi sui telai dei pedali sinistro e destro. Imbullonare e fissare con 8 bulloni e rondelle M8.

06 – Fare riferimento all'immagine. Il tuo supporto per monitor Go Kart Direct è completo.

07 – Fare riferimento all'immagine. Disinstallare 8 bulloni e rondelle M8 che fissano il montaggio diretto del monitor all'abitacolo del go kart. Spostare nella posizione desiderata, quindi reinstallare i bulloni e le rondelle.

08 – Fare riferimento all'immagine. Disinstallare i 4 bulloni M8, le rondelle e i dadi flangiati che fissano la traversa al supporto superiore del monitor. Spostare nella posizione desiderata, quindi reinstallare bulloni, rondelle e dadi flangiati.

AVVERTIMENTO

- Si prega di non utilizzare utensili elettrici per il montaggio poiché un serraggio eccessivo può danneggiare il telaio.
- Non forzare le parti insieme.
- Evitare l'infilatura incrociata di elementi filettati.
- Non appendere carichi aggiuntivi al montaggio diretto del monitor.
- In caso di dubbio consultare il video di installazione. (vedi codice QR qui sotto o contattaci a support@nextlevelracing.com)
- **Montare il monitor a proprio rischio. Next Level Racing non è responsabile né perseguibile per eventuali costi, danni, danni o perdite a proprietà personali. Montando il monitor, accetti inoltre di sollevare Next Level Racing da qualsiasi responsabilità per lesioni, danni o perdite che potresti subire indipendentemente da come siano stati causati.**



Manual de instrucciones de montaje de monitor directo GO KART Plus

¡Sabemos que estás ansioso por empezar a competir! Tómese su tiempo con las instrucciones y siga esta guía para ensamblar su producto. Se estará preparando para el éxito siguiendo el folleto de instrucciones para optimizar completamente su producto.

COMPROBACIONES PREVIAS A LA CARRERA

ADVERTENCIA

- No utilice herramientas eléctricas para el montaje, ya que un ajuste excesivo puede dañar el marco.
- No fuerce las piezas para unirlos.
- Evite enhebrar artículos roscados.
- No cuelgue cargas adicionales en el montaje directo del monitor.
- En caso de duda consulte el vídeo de instalación. (vea el código QR a continuación o contáctenos en support@nextlevelracing.com)
- **Monte el monitor bajo su propio riesgo. Next Level Racing no es responsable de ningún costo, daño, daño o pérdida de propiedad personal. Al montar el monitor, también acepta liberar a Next Level Racing de cualquier responsabilidad por lesiones, daños o pérdidas que pueda sufrir, independientemente de cómo se produzcan.**

Si necesita asistencia con su producto, comuníquese con nuestro amable equipo en: support@nextlevelracing.com

ADVERTENCIA PELIGRO DE ASFIXIA

Piezas pequeñas no para niños menores de 3 años o cualquier persona que tenga tendencia a llevarse objetos no comestibles a la boca.

COMENZAR

- 01 – Consulte la imagen. Alinee los orificios de los montantes del soporte del monitor con las tuercas insertadas en la parte superior del soporte del monitor. Atornille y asegúrelo con 4 pernos y arandelas M8.
- 02 – Consulte la imagen. Alinee los orificios de la barra transversal con los orificios seleccionados en la parte superior del soporte del monitor. Atornille y asegúrelo con 4 pernos M8, arandelas y tuercas con reborde.
- 03 – Consulte la imagen. Alinee las ranuras en la parte superior e inferior del soporte Vesa con las tuercas insertadas en la barra transversal. Atornille y asegúrelo con 4 pernos y arandelas M8.
- 04 – Consulte la imagen. Alinee los orificios de montaje y las ranuras de la placa Vesa con los insertos de tuerca del soporte Vesa. Atornille y asegúrelo con 4 pernos y arandelas M8.
- 05 – Consulte la imagen. Alinee los orificios de montaje en los montantes de montaje del monitor con las tuercas insertadas en los marcos de los pedales izquierdo y derecho. Atornille y asegúrelo con 8 pernos y arandelas M8.
- 06 – Consulte la imagen. Su soporte de monitor Go Kart Direct está completo.
- 07 – Consulte la imagen. Desinstale los 8 pernos y arandelas M8 que sujetan el montaje directo del monitor a la cabina del kart. Muévase a la posición deseada, luego vuelva a instalar los pernos y las arandelas.
- 08 – Consulte la imagen. Desinstale los 4 pernos M8, las arandelas y las tuercas con reborde que sujetan la barra transversal a la parte superior del soporte del monitor. Muévase a la posición deseada, luego vuelva a instalar los pernos, las arandelas y las tuercas con reborde.

ADVERTENCIA

- No utilice herramientas eléctricas para el montaje, ya que un ajuste excesivo puede dañar el marco.
- No fuerce las piezas para unirlos.
- Evite enhebrar artículos roscados.
- No cuelgue cargas adicionales en el montaje directo del monitor.
- En caso de duda consulte el vídeo de instalación. (vea el código QR a continuación o contáctenos en support@nextlevelracing.com)
- **Monte el monitor bajo su propio riesgo. Next Level Racing no es responsable de ningún costo, daño, daño o pérdida de propiedad personal. Al montar el monitor, también acepta liberar a Next Level Racing de cualquier responsabilidad por lesiones, daños o pérdidas que pueda sufrir, independientemente de cómo se produzcan.**



Video Instruction: bit.ly/nlrbuild

DE

Bedienungsanleitung für die direkte Monitormontage von GO KART Plus

Wir wissen, dass Sie es kaum erwarten können, mit dem Rennen zu beginnen! Nehmen Sie sich Zeit für die Anweisungen und befolgen Sie diese Anleitung, um Ihr Produkt zusammenzubauen. Sie sind auf Erfolgskurs, wenn Sie die Anleitung befolgen, um Ihr Produkt vollständig zu optimieren.

KONTROLLEN VOR DEM RENNEN

WARNUNG

- Bitte verwenden Sie für die Montage keine Elektrowerkzeuge, da zu starkes Anziehen Ihren Rahmen beschädigen kann.
- Teile nicht mit Gewalt zusammendrücken.
- Vermeiden Sie es, Gewindestücke kreuzweise einzufädeln.
- Hängen Sie keine zusätzlichen Lasten an die direkte Monitorhalterung.
- Sehen Sie sich im Zweifelsfall das Installationsvideo an. (siehe QR-Code unten oder kontaktieren Sie uns unter support@nextlevelracing.com)
- **Montieren Sie den Monitor auf eigene Gefahr. Next Level Racing ist weder verantwortlich noch haftbar für Kosten, Schäden oder Verluste an persönlichem Eigentum. Durch die Montage des Monitors erklären Sie sich außerdem damit einverstanden, Next Level Racing von jeglicher Haftung für Verletzungen, Schäden oder Verluste freizustellen, die Ihnen entstehen könnten, unabhängig davon, wie diese verursacht wurden.**

Wenn Sie Unterstützung zu Ihrem Produkt benötigen, wenden Sie sich bitte an unser freundliches Team unter: support@nextlevelracing.com

WARNUNG: ERSTICKUNGSGEFAHR

Kleinteile nicht für Kinder unter 3 Jahren oder Personen, die dazu neigen, ungenießbare Gegenstände in den Mund zu nehmen.

START

- 01 – Siehe Bild. Richten Sie die Löcher in den Monitormontageposten mit den Muttereinsätzen im Monitormontageoberteil aus. Durchschrauben und mit 4 x M8-Schrauben und Unterlegscheiben befestigen.
- 02 – Siehe Bild. Richten Sie die Löcher in der Querstange an den ausgewählten Löchern in der oberen Monitorhalterung aus. Durchschrauben und mit 4 x M8-Schrauben, Unterlegscheiben und Flanschmuttern befestigen.
- 03 – Siehe Bild. Richten Sie die Schlitze oben und unten in der Vesa-Halterung an den Muttereinsätzen in der Querstange aus. Durchschrauben und mit 4 x M8-Schrauben und Unterlegscheiben befestigen.
- 04 – Siehe Bild. Richten Sie die Befestigungslöcher und Schlitze der Vesa-Platte an den Muttereinsätzen der Vesa-Halterung aus. Durchschrauben und mit 4 x M8-Schrauben und Unterlegscheiben befestigen.
- 05 – Siehe Abbildung. Richten Sie die Montagelöcher an den Monitormontageposten mit den Muttereinsätzen am linken und rechten Pedalrahmen aus. Durchschrauben und mit 8 x M8-Schrauben und Unterlegscheiben befestigen.
- 06 – Siehe Bild. Ihre Go Kart Direct-Monitorhalterung ist fertig.
- 07 – Siehe Bild. Entfernen Sie die 8 x M8-Schrauben und Unterlegscheiben, mit denen die direkte Monitorhalterung am Go-Kart-Cockpit befestigt ist. Bewegen Sie es in die gewünschte Position und bringen Sie dann die Schrauben und Unterlegscheiben wieder an.
- 08 – Siehe Bild. Entfernen Sie die 4 x M8-Schrauben, Unterlegscheiben und Flanschmuttern, mit denen die Querstange an der oberen Monitorhalterung befestigt ist. Bewegen Sie sich in die gewünschte Position und bringen Sie dann die Schrauben, Unterlegscheiben und Flanschmuttern wieder an.

WARNUNG

- Bitte verwenden Sie für die Montage keine Elektrowerkzeuge, da zu starkes Anziehen Ihren Rahmen beschädigen kann.
- Teile nicht mit Gewalt zusammendrücken.
- Vermeiden Sie es, Gewindestücke kreuzweise einzufädeln.
- Hängen Sie keine zusätzlichen Lasten an die direkte Monitorhalterung.
- Sehen Sie sich im Zweifelsfall das Installationsvideo an. (siehe QR-Code unten oder kontaktieren Sie uns unter support@nextlevelracing.com)
- **Montieren Sie den Monitor auf eigene Gefahr. Next Level Racing ist weder verantwortlich noch haftbar für Kosten, Schäden oder Verluste an persönlichem Eigentum. Durch die Montage des Monitors erklären Sie sich außerdem damit einverstanden, Next Level Racing von jeglicher Haftung für Verletzungen, Schäden oder Verluste freizustellen, die Ihnen entstehen könnten, unabhängig davon, wie diese verursacht wurden.**



JP

GO KART Plus ダイレクトモニターマウント取扱説明書

私たちはあなたがレースを始めたいと思っていることを知っています! 時間をかけて説明書を読み、このガイドに従って製品を組み立ててください。説明書に従って製品を完全に最適化することで、成功への準備が整います。

レース前チェック

警告

- ・締めすぎるとフレームが損傷する可能性があるため、組み立てには電動工具を使用しないでください。
- ・部品を無理に結合しないでください。
- ・ねじ切りされた製品の交差ねじ切りは避けてください。
- ・ダイレクト モニター マウントに追加の荷重を掛けないでください。
- ・疑問がある場合は、取り付けビデオを参照してください。(以下の QR コードを参照するか、support@nextlevelracing.com までお問い合わせください)
- ・モニター取り付けは自己責任で行ってください。Next Level Racing は、個人財産に対する費用、損害、害、損失については一切の責任を負いません。モニターを取り付けることにより、原因の如何に関わらず、お客様が被る可能性のある傷害、危害、損失に対する責任を Next Level Racing が負うことにも同意したものとします。

製品に関するサポートが必要な場合は、フレンドリーなチーム (support@nextlevelracing.com) までご連絡ください。

警告窒息の危険性

小さな部品は、3歳未満のお子様、または食べられないものを口に入れる傾向がある方には適していません。

始める

- 01 - 画像を参照してください。モニター マウント アップライトの穴とモニター マウント アッパーのナット インサートの位置を合わせます。4x M8 ボルトとワッシャーでボルトを通し、固定します。
- 02 - 画像を参照してください。クロスバーの穴をモニターマウントアッパーの選択した穴に合わせます。4x M8 ボルト、ワッシャー、フランジ ナットをボルトで締めて固定します。
- 03 - 画像を参照してください。VESA マウントの上部と下部のスロットをクロスバーのナット インサートに合わせます。4x M8 ボルトとワッシャーでボルトを通し、固定します。
- 04 - 画像を参照してください。Vesa プレートの取り付け穴とスロットを Vesa マウントのナット インサートに合わせます。4x M8 ボルトとワッシャーでボルトを通し、固定します。
- 05 - 画像を参照してください。モニターマウントアップライトの取り付け穴を左右のペダルフレームのナットインサートに合わせます。8x M8 ボルトとワッシャーでボルトを通し、固定します。
- 06 - 画像を参照してください。ゴーカート ダイレクト モニター マウントが完了しました。
- 07 - 画像を参照してください。ダイレクト モニター マウントをゴーカート コックピットに固定している 8x M8 ボルトとワッシャーを取り外します。希望の位置に移動し、ボルトとワッシャーを再度取り付けます。
- 08 - 画像を参照してください。クロスバーをモニターマウントアッパーに固定している 4x M8 ボルト、ワッシャー、フランジ ナットを取り外します。希望の位置に移動し、ボルト、ワッシャー、フランジ ナットを再度取り付けます。

警告

- ・締めすぎるとフレームが損傷する可能性があるため、組み立てには電動工具を使用しないでください。
- ・部品を無理に結合しないでください。
- ・ねじ切りされた製品の交差ねじ切りは避けてください。
- ・ダイレクト モニター マウントに追加の荷重を掛けないでください。
- ・疑問がある場合は、取り付けビデオを参照してください。(以下の QR コードを参照するか、support@nextlevelracing.com までお問い合わせください)
- ・モニター取り付けは自己責任で行ってください。Next Level Racing は、個人財産に対する費用、損害、害、損失については一切の責任を負いません。モニターを取り付けることにより、原因の如何に関わらず、お客様が被る可能性のある傷害、危害、損失に対する責任を Next Level Racing が負うことにも同意したものとします。



Video Instruction: bit.ly/nlrbuild

PT

Manual de instruções do suporte direto para monitor GO KART Plus

Sabemos que você está ansioso para começar a correr! Não se apresse com as instruções e siga este guia para montar seu produto. Você estará se preparando para o sucesso seguindo o livreto de instruções para otimizar totalmente o seu produto.

VERIFICAÇÕES ANTES DA CORRIDA

AVISO

- Não use ferramentas elétricas para a montagem, pois o aperto excessivo pode danificar o quadro.
- Não force as peças juntas.
- Evite passar linhas cruzadas em itens com rosca.
- Não pendure cargas adicionais no Direct Monitor Mount.
- Em caso de dúvida consulte o vídeo de instalação. (veja o código QR abaixo ou entre em contato conosco em support@nextlevelracing.com)
- **Monte o monitor por sua conta e risco. A Next Level Racing não é responsável por qualquer custo, dano, dano ou perda de propriedade pessoal. Ao montar o monitor, você também concorda em isentar a Next Level Racing de qualquer responsabilidade por lesão, dano ou perda que possa sofrer, independentemente de como foi causado.**

Se você precisar de qualquer suporte com seu produto, entre em contato com nossa equipe amigável em: support@nextlevelracing.com

AVISO RISCO DE ASFIXIA

Peças pequenas não para crianças menores de 3 anos ou indivíduos que tenham tendência a colocar objetos não comestíveis na boca.

COMEÇAR

01 – Consulte a imagem. Alinhe os orifícios nas Barras Verticais de Montagem do Monitor com as porcas inseridas na Parte Superior da Montagem do Monitor. Aparafuse e prenda com 4 parafusos M8 e arruelas.

02 – Consulte a imagem. Alinhe os orifícios na barra transversal com os orifícios selecionados na parte superior do suporte do monitor. Aparafuse e prenda com 4 parafusos M8, arruelas e porcas de flange.

03 – Consulte a imagem. Alinhe as ranhuras na parte superior e inferior do Vesa Mount com as porcas inseridas na barra transversal. Aparafuse e prenda com 4 parafusos M8 e arruelas.

04 – Consulte a imagem. Alinhe os orifícios de montagem e as ranhuras na placa Vesa com as inserções de porca no suporte Vesa. Aparafuse e prenda com 4 parafusos M8 e arruelas.

05 – Consulte a imagem Alinhe os orifícios de montagem nas Barras Verticais de Montagem do Monitor com as porcas inseridas nas Estruturas dos Pedais Esquerdo e Direito. Aparafuse e prenda com 8 parafusos M8 e arruelas.

06 – Consulte a imagem. Seu suporte direto para monitor Go Kart está completo.

07 – Consulte a imagem. Desinstale 8 parafusos e arruelas M8 que prendem o suporte direto do monitor ao cockpit do Go Kart. Mova para a posição desejada e reinstale os parafusos e arruelas.

08 – Consulte a imagem. Desinstale 4 parafusos M8, arruelas e porcas flangeadas que prendem a barra transversal ao suporte superior do monitor. Mova para a posição desejada e reinstale os parafusos, arruelas e porcas de flange.

AVISO

- Não use ferramentas elétricas para a montagem, pois o aperto excessivo pode danificar o quadro.
- Não force as peças juntas.
- Evite passar linhas cruzadas em itens com rosca.
- Não pendure cargas adicionais no Direct Monitor Mount.
- Em caso de dúvida consulte o vídeo de instalação. (veja o código QR abaixo ou entre em contato conosco em support@nextlevelracing.com)
- **Monte o monitor por sua conta e risco. A Next Level Racing não é responsável por qualquer custo, dano, dano ou perda de propriedade pessoal. Ao montar o monitor, você também concorda em isentar a Next Level Racing de qualquer responsabilidade por lesão, dano ou perda que possa sofrer, independentemente de como foi causado.**



RU

Инструкция по установке прямого крепления монитора GO KART Plus

Мы знаем, что вы хотите начать гонку! Не торопитесь с инструкциями и следуйте этому руководству, чтобы собрать свой продукт. Вы настроите себя на успех, следуя буклету с инструкциями, чтобы полностью оптимизировать свой продукт.

ПРЕДГОНОЧНЫЕ ПРОВЕРКИ

ПРЕДУПРЕЖДЕНИЕ

- Пожалуйста, не используйте электроинструменты для сборки, так как чрезмерное затягивание может повредить раму.
- Не соединяйте детали силой.
- Избегайте перекручивания резьбовых элементов.
- Не вешайте дополнительные грузы на прямое крепление монитора.
- Если вы сомневаетесь, обратитесь к видео по установке. (см. QR-код ниже или свяжитесь с нами по адресу support@nextlevelracing.com)
- **Монтируйте монитор на свой страх и риск. Next Level Racing не несет ответственности за любые расходы, ущерб, ущерб или потерю личного имущества. Устанавливая монитор, вы также соглашаетесь освободить Next Level Racing от любой ответственности за травмы, ущерб или убытки, которые вы можете понести, независимо от того, чем они вызваны.**

Если вам требуется поддержка по вашему продукту, свяжитесь с нашей дружной командой по адресу: support@nextlevelracing.com

ПРЕДУПРЕЖДЕНИЕ ОПАСНОСТЬ УДУШЬЯ

Мелкие детали не предназначены для детей младше 3 лет или лиц, склонных брать в рот несъедобные предметы.

НАЧИНАТЬ

01 – См. изображение. Совместите отверстия в стойках крепления монитора с гайками в верхней части крепления монитора. Вкрутите и закрепите 4 болтами M8 с шайбами.

02 – См. изображение. Совместите отверстия в поперечине с выбранными отверстиями в верхней части крепления монитора. Прикрутите и закрепите 4 болтами M8, шайбами и фланцевыми гайками.

03 – См. изображение. Совместите прорези в верхней и нижней частях крепления Vesa с гайками на перекладине. Вкрутите и закрепите 4 болтами M8 с шайбами.

04 – См. изображение. Совместите монтажные отверстия и прорези на пластине Vesa с гайками на креплении Vesa. Вкрутите и закрепите 4 болтами M8 с шайбами.

05 – См. изображение. Совместите монтажные отверстия на стойках для крепления монитора с гайками на левой и правой рамах педалей. Прикрутите и закрепите 8 болтами M8 с шайбами.

06 – См. изображение. Крепление для прямого монитора Go Kart готово.

07 – См. изображение. Снимите 8 болтов M8 и шайб, крепящих крепление Direct Monitor к кабине Go Kart. Переместите в нужное положение, затем установите на место болты и шайбы.

08 – См. изображение. Снимите 4 болта M8, шайбы и фланцевые гайки, крепящие поперечину к верхней части крепления монитора. Переместите в нужное положение, затем установите на место болты, шайбы и фланцевые гайки.

ПРЕДУПРЕЖДЕНИЕ

- Пожалуйста, не используйте электроинструменты для сборки, так как чрезмерное затягивание может повредить раму.
- Не соединяйте детали силой.
- Избегайте перекручивания резьбовых элементов.
- Не вешайте дополнительные грузы на прямое крепление монитора.
- Если вы сомневаетесь, обратитесь к видео по установке. (см. QR-код ниже или свяжитесь с нами по адресу support@nextlevelracing.com)
- **Монтируйте монитор на свой страх и риск. Next Level Racing не несет ответственности за любые расходы, ущерб, ущерб или потерю личного имущества. Устанавливая монитор, вы также соглашаетесь освободить Next Level Racing от любой ответственности за травмы, ущерб или убытки, которые вы можете понести, независимо от того, чем они вызваны.**



Video Instruction: bit.ly/nlrbuid

TR

GO KART Plus Direct Monitor Mount Kullanım Kılavuzu

Yarışmaya başlamak için can attığınızı biliyoruz! Talimatlarla zaman ayırın ve ürününüzü monte etmek için bu kılavuzu izleyin. Ürününüzü tamamen optimize etmek için talimat kitapçığını takip ederek kendinizi başarıya hazırlayacaksınız.

YARIŞ ÖNCESİ KONTROLLER

UYARI

- Aşırı sıkma çerçevenize zarar verebileceğinden lütfen montaj için elektrikli aletler kullanmayın.
- Parçaları birbirine zorlamayın.
- Dişli parçalara çapraz iplik geçirmekten kaçınınız.
- Direct Monitor Mount'a ek yükler asmayın.
- Şüphelenirseniz kurulum videosuna bakınız. (aşağıdaki QR koduna bakınız veya support@nextlevelracing.com adresinden bize ulaşın)
- **Monitörü monte etme riski size aittir. Next Level Racing, kişisel mülke yönelik herhangi bir maliyet, hasar, hasar veya kayıptan sorumlu veya yükümlü değildir. Monitörü monte ederek, Next Level Racing'i, nasıl meydana geldiğine bakılmaksızın maruz kalabileceğiniz her türlü yaralanma, zarar veya kayıp sorumluluğundan muaf tutmayı da kabul etmiş olursunuz.**

Ürününüzle ilgili herhangi bir desteğe ihtiyacınız varsa, lütfen şu adresten güler yüzlü ekibimizle iletişime geçin: support@nextlevelracing.com

UYARI BOĞULMA TEHLİKESİ

Küçük parçalar, 3 yaşından küçük çocuklar veya yenmeyen nesnelere ağızına götürme eğilimi olan kişiler için uygun değildir.

BAŞLANGIÇ

- 01 – Görsele bakın. Monitör Montaj Dikmelerindeki delikleri, Monitör Montaj Üst Kısımındaki somun girişleriyle hizalayın. 4 x M8 Cıvata ve Pullarla cıvatalayın ve sabitleyin.
- 02 – Resme bakın. Çapraz Çubuktaki delikleri, Monitör Montaj Üstü'ndeki seçili deliklerle hizalayın. 4 x M8 Cıvata, Pul ve Flanş Somunları ile cıvatalayın ve sabitleyin.
- 03 – Resme bakın. Vesa Montajının üstündeki ve altındaki yuvaları Çapraz Çubuktaki somun ekleriyle hizalayın. 4 x M8 Cıvata ve Pullarla cıvatalayın ve sabitleyin.
- 04 – Resme bakın. Vesa Plakasındaki montaj deliklerini ve yuvaları Vesa Montajındaki somun girişleriyle hizalayın. 4 x M8 Cıvata ve Pullarla cıvatalayın ve sabitleyin.
- 05 – Resme bakın Monitör Montaj Dikmelerindeki montaj deliklerini Sol ve Sağ Pedal Çerçevelerindeki somun girişleriyle hizalayın. 8 x M8 Cıvata ve Pullarla cıvatalayın ve sabitleyin.
- 06 – Resme bakın. Go Kart Direct Monitor Montajınız tamamlandı.
- 07 – Resme bakın. Doğrudan Monitör Montajını Go Kart Kokpitine sabitleyen 8 x M8 Cıvata ve Pulları çıkarın. İstenen konuma getirin, ardından Cıvataları ve Pulları yeniden takın.
- 08 – Resme bakın. Çapraz Çubuğu Monitör Montaj Üst Kısımına sabitleyen 4 x M8 Cıvata, Pulları ve Flanş Somunlarını çıkarın. İstenen konuma getirin, ardından Cıvataları, Pulları ve Flanş Somunlarını yeniden takın.

UYARI

- Aşırı sıkma çerçevenize zarar verebileceğinden lütfen montaj için elektrikli aletler kullanmayın.
- Parçaları birbirine zorlamayın.
- Dişli parçalara çapraz iplik geçirmekten kaçınınız.
- Direct Monitor Mount'a ek yükler asmayın.
- Şüphelenirseniz kurulum videosuna bakınız. (aşağıdaki QR koduna bakınız veya support@nextlevelracing.com adresinden bize ulaşın)
- **Monitörü monte etme riski size aittir. Next Level Racing, kişisel mülke yönelik herhangi bir maliyet, hasar, hasar veya kayıptan sorumlu veya yükümlü değildir. Monitörü monte ederek, Next Level Racing'i, nasıl meydana geldiğine bakılmaksızın maruz kalabileceğiniz her türlü yaralanma, zarar veya kayıp sorumluluğundan muaf tutmayı da kabul etmiş olursunuz.**



Návod k montáži přímého monitoru GO KART Plus

Víme, že toužíte začít závodit! Udělejte si čas s pokyny a podle tohoto průvodce sestavte svůj produkt. Postupem podle návodu k plné optimalizaci vašeho produktu se připravíte na úspěch.

PŘED ZÁVODNÍ KONTROLY

VAROVÁNÍ

- K montáži nepoužívejte elektrické nářadí, protože přílišné utažení může poškodit rám.
- Netlačte díly k sobě silou.
- Vyhněte se předmětům s křížovým závitem.
- Nezavěšujte další břemena na přímý držák monitoru.
- V případě pochybností se podívejte na instalační video. (viz QR kód níže nebo nás kontaktujte na adrese support@nextlevelracing.com)
- **Montáž monitoru na vlastní nebezpečí. Next Level Racing nenes odpovědnost ani neručí za žádné náklady, poškození, poškození nebo ztrátu osobního majetku. Namontováním monitoru také souhlasíte s tím, že zprostíte Next Level Racing jakékoli odpovědnosti za zranění, újmu nebo ztrátu, kterou byste mohli utrpět, bez ohledu na to, jak byly způsobeny.**

Pokud potřebujete jakoukoli podporu s vaším produktem, kontaktujte náš přátelský tým na adrese: support@nextlevelracing.com

VAROVÁNÍ NEBEZPEČÍ UDUŠENÍ

Malé části nejsou určeny dětem do 3 let nebo osobám, které mají tendenci vkládat si do úst nepoživatelné předměty.

START

- 01 – viz obrázek. Zarovnejte otvory ve sloupcích držáku monitoru s vložkami matic v horní části držáku monitoru. Prošroubujte a zajistěte pomocí 4 šroubů a podložek M8.
- 02 – Viz obrázek. Zarovnejte otvory v příčné tyči s vybranými otvory v horní části držáku monitoru. Prošroubujte a zajistěte pomocí 4 šroubů M8, podložek a přírubových matic.
- 03 – Viz obrázek. Zarovnejte drážky v horní a spodní části držáku Vesa s vložkami matic v příčné tyči. Prošroubujte a zajistěte pomocí 4 šroubů a podložek M8.
- 04 – Viz obrázek. Zarovnejte montážní otvory a štěrby na desce Vesa s vložkami matic na držáku Vesa. Prošroubujte a zajistěte pomocí 4 šroubů a podložek M8.
- 05 – Viz obrázek Zarovnejte montážní otvory na sloupcích pro upevnění monitoru s vložkami matic na rámu levého a pravého pedálu. Prošroubujte a zajistěte pomocí 8 šroubů a podložek M8.
- 06 – Viz obrázek. Přímý držák monitoru Go Kart je kompletní.
- 07 – Viz obrázek. Odinstalujte 8 šroubů a podložek M8, které zajišťují přímý držák monitoru ke kokpitu Go Kart. Přesuňte se do požadované polohy a poté znovu nainstalujte šrouby a podložky.
- 08 – Viz obrázek. Odmontujte 4 šrouby M8, podložky a přírubové matice zajišťující příčnou tyč k horní části držáku monitoru. Přesuňte se do požadované polohy a poté znovu nainstalujte šrouby, podložky a přírubové matice.

VAROVÁNÍ

- K montáži nepoužívejte elektrické nářadí, protože přílišné utažení může poškodit rám.
- Netlačte díly k sobě silou.
- Vyhněte se předmětům s křížovým závitem.
- Nezavěšujte další břemena na přímý držák monitoru.
- V případě pochybností se podívejte na instalační video. (viz QR kód níže nebo nás kontaktujte na adrese support@nextlevelracing.com)
- **Montáž monitoru na vlastní nebezpečí. Next Level Racing nenes odpovědnost ani neručí za žádné náklady, poškození, poškození nebo ztrátu osobního majetku. Namontováním monitoru také souhlasíte s tím, že zprostíte Next Level Racing jakékoli odpovědnosti za zranění, újmu nebo ztrátu, kterou byste mohli utrpět, bez ohledu na to, jak byly způsobeny.**



Video Instruction: bit.ly/nlrbuild

PL

Instrukcja montażu bezpośredniego monitora GO KART Plus

Wiemy, że nie możesz się doczekać, aby rozpocząć wyścigi! Nie spiesz się z instrukcjami i postępuj zgodnie z tym przewodnikiem, aby złożyć swój produkt. Ustawisz się na sukces, postępując zgodnie z instrukcją, aby w pełni zoptymalizować swój produkt.

KONTROLE PRZED WYŚCIGIEM

OSTRZEŻENIE

- Proszę nie używać elektronarzędzi do montażu, ponieważ zbyt mocne dokręcenie może uszkodzić ramę.
 - Nie łącz części na siłę.
 - Unikaj krzyżowania gwintowanych przedmiotów.
 - Nie zawieszaj dodatkowych ładunków na bezpośrednim mocowaniu monitora.
 - W razie wątpliwości zapoznaj się z filmem instalacyjnym. (zobacz kod QR poniżej lub skontaktuj się z nami pod adresem support@nextlevelracing.com)
 - **Zamontuj monitor na własne ryzyko. Next Level Racing nie ponosi odpowiedzialności za jakiegokolwiek koszty, szkody, szkody lub utratę mienia osobistego.**
- Montując monitor, zgadzasz się również zwolnić Next Level Racing z wszelkiej odpowiedzialności za obrażenia, szkody lub straty, które możesz ponieść, niezależnie od tego, w jaki sposób zostały spowodowane.**

Jeśli potrzebujesz pomocy dotyczącej swojego produktu, skontaktuj się z naszym przyjaznym zespołem pod adresem: support@nextlevelracing.com

OSTRZEŻENIE NIEBEZPIECZEŃSTWO ZADŁAWIENIA

Małe części nie są przeznaczone dla dzieci poniżej 3 lat ani osób, które mają tendencję do wkładania do ust niejadalnych przedmiotów.

POCZĄTEK

- 01 – Patrz obraz. Wyrównaj otwory we wspornikach montażowych monitora z wkładkami nakrętek w górnej części montażowej monitora. Przykręć i zabezpiecz 4 śrubami i podkładkami M8.
- 02 – Patrz obraz. Wyrównaj otwory w poprzeczce z wybranymi otworami w górnym uchwycie monitora. Przykręć i zabezpiecz 4 śrubami M8, podkładkami i nakrętkami kołnierzowymi.
- 03 – Patrz obraz. Wyrównaj szczeliny w górnej i dolnej części uchwytu Vesa z wkładkami nakrętek w poprzeczce. Przykręć i zabezpiecz 4 śrubami i podkładkami M8.
- 04 – Patrz obraz. Wyrównaj otwory montażowe i szczeliny na płycie Vesa z wkładkami nakrętek na uchwycie Vesa. Przykręć i zabezpiecz 4 śrubami i podkładkami M8.
- 05 – Patrz ilustracja Wyrównaj otwory montażowe na wspornikach montażowych monitora z wkładkami nakrętek na ramie lewego i prawego pedału. Przykręć i zabezpiecz 8 śrubami i podkładkami M8.
- 06 – Patrz obraz. Twój bezpośredni uchwyt monitora Go Kart jest gotowy.
- 07 – Patrz obraz. Odkręć 8 śrub i podkładek M8 mocujących bezpośrednio mocowanie monitora do kokpitu gokarta. Przesuń do żądanej pozycji, a następnie ponownie zamontuj śruby i podkładki.
- 08 – Patrz obraz. Odkręć 4 śruby M8, podkładki i nakrętki kołnierzowe mocujące poprzeczkę do górnej części mocowania monitora. Przesuń do żądanej pozycji, a następnie ponownie zamontuj śruby, podkładki i nakrętki kołnierzowe.

OSTRZEŻENIE

- Proszę nie używać elektronarzędzi do montażu, ponieważ zbyt mocne dokręcenie może uszkodzić ramę.
 - Nie łącz części na siłę.
 - Unikaj krzyżowania gwintowanych przedmiotów.
 - Nie zawieszaj dodatkowych ładunków na bezpośrednim mocowaniu monitora.
 - W razie wątpliwości zapoznaj się z filmem instalacyjnym. (zobacz kod QR poniżej lub skontaktuj się z nami pod adresem support@nextlevelracing.com)
 - **Zamontuj monitor na własne ryzyko. Next Level Racing nie ponosi odpowiedzialności za jakiegokolwiek koszty, szkody, szkody lub utratę mienia osobistego.**
- Montując monitor, zgadzasz się również zwolnić Next Level Racing z wszelkiej odpowiedzialności za obrażenia, szkody lub straty, które możesz ponieść, niezależnie od tego, w jaki sposób zostały spowodowane.**



AR

GO KART Plus دليل تعليمات تركيب الشاشة المباشرة

نحن نعلم أنك حريص على بدء السباق! خذ وقتك مع التعليمات واتبع هذا الدليل لتجميع منتجك. ستقوم بإعداد نفسك للنجاح باتباع كتيب التعليمات لتحسين منتجك بالكامل.

فحوصات ما قبل السباق

تحذير

- يرجى عدم استخدام الأدوات الكهربائية للتجميع حيث أن الإفراط في إحكام الربط يمكن أن يؤدي إلى تلف الإطار الخاص بك .
• لا تجبر الأجزاء معًا .
• تجنب البنود المترابطة الخيوط .
• لا تعلق الأحمال الإضافية على حامل الشاشة المباشر .
(support@nextlevelracing.com إذا كنت في شك ، استشر فيديو التثبيت. (انظر رمز الاستجابة السريعة أدناه أو اتصل بنا على

من أي مسؤولية عن الإصابة أو الضرر أو الخسارة التي قد تتعرض لها بغض النظر عن سبب ذلك
Next Level Racing تحميل الشاشة على مسؤوليتك الخاصة. تكست ليفل ريسينغ ليست مسؤولة عن أي تكلفة أو ضرر أو خسارة للممتلكات الشخصية. من خلال تركيب الشاشة ، فإنك توافق أيضًا على تحرير .
أي مسؤولية عن الإصابة أو الضرر أو الخسارة التي قد تتعرض لها بغض النظر عن سبب ذلك

support@nextlevelracing.com إذا كنت بحاجة إلى أي دعم مع منتجك ، فيرجى الاتصال بفرقتنا الودود على

تحذير خطر الاختناق

الأجزاء الصغيرة ليست للأطفال دون سن 3 سنوات أو أي أفراد يميلون إلى وضع أشياء غير صالحة للأكل في أفواههم

يبدأ

- 01 الرجوع إلى الصورة. قم بمحاذاة الفتحات الموجودة في قوائم تثبيت الشاشة مع إدخالات الصامولة في الجزء العلوي من حامل الشاشة. اربطها براغي وأمنة باستخدام 4 براغي وغسالات - 01 وغسالات ، وصواميل شفة ، M8 × مع الفتحات المحددة في الجزء العلوي من أداة تثبيت الشاشة. اربطها بإحكام وأمن باستخدام مسامير Cross Bar 4 الرجوع إلى الصورة. قم بمحاذاة الفتحات الموجودة في - 02
- 03 اربطها براغي وأمنة باستخدام 4 براغي وغسالات Cross Bar مع إدراج الجوز في Vesa Mount الرجوع إلى الصورة. قم بمحاذاة الفتحات الموجودة في الجزء العلوي والسفلي من - 03
- 04 اربطها براغي وأمنة باستخدام 4 براغي وغسالات Vesa مع إدراج الجوز على حامل Vesa الرجوع إلى الصورة. قم بمحاذاة فتحات التثبيت والفتحات الموجودة على لوحة - 04
- 05 × 8 الرجوع إلى الصورة. قم بمحاذاة فتحات التركيب على أعمدة تثبيت الشاشة مع إدخالات الصامولة في إطارات الدواسة اليمنى واليسرى. ثبته وثبته باستخدام براغي وغسالات 8 - 05
- 06 Go Kart Direct Monitor الرجوع إلى الصورة. اكتمل تركيب - 06
- 07 لتأمين حامل الشاشة المباشر إلى قمرة القيادة. انتقل إلى الموضع المطلوب ، ثم أعد تثبيت البراغي والغسالات M8 × الرجوع إلى الصورة. قم بإلغاء تثبيت مسامير وغسالات 8 - 07
- 08 لتأمين الشريط المتقاطع في الجزء العلوي لتركيب الشاشة. انتقل إلى الموضع المطلوب ، ثم أعد تثبيت البراغي ، والغسالات ، وصواميل الفلنجة M8 × الرجوع إلى الصورة. قم بإلغاء تثبيت مسامير ، وحلقات ، وصواميل شفة 4 - 08

تحذير

- يرجى عدم استخدام الأدوات الكهربائية للتجميع حيث أن الإفراط في إحكام الربط يمكن أن يؤدي إلى تلف الإطار الخاص بك .
• لا تجبر الأجزاء معًا .
• تجنب البنود المترابطة الخيوط .
• لا تعلق الأحمال الإضافية على حامل الشاشة المباشر .
(support@nextlevelracing.com إذا كنت في شك ، استشر فيديو التثبيت. (انظر رمز الاستجابة السريعة أدناه أو اتصل بنا على

من أي مسؤولية عن الإصابة أو الضرر أو الخسارة التي قد تتعرض لها بغض النظر عن سبب ذلك
Next Level Racing تحميل الشاشة على مسؤوليتك الخاصة. تكست ليفل ريسينغ ليست مسؤولة عن أي تكلفة أو ضرر أو خسارة للممتلكات الشخصية. من خلال تركيب الشاشة ، فإنك توافق أيضًا على تحرير .
مسؤولية عن الإصابة أو الضرر أو الخسارة التي قد تتعرض لها بغض النظر عن سبب ذلك



Video Instruction: bit.ly/nlrbuild

CN

GO KART Plus 直接显示器安装使用说明书

我们知道您渴望开始比赛！请花些时间阅读说明并按照本指南组装您的产品。按照说明手册全面优化您的产品，您将为成功做好准备。

赛前检查

警告

- 请勿使用电动工具进行组装，因为过度拧紧可能会损坏您的框架。
- 请勿用力将部件组合在一起。
- 避免螺纹件错扣。
- 请勿在直接显示器安装架上悬挂额外负载。
- 如有疑问，请参阅安装视频。（请参阅下面的二维码或通过 support@nextlevelracing.com 联系我们）
- 安装显示器的风险由您自行承担。Next Level Racing 对个人财产的任何费用、损坏、伤害或损失不承担任何责任。通过安装显示器，您还同意免除 Next Level Racing 对您可能遭受的伤害、损害或损失（无论其原因如何）的任何责任。

如果您的产品需要任何支持，请联系我们友好的团队：support@nextlevelracing.com

警告 窒息危险

小零件不适合 3 岁以下儿童或任何倾向于将不可食用物体放入口中的个人。

开始

- 01 - 参见图片。将显示器安装立柱上的孔与显示器安装上部的螺母嵌件对齐。使用 4 x M8 螺栓和垫圈进行螺栓连接并固定。
- 02 - 参见图片。将横杆上的孔与显示器安装上部选定的孔对齐。使用 4 x M8 螺栓、垫圈和法兰螺母进行螺栓连接并固定。
- 03 - 参见图片。将 Vesa Mount 顶部和底部的插槽与横杆上的螺母嵌件对齐。使用 4 x M8 螺栓和垫圈进行螺栓连接并固定。
- 04 - 参见图片。将 Vesa 板上的安装孔和槽与 Vesa 安装座上的螺母嵌件对齐。使用 4 x M8 螺栓和垫圈进行螺栓连接并固定。
- 05 - 参见图片。将显示器安装立柱上的安装孔与左右踏板框架上的螺母嵌件对齐。使用 8 x M8 螺栓和垫圈进行螺栓连接并固定。
- 06 - 参见图片。您的卡丁车直接显示器安装已完成。
- 07 - 参见图片。卸下将直接显示器支架固定到卡丁车驾驶舱的 8 个 M8 螺栓和垫圈。移至所需位置，然后重新安装螺栓和垫圈。
- 08 - 参见图片。卸下将横杆固定到显示器安装上部的 4 个 M8 螺栓、垫圈和法兰螺母。移至所需位置，然后重新安装螺栓、垫圈和法兰螺母。

警告

- 请勿使用电动工具进行组装，因为过度拧紧可能会损坏您的框架。
- 请勿用力将部件组合在一起。
- 避免螺纹件错扣。
- 请勿在直接显示器安装架上悬挂额外负载。
- 如有疑问，请参阅安装视频。（请参阅下面的二维码或通过 support@nextlevelracing.com 联系我们）
- 安装显示器的风险由您自行承担。Next Level Racing 对个人财产的任何费用、损坏、伤害或损失不承担任何责任。通过安装显示器，您还同意免除 Next Level Racing 对您可能遭受的伤害、损害或损失（无论其原因如何）的任何责任。



support@nextlevelracing.com