

≡ NEXT LEVEL RACING ≡<sup>®</sup>



\*electronics not included

# F-GT LITE

MANUAL

**THANK YOU FOR PURCHASING THE NEXT LEVEL RACING F-GT LITE iRacing Edition**

If you require any support with your product please contact our friendly team at:

[support@nextlevelracing.com](mailto:support@nextlevelracing.com)

# YOUR SIM RACING JOURNEY STARTS HERE

We know you're eager to start racing! Take your time with the instructions and follow this guide to assemble your product. You'll be setting yourself up for success with following the instruction booklet to fully optimize your product.

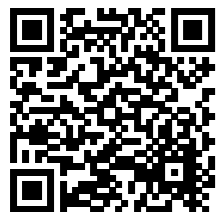

ASSEMBLY  
VIDEO

[bit.ly/nlrbuild](https://bit.ly/nlrbuild)



FOLLOW  
US



@next\_level\_racing



@nextlevelracingOfficial



@nextlvlracing



Next Level Racing



[support@nextlevelracing.com](mailto:support@nextlevelracing.com)

URL: [bit.ly/nlrbuild](https://bit.ly/nlrbuild)



CRITICAL  
ASSEMBLY  
VIDEO



# F1GT LITE



## FREE 12 MONTHS IRACING® SUBSCRIPTION FOR NEW USERS

# BE FAST OR BE LAST!

**HOWEVER, TAKE YOUR  
TIME WITH THESE INSTRUCTIONS TO  
GET THE MOST OUT YOUR F-GT LITE.**



**CRITICAL** (WATCH VIDEO INSTRUCTIONS)  
[bit.ly/nlrbuild](https://bit.ly/nlrbuild)

## WARNING



- Please do not use power tools for assembly as over tightening can damage your frame.
- Do not adjust the hubs while user is sitting in cockpit. Make sure user is out of the cockpit before adjusting.
- Make sure the hubs are tightened fully before using the cockpit. (spin the hub clockwise to ensure it is fully tight)
- Make sure strap on wheel bar is tight when adjusting the hubs otherwise the wheel will fall.



### WARNING

**CHOKING HAZARD** - Small parts not for children under 3 years or any individuals who have a tendency to place inedible objects into their mouths

If you require any support with your product please contact our friendly team at:

[support@nextlevelracing.com](mailto:support@nextlevelracing.com) for a prompt response.

URL: [bit.ly/nlrbuild](https://bit.ly/nlrbuild)



**CRITICAL  
ASSEMBLY  
VIDEO**



## IN THE BOX

### FOR HARDMOUNT WHEEL & PEDALS

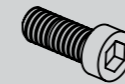

8 X M6 15MM



8 X M6 WASHERS



4 X M6 NUTS



1 x ALLEN KEY  
WITH PHILLIPS HEAD



1 X WRENCH



1.0

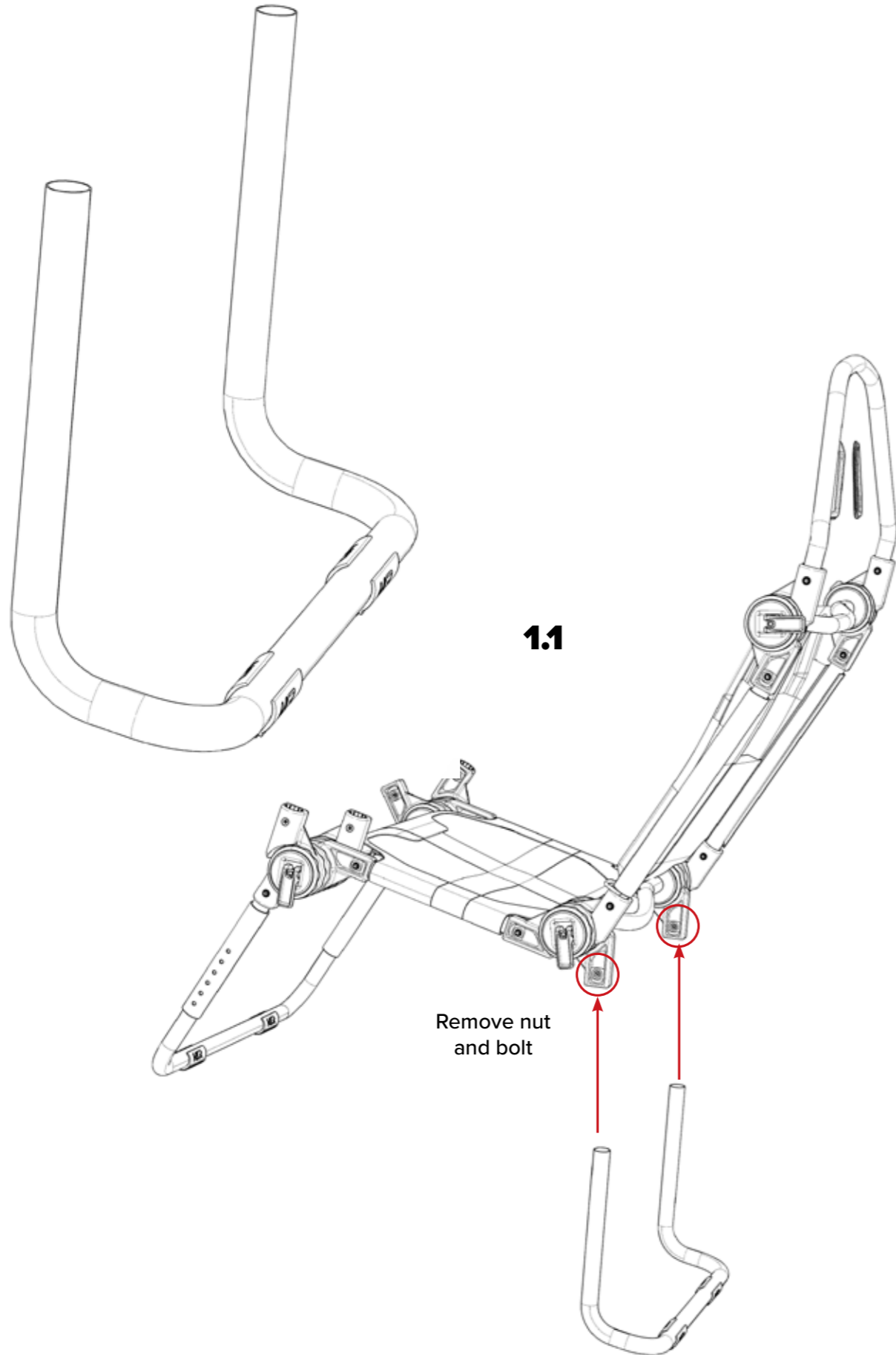

1.2

URL: [bit.ly/nlrbuild](https://bit.ly/nlrbuild)



CRITICAL ASSEMBLY VIDEO

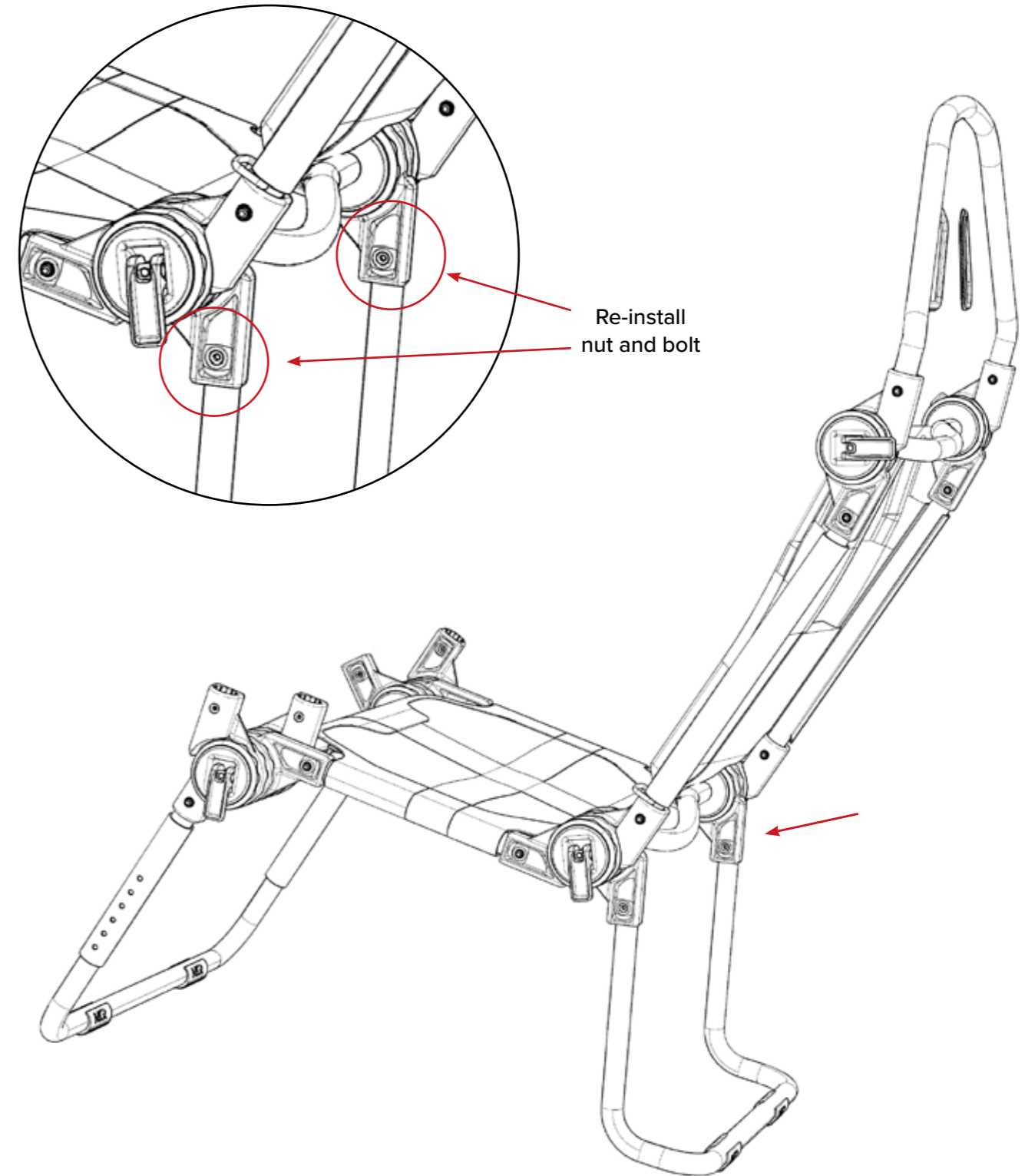



1.3

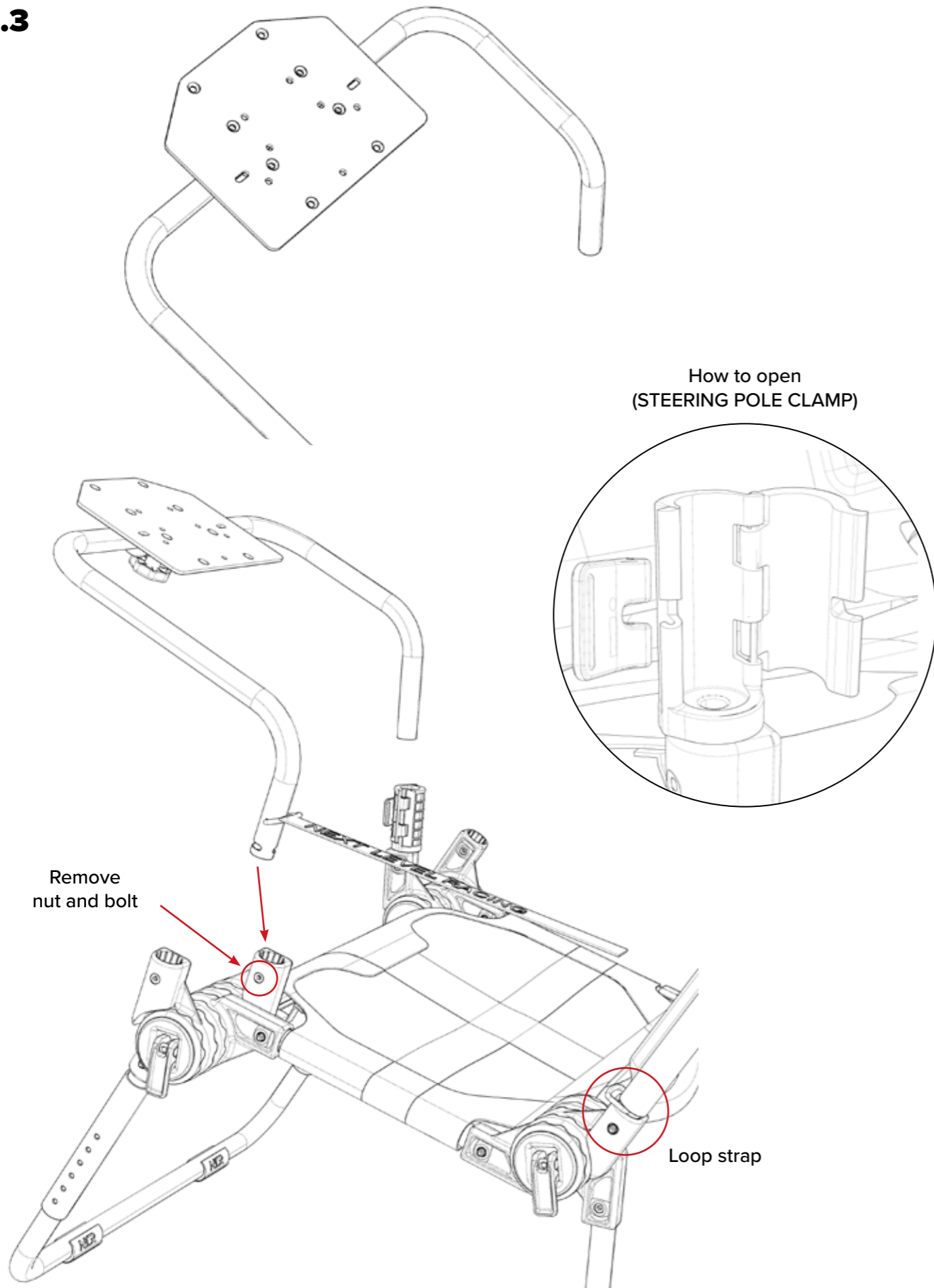

1.4

URL: [bit.ly/nlrbuild](https://bit.ly/nlrbuild)



CRITICAL  
ASSEMBLY  
VIDEO



**⚠ WARNING ⚠**  
PULL STRAP TIGHT FOR STRONG  
AND RIGID WHEEL SUPPORT

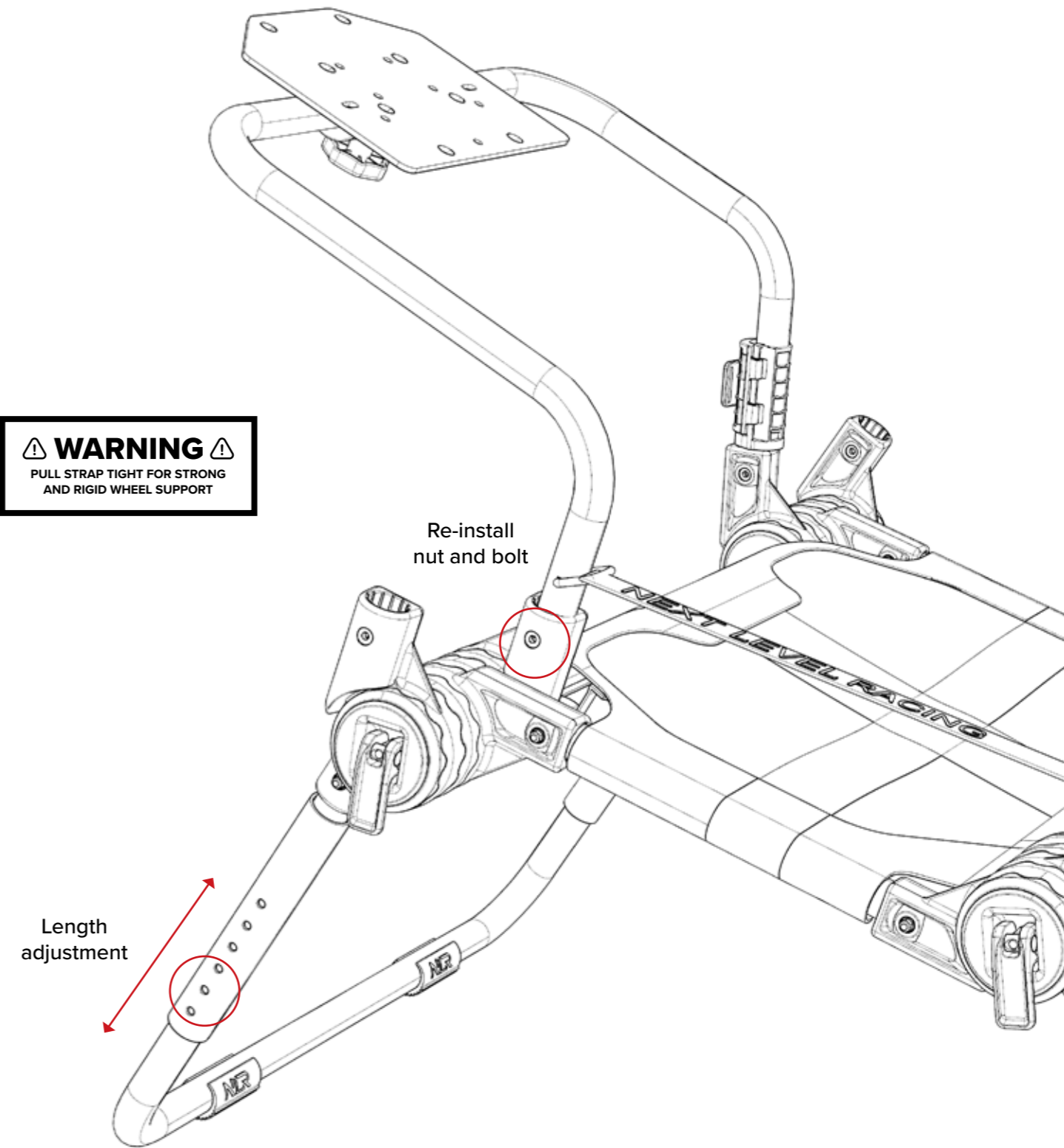

# TIPS & TRICKS

URL: [bit.ly/nlrbuild](https://bit.ly/nlrbuild)



**CRITICAL  
ASSEMBLY  
VIDEO**

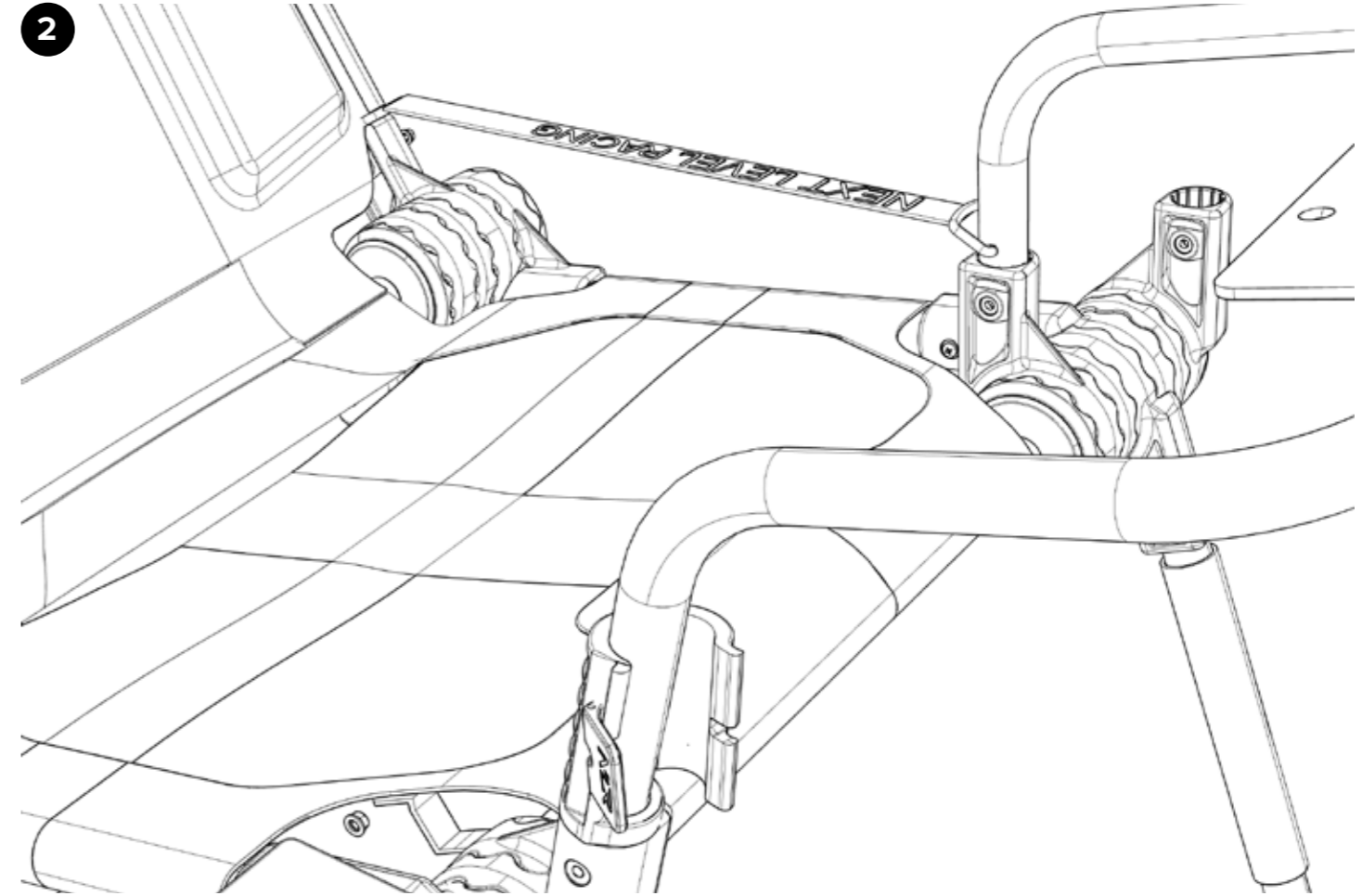
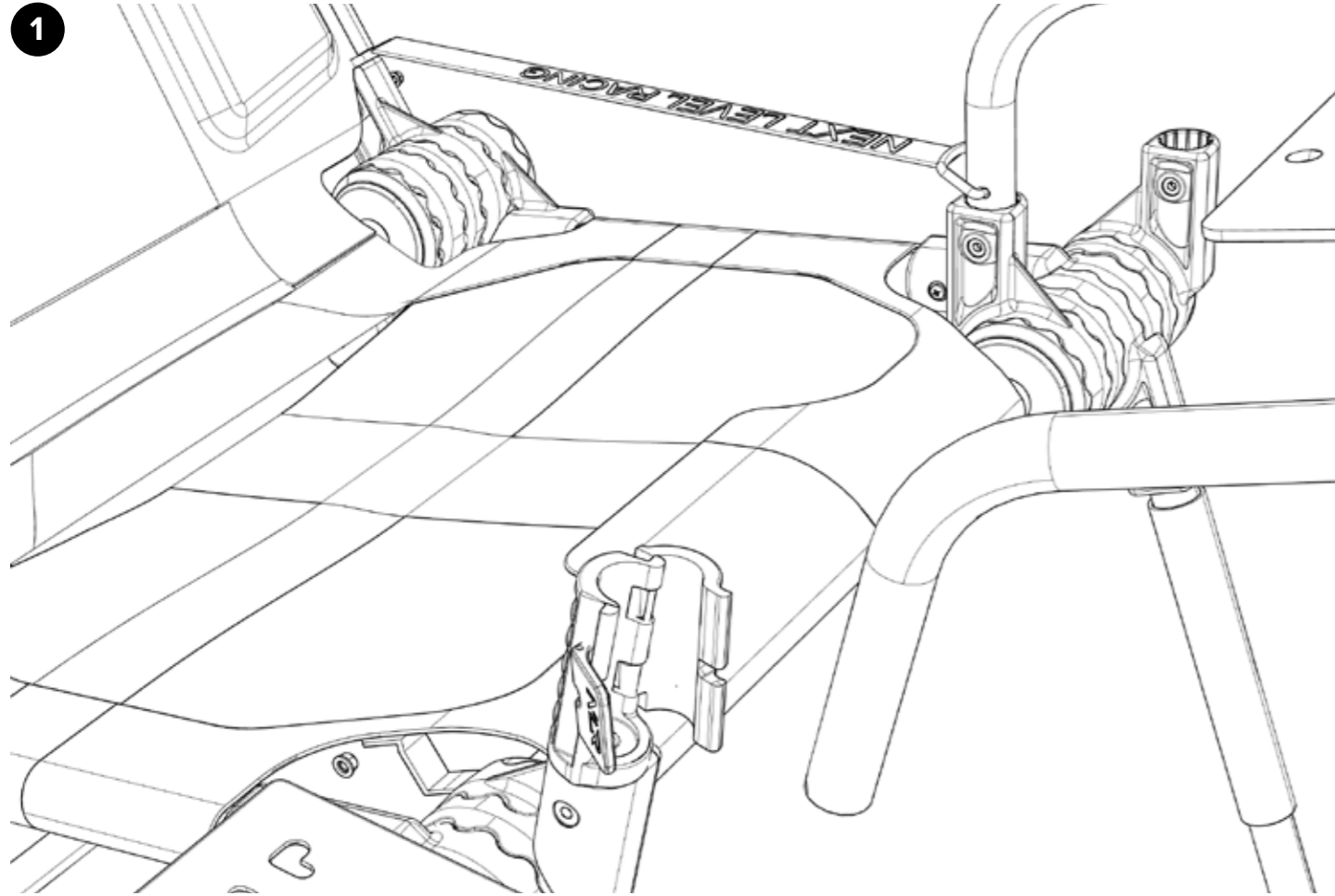
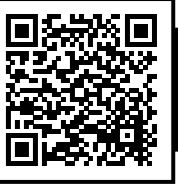

**OPEN WHEEL BAR TO  
GET IN AND OUT SAFELY**



2.0

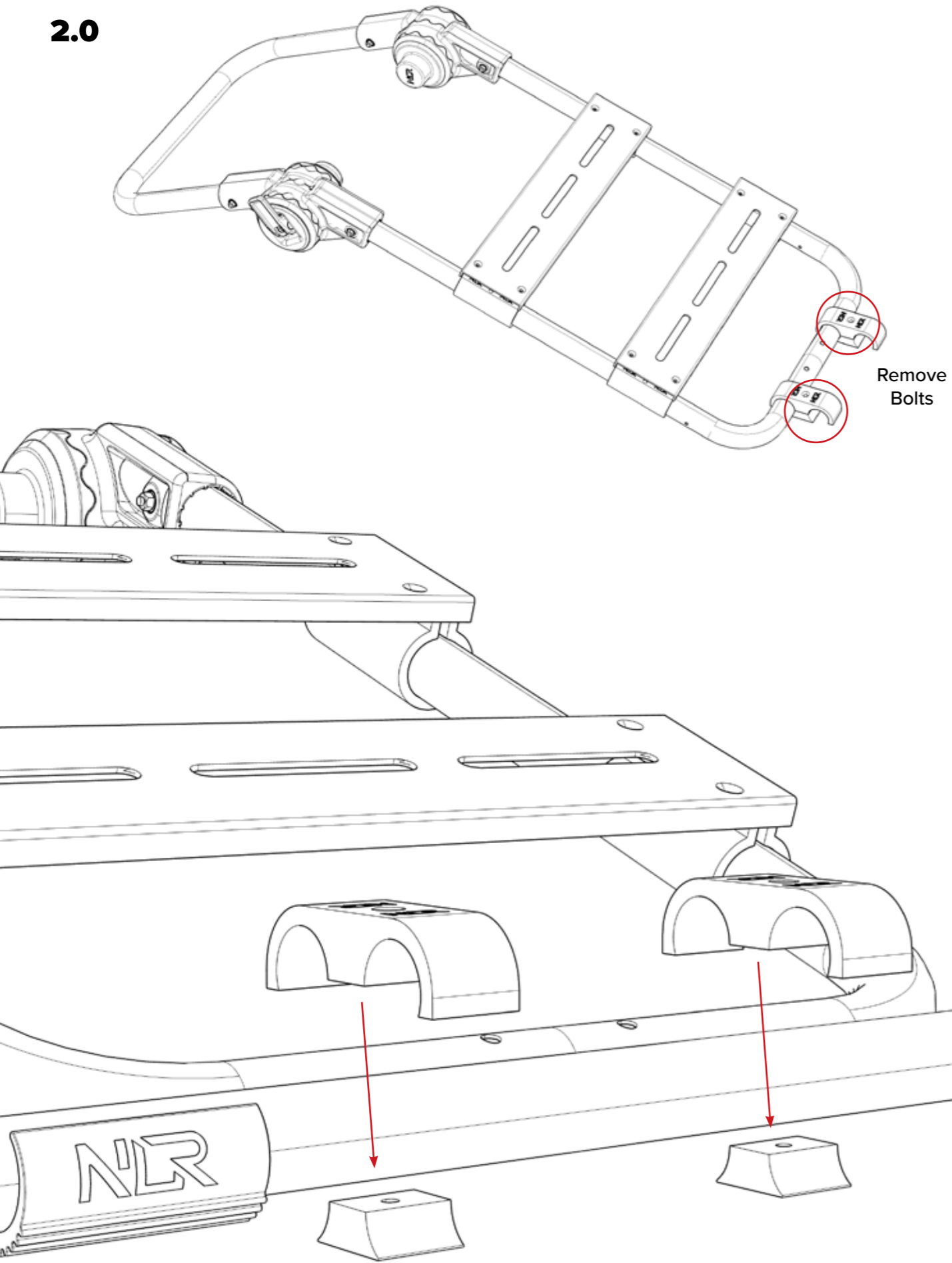

2.1

URL: [bit.ly/nlrbuild](https://bit.ly/nlrbuild)



CRITICAL ASSEMBLY VIDEO

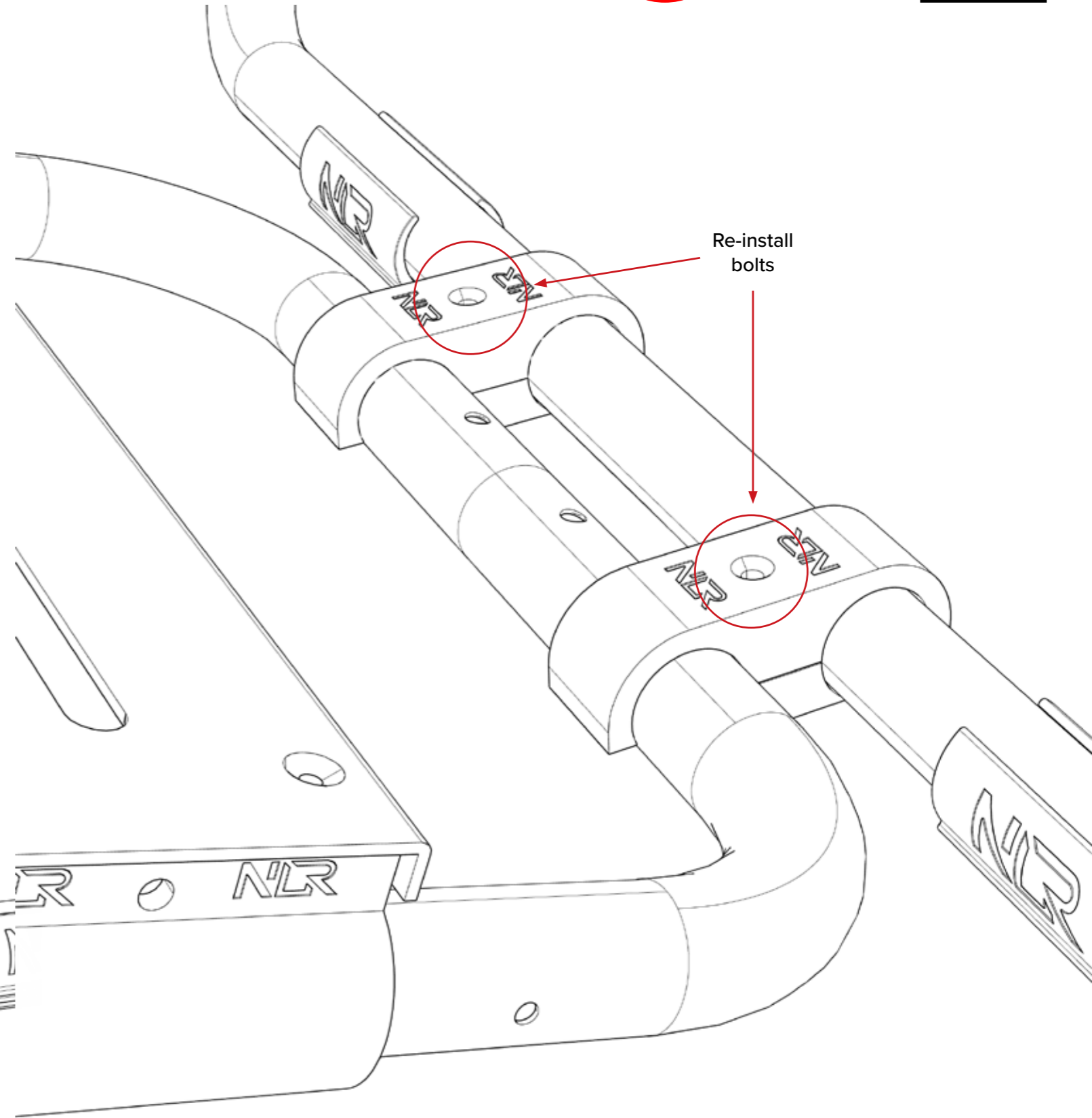
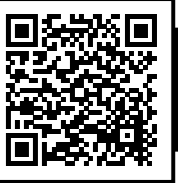



3.0

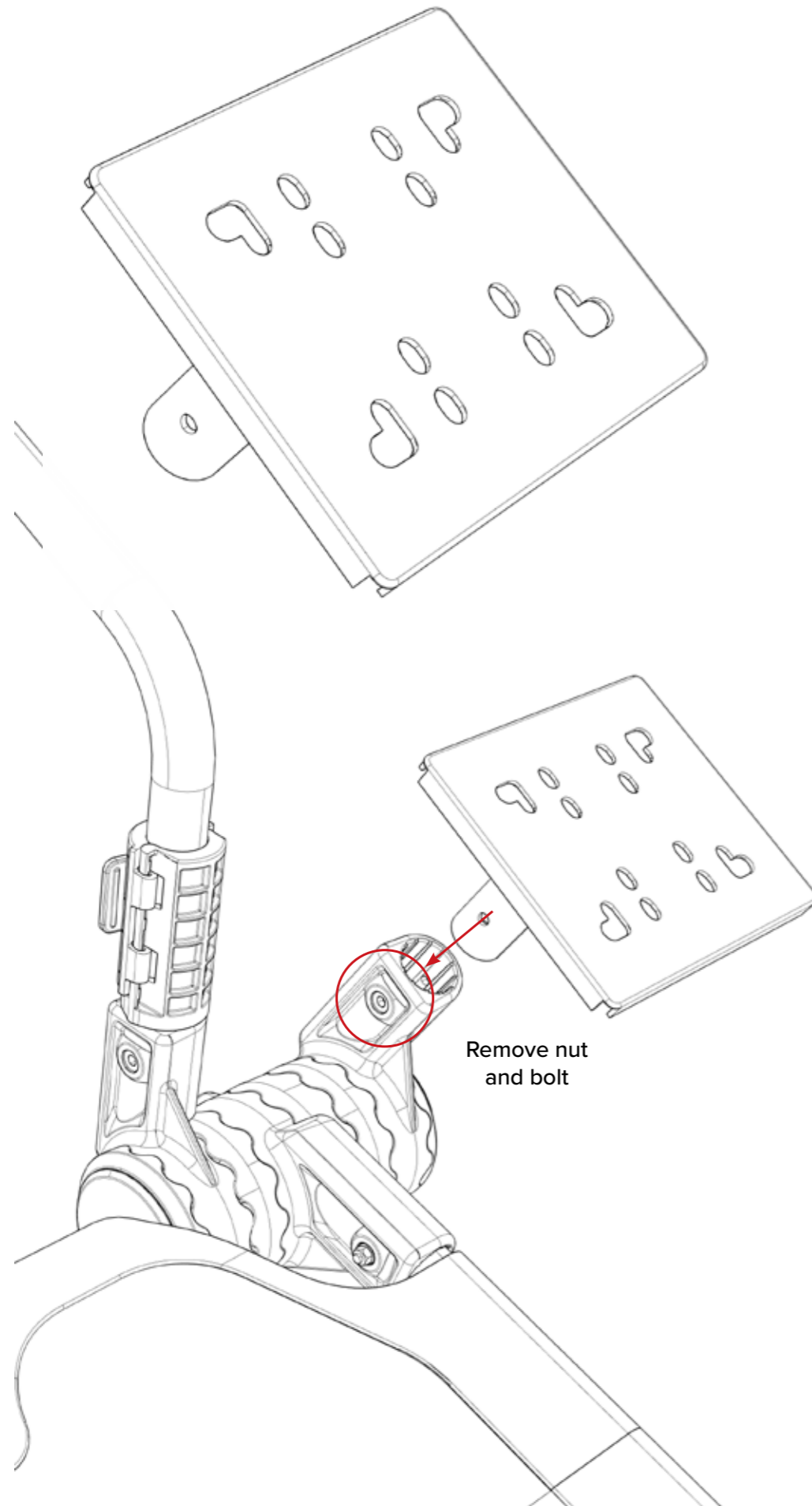

3.1

URL: [bit.ly/nlrbuild](https://bit.ly/nlrbuild)



CRITICAL ASSEMBLY VIDEO

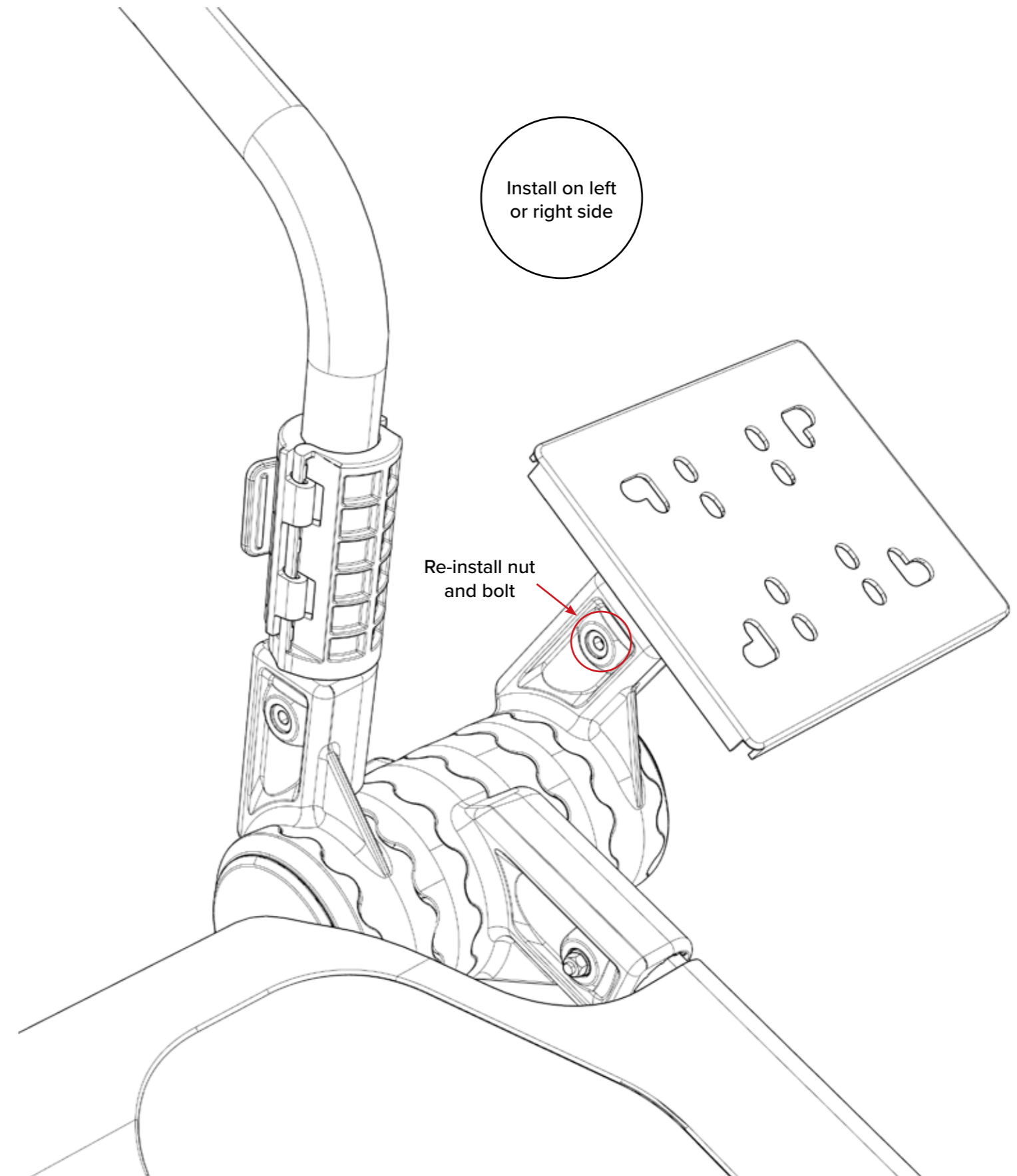



# ADJUSTMENTS

URL: [bit.ly/nlrbuild](https://bit.ly/nlrbuild)



**CRITICAL ASSEMBLY VIDEO**

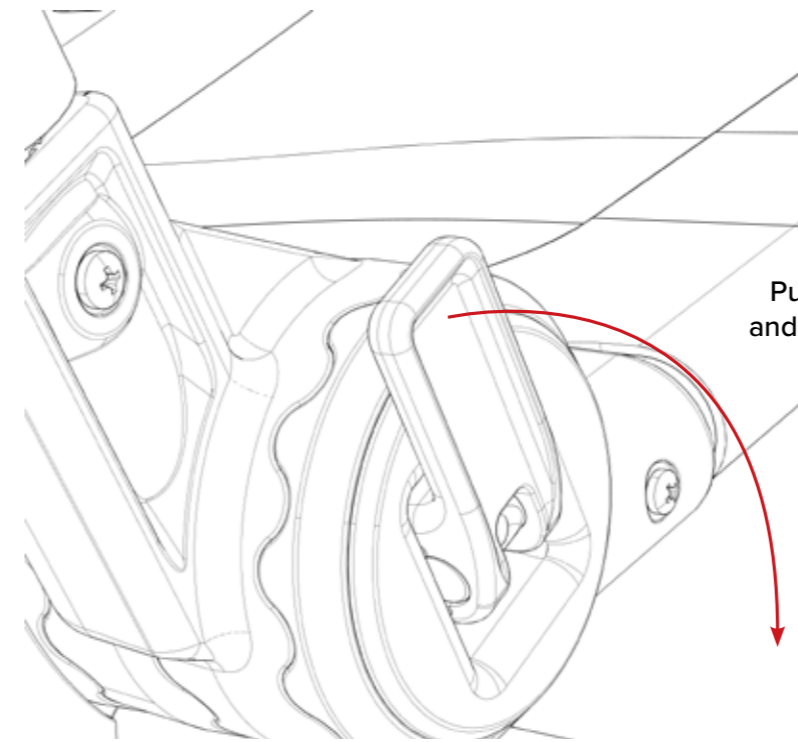
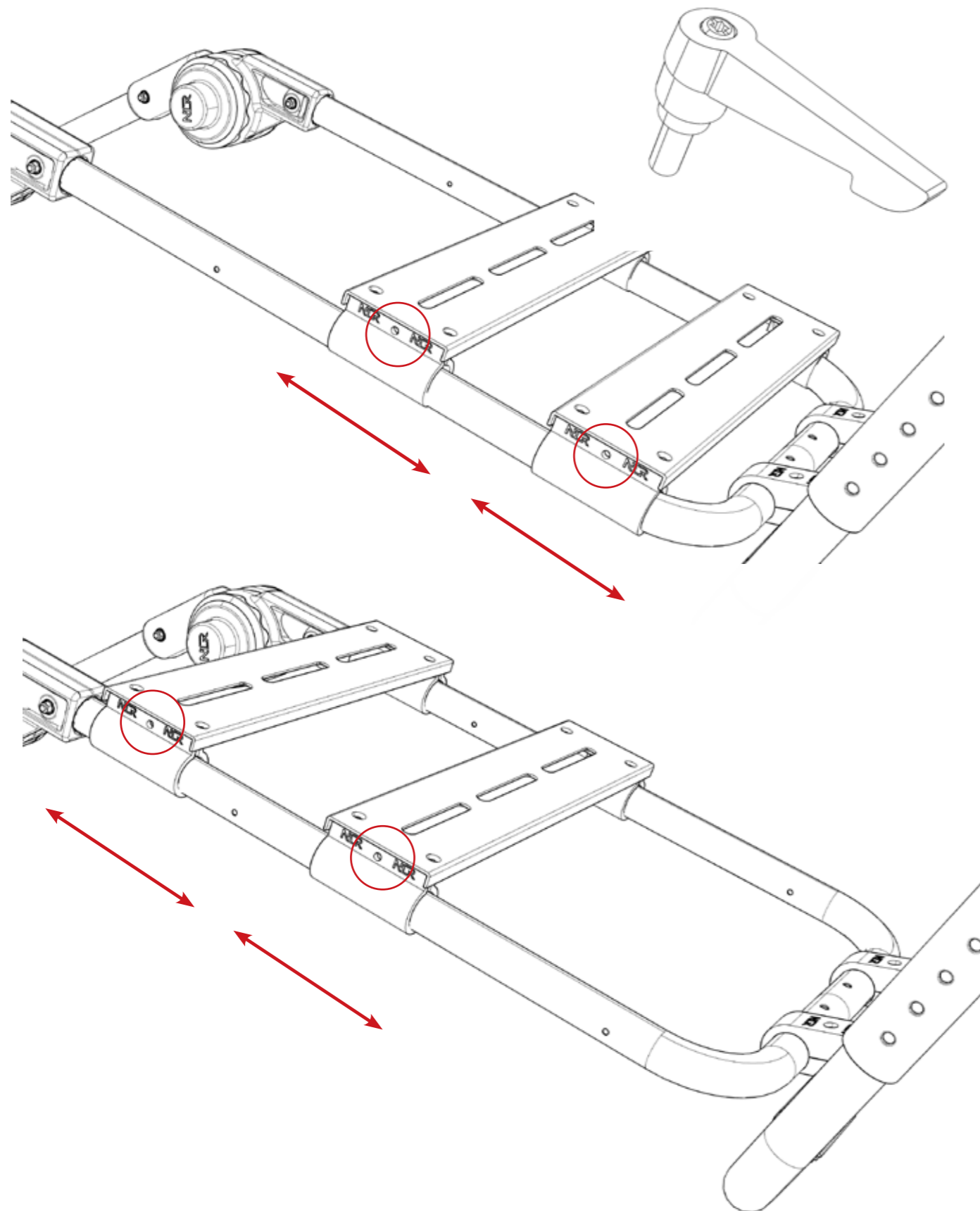

Pull to open and adjust seat

**⚠ WARNING ⚠**  
Keep fingers away from internal hub while closing to avoid pinching.

**⚠ WARNING ⚠**  
Make sure the hubs are tightened fully before using the cockpit. (spin the hub clockwise to ensure it is fully tight)

**⚠ WARNING ⚠**  
Do not adjust the hubs while user is sitting in cockpit. Make sure user is out of the cockpit before adjusting.

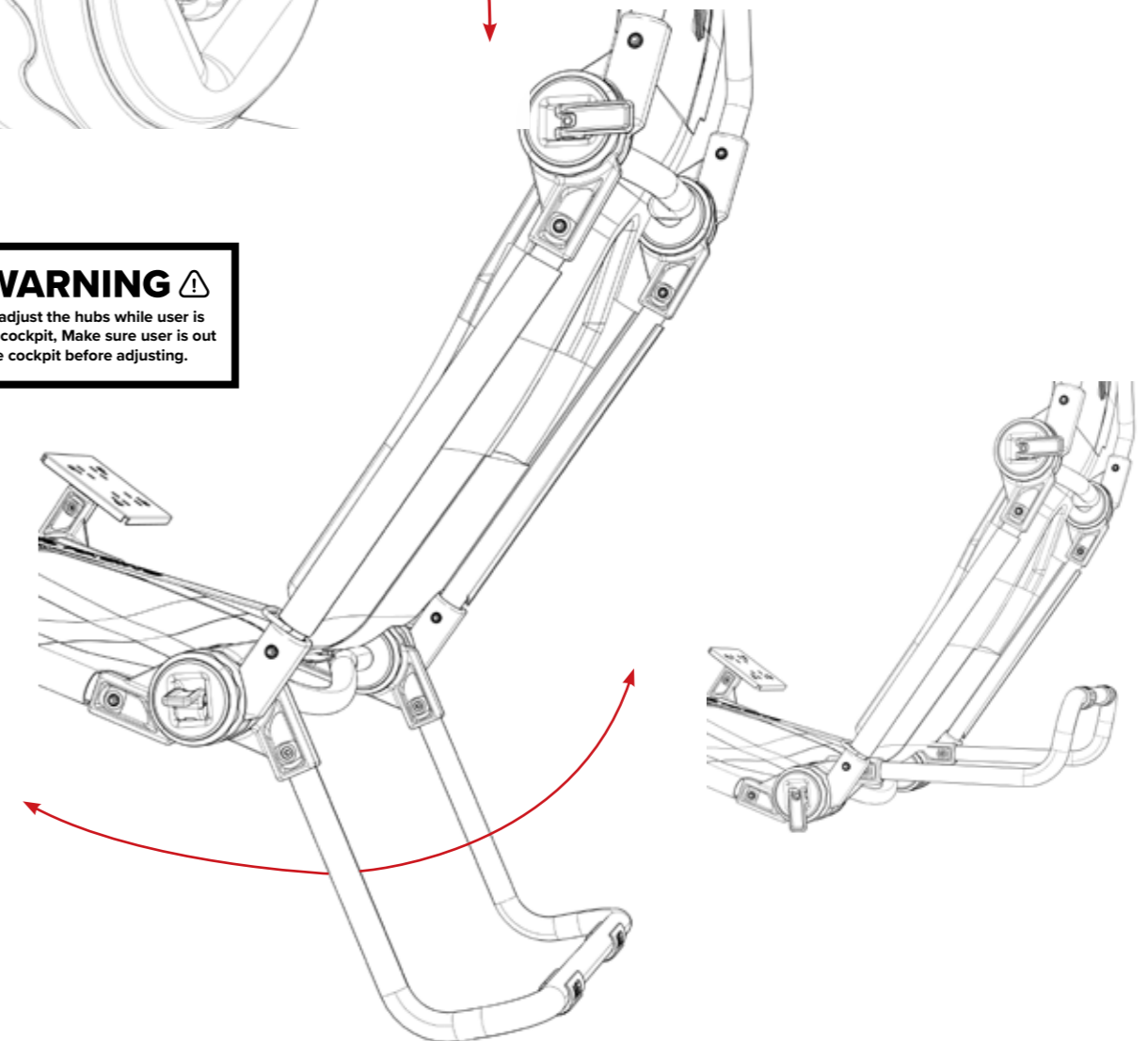

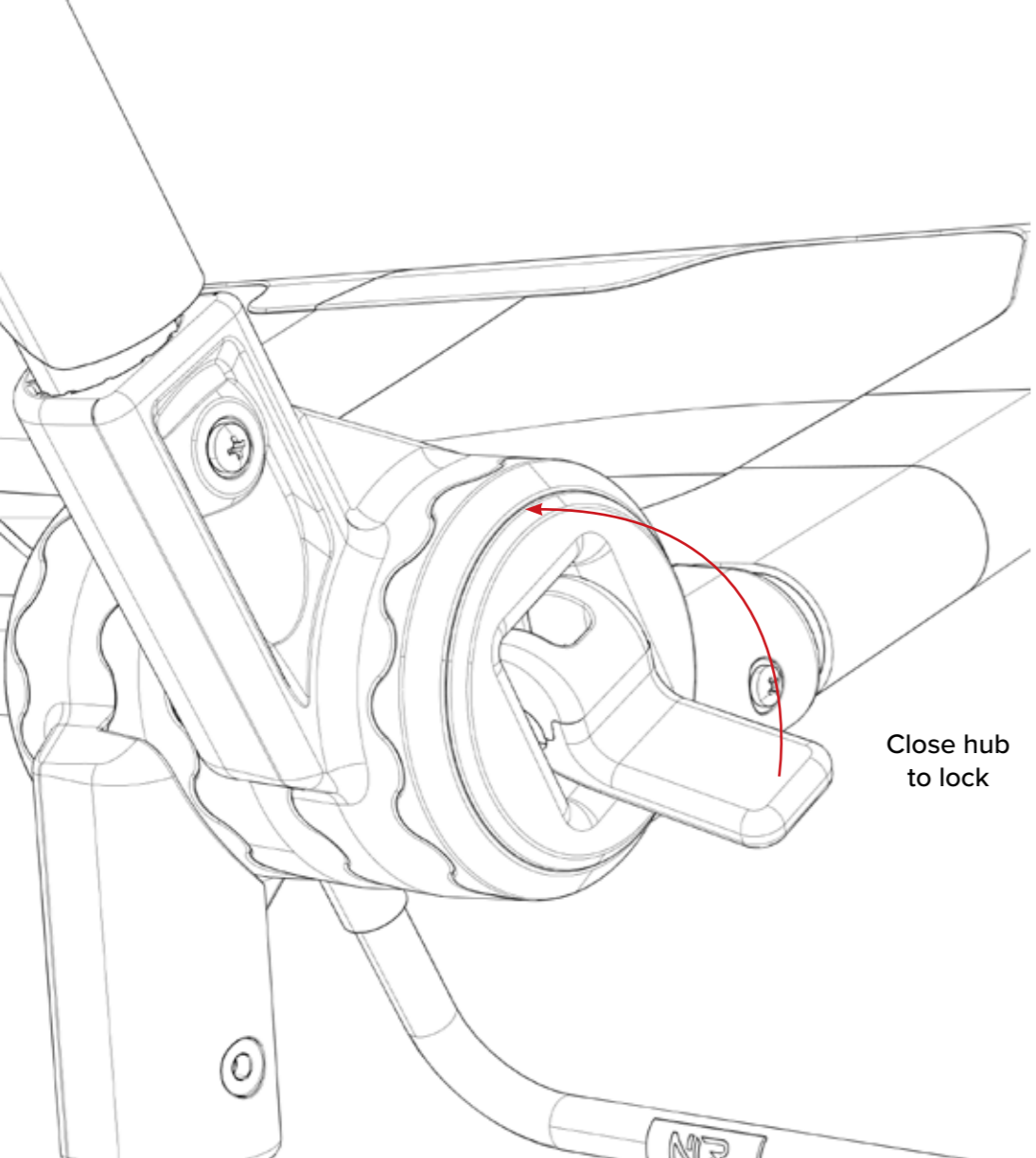

Close hub to lock

**⚠ WARNING ⚠**  
DO NOT adjust hubs when user is in the cockpit

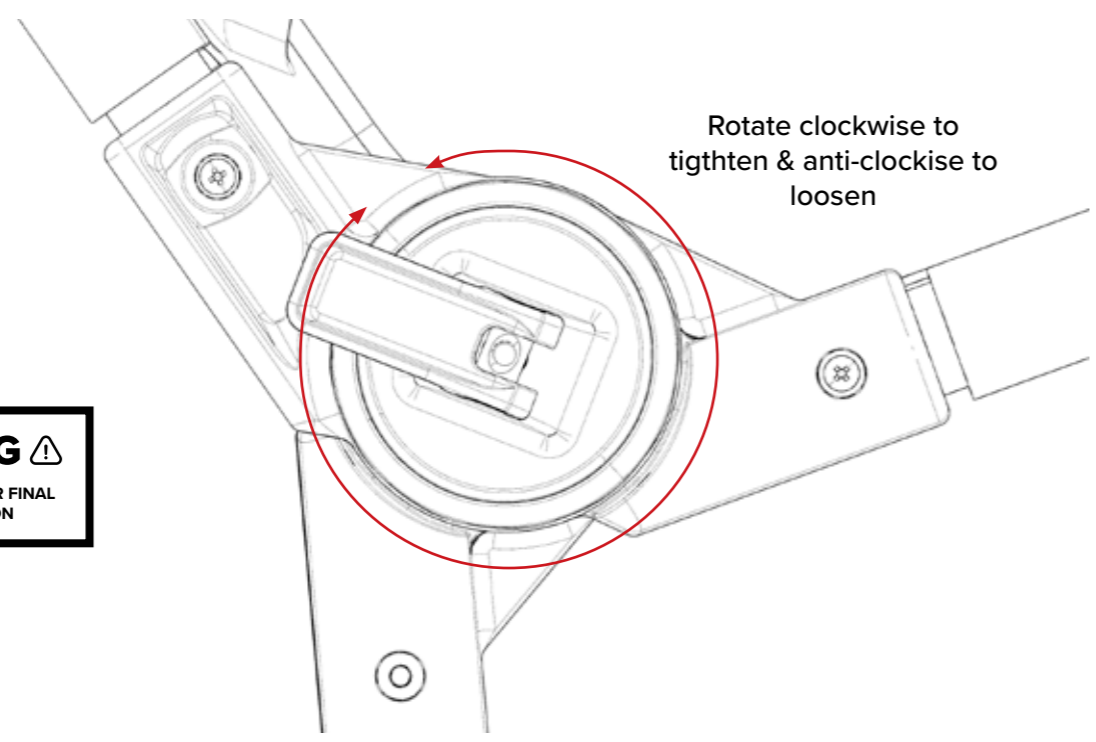

Rotate clockwise to tighten & anti-clockwise to loosen

**⚠ WARNING ⚠**  
PLEASE READ PAGE 22 FOR FINAL COCKPIT INSTRUCTION

URL: [bit.ly/nlrbuild](https://bit.ly/nlrbuild)



**CRITICAL ASSEMBLY VIDEO**

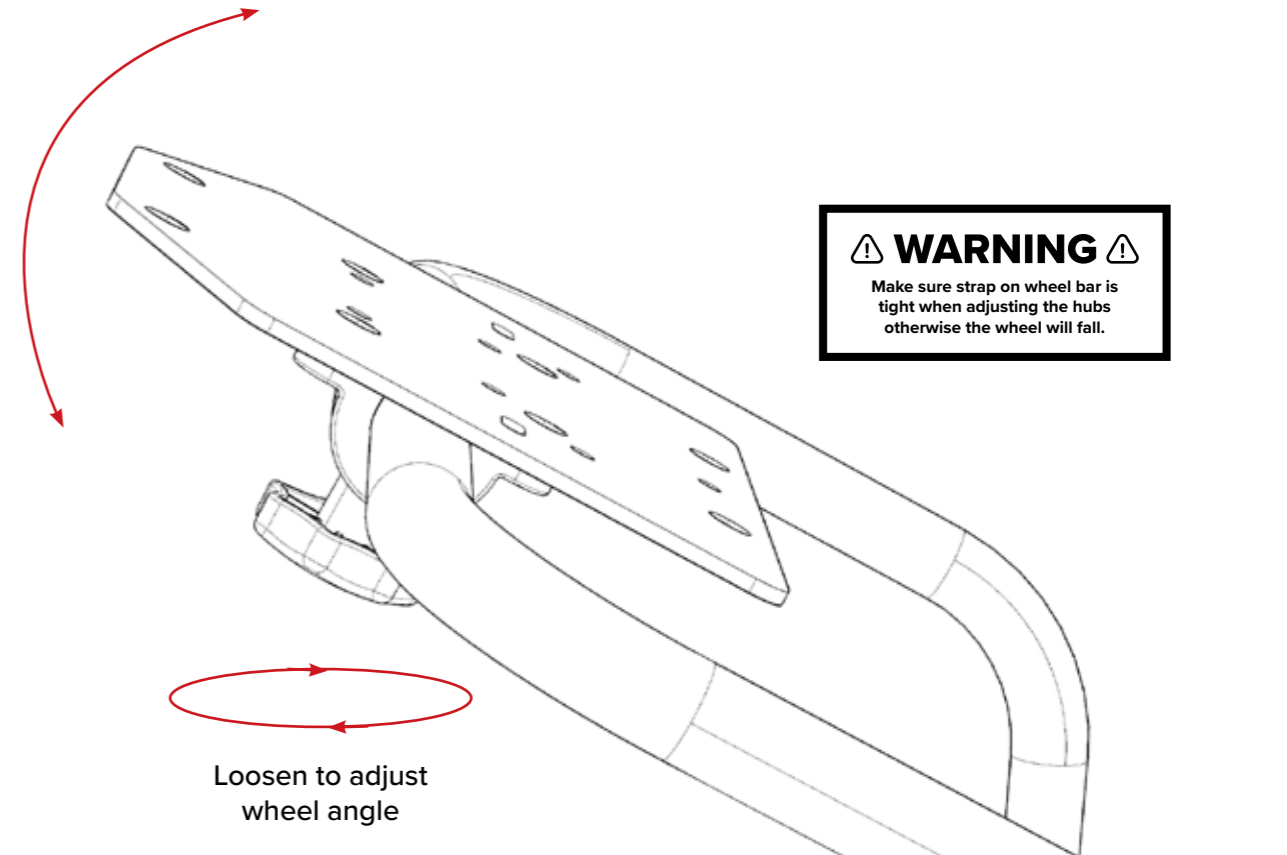

**⚠ WARNING ⚠**  
Make sure strap on wheel bar is tight when adjusting the hubs otherwise the wheel will fall.

Loosen to adjust wheel angle

Wheel plate adjustment

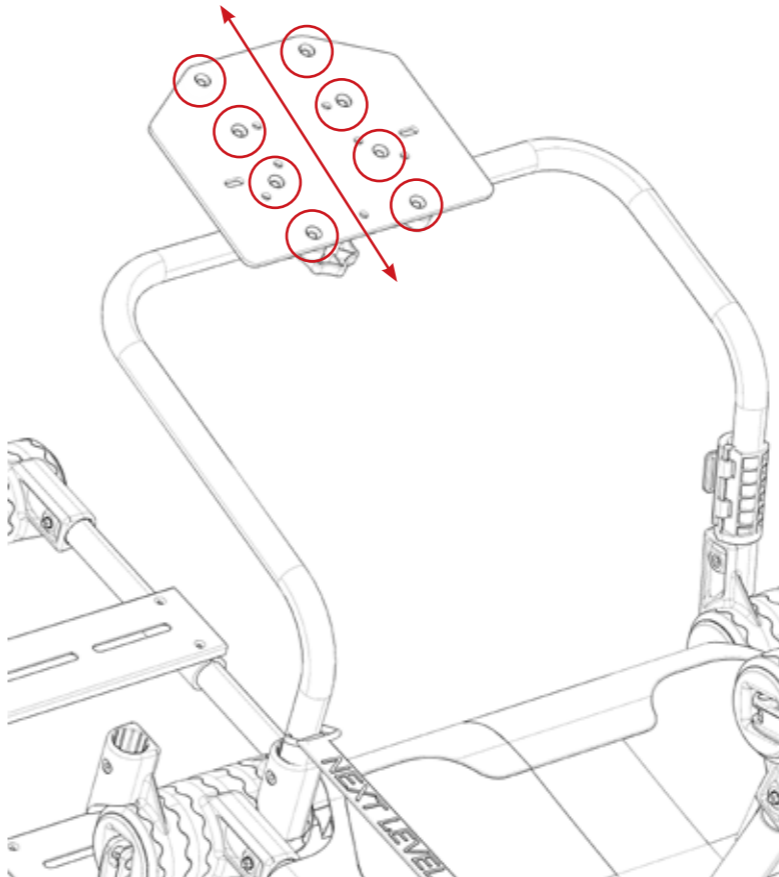

# TIPS & TRICKS

For more positions go to [bit.ly/nrlbuild](http://bit.ly/nrlbuild)

URL: [bit.ly/nrlbuild](http://bit.ly/nrlbuild)



CRITICAL  
ASSEMBLY  
VIDEO

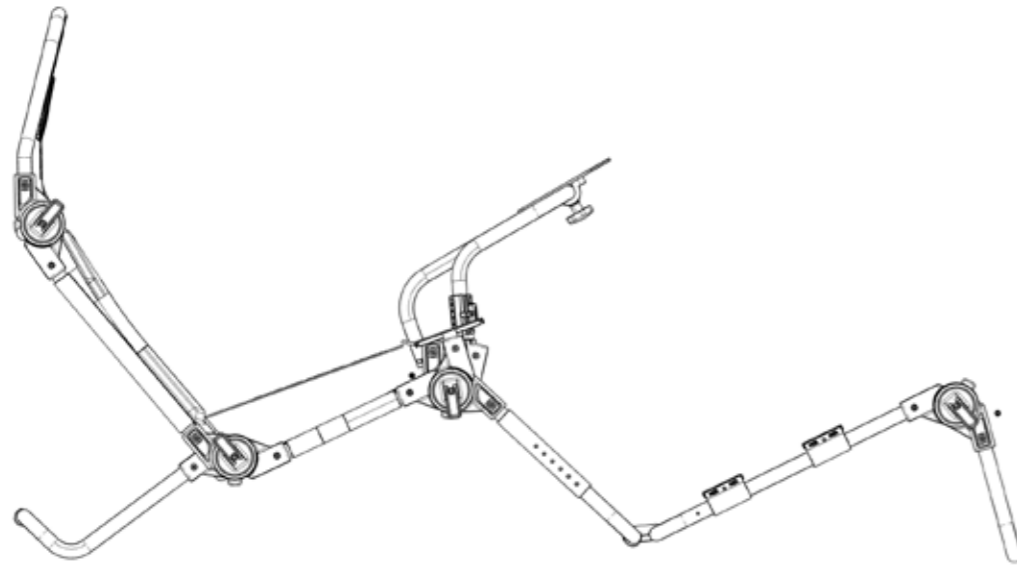

FIG. 1

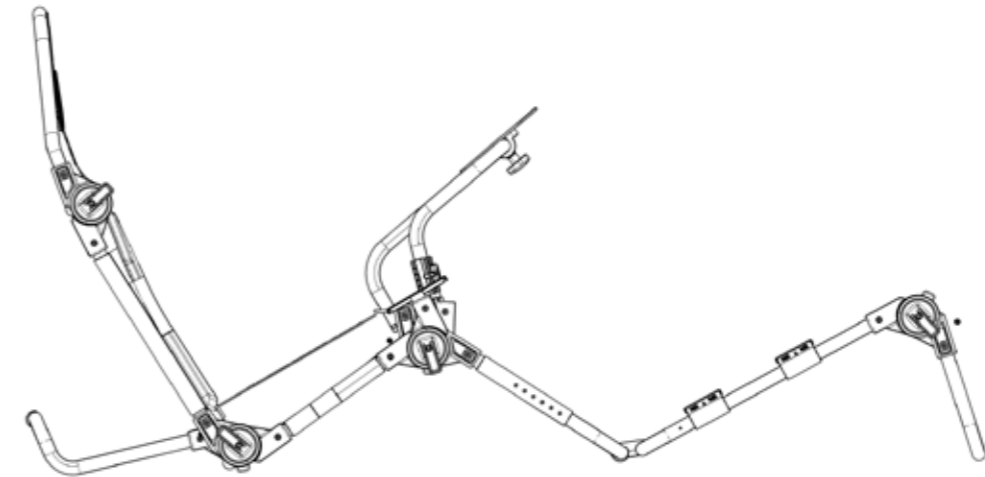

FIG. 3

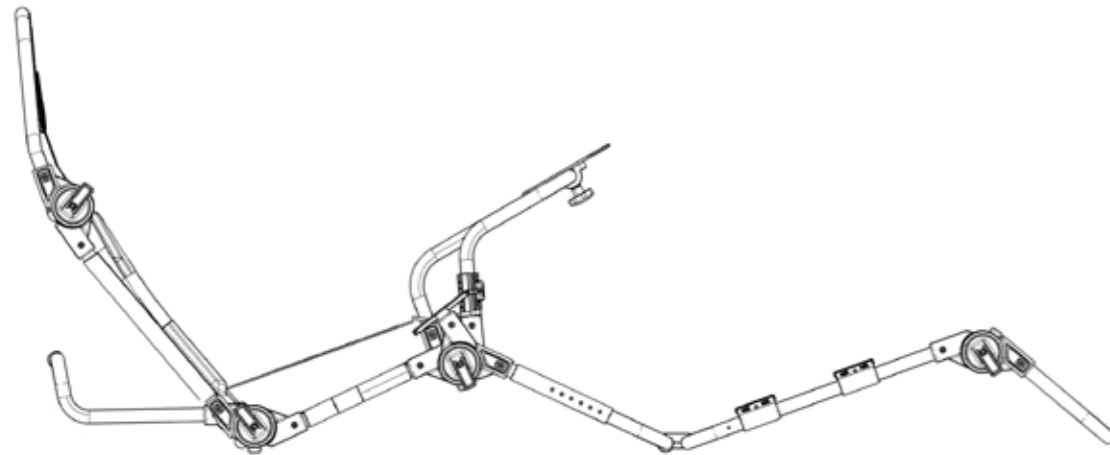

FIG. 2

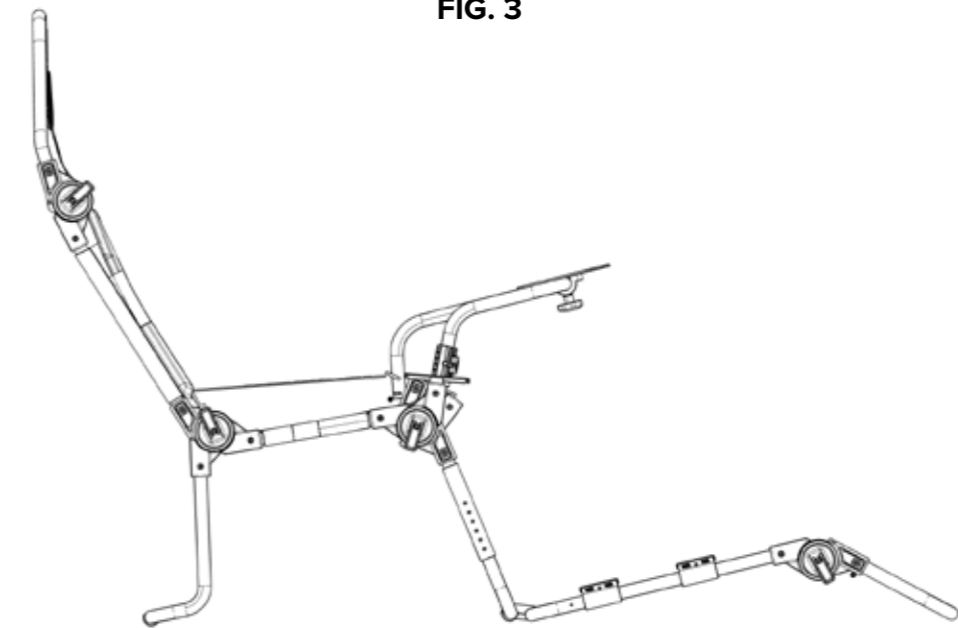
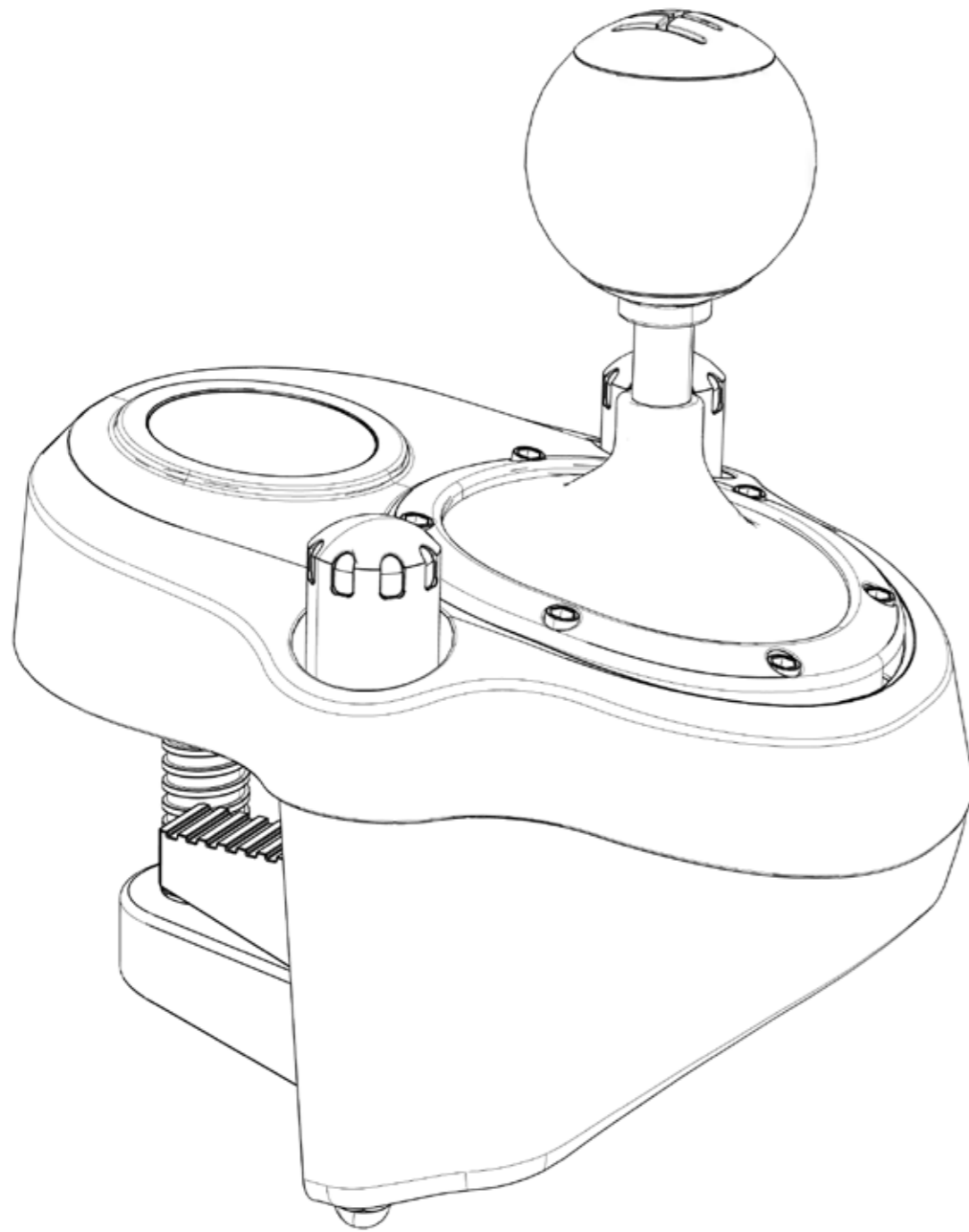

FIG. 4

# TIPS & TRICKS

**UNDO 4 SCREWS CIRCLED IN THE IMAGE TO MOUNT YOUR LOGITECH SHIFTER**



URL: [bit.ly/nlrbuild](https://bit.ly/nlrbuild)



**CRITICAL  
ASSEMBLY  
VIDEO**

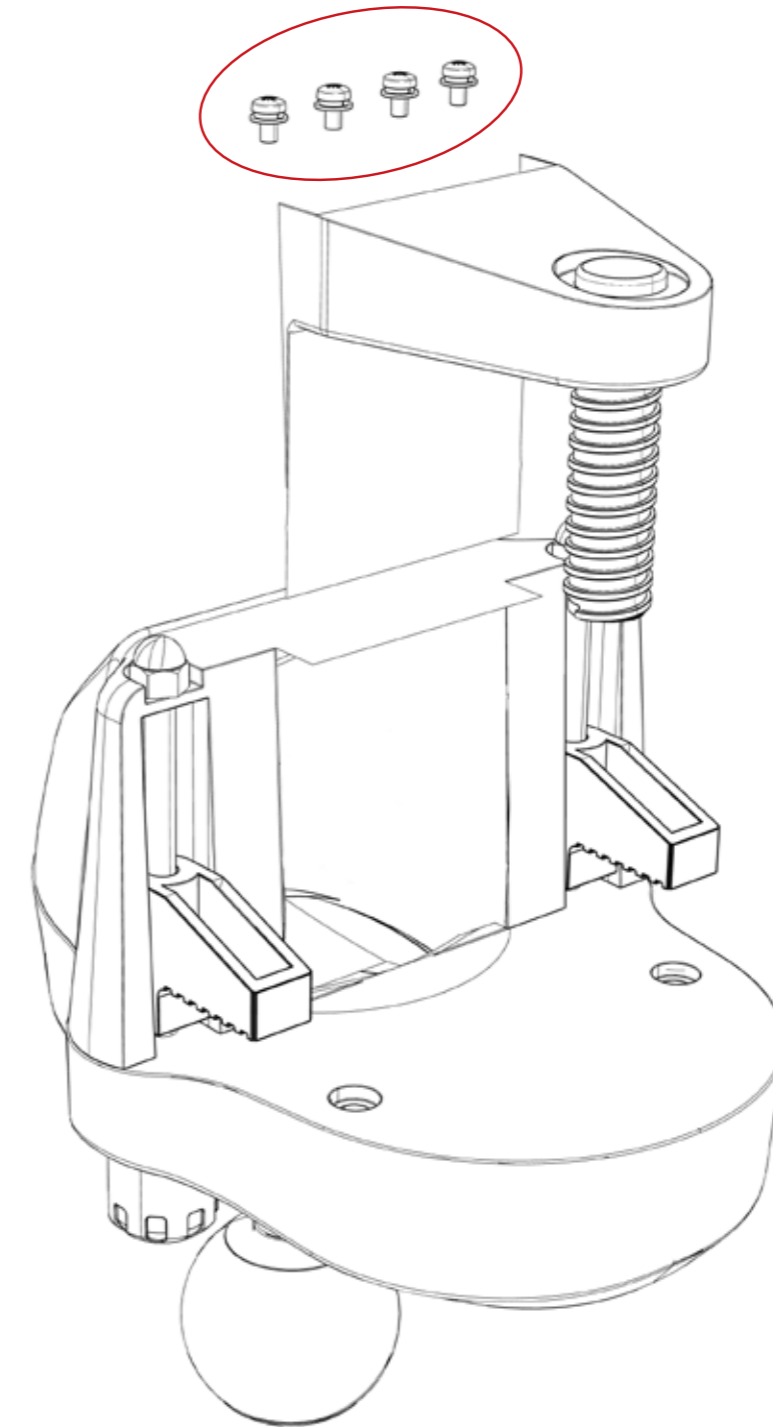





## WARNING

- Please do not use power tools for assembly as over tightening can damage your frame.
- Do not adjust the hubs while user is sitting in cockpit. Make sure user is out of the cockpit before adjusting.
- Make sure the hubs are tightened fully before using the cockpit. (spin the hub clockwise to ensure it is fully tight)
- Make sure strap on wheel bar is tight when adjusting the hubs otherwise the wheel will fall.



### WARNING

**CHOKING HAZARD** - Small parts not for children under 3 years or any individuals who have a tendency to place inedible objects into their mouths

## WARNING:

Please ensure you install support strap when using in GT position

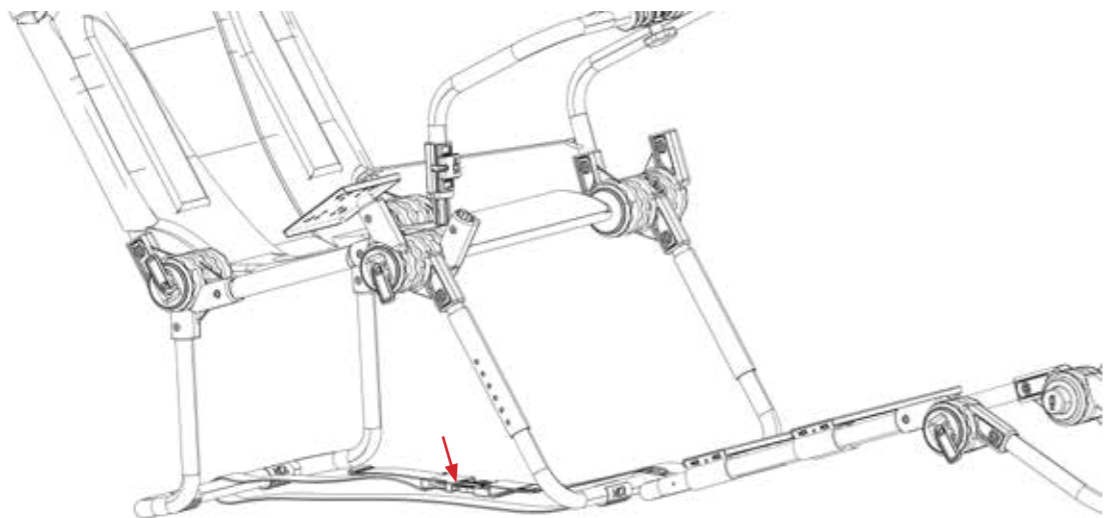

If you require any support with your product please contact our friendly team at: [support@nextlevelracing.com](mailto:support@nextlevelracing.com) for a prompt response.

URL: [bit.ly/nlrbuild](https://bit.ly/nlrbuild)



**CRITICAL ASSEMBLY VIDEO**



## NEED ASSISTANCE?

### ASSEMBLY VIDEO



If you require any support with your product please contact our friendly team at:

[support@nextlevelracing.com](mailto:support@nextlevelracing.com) for a prompt response.

# FR

Instructions de montage Next Level Racing® F-GT Lite  
MERCI D'AVOIR ACHETÉ LE PROCHAIN NIVEAU RACING F-GT LITE Si vous avez besoin d'assistance avec votre produit, veuillez contacter notre équipe sympathique à: support@nextlevelracing.com

## SOYEZ RAPIDE OU SOYEZ DERNIER!

Cependant, prenez votre temps avec ces instructions pour tirer le meilleur parti de votre F-GT LITE.

Assemblage vidéo: CRITIQUE (REGARDER LES INSTRUCTIONS VIDÉO) bit.ly/nlrbuild  
**AVERTISSEMENT** - Veuillez ne pas utiliser d'outils électriques pour l'assemblage car un serrage excessif peut endommager votre cadre. -Ne pas régler les moyeux lorsque l'utilisateur est assis dans le cockpit. Assurez-vous que l'utilisateur est hors du cockpit avant de procéder au réglage. -Assurez-vous que les moyeux sont bien serrés avant d'utiliser le cockpit. (tournez le moyeu dans le sens des aiguilles d'une montre pour vous assurer qu'il est bien serré) -Assurez-vous que la sangle sur la barre de roue est serrée lors du réglage des moyeux, sinon la roue tombera.

**AVERTISSEMENT RISQUE D'ÉTOUFFEMENT** - Petites pièces non destinées aux enfants de moins de 3 ans ou à toute personne qui a tendance à placer des objets non comestibles dans sa bouche  
Si vous avez besoin d'assistance avec votre produit, veuillez contacter notre équipe amicale à: support@nextlevelracing.com pour une réponse rapide.

- 1.0 Se référer à l'image
- 1.1 Retirer l'écrou et le boulon - Voir l'image
- 1.2 Réinstaller l'écrou et le boulon - Voir l'image
- 1.3 Comment ouvrir (pince de poteau de direction), Retirez l'écrou et le boulon. Sangle de boucle. Se référer à l'image
- 1.4 Réinstallez l'écrou et le boulon. (AVERTISSEMENT: Tirez fermement la sangle pour un support de roue solide et rigide) voir l'image

## Conseils et solutions \* (se référer aux photos)

- 1 & 2 Ouvrir la barre de roue pour entrer et sortir - voir l'image
- 2.0 retirer les boulons - Voir l'image
- 2.1 réinstaller les boulons - Voir l'image
- 3.0 retirer l'écrou et le boulon - se référer à l'image
- 3.1 réinstaller l'écrou et le boulon - (peut être installé à gauche ou à droite) se référer à l'image

## Ajustements

Veuillez vous référer au livret pour les ajustements  
Tirez pour ouvrir et régler le siège (reportez-vous à l'image)  
Avertissement - Assurez-vous que les moyeux sont bien serrés avant d'utiliser le cockpit. (tournez le moyeu dans le sens des aiguilles d'une montre pour vous assurer qu'il est bien serré)  
Avertissement - Ne réglez pas les moyeux lorsque l'utilisateur est assis dans le cockpit, assurez-vous que l'utilisateur est hors du cockpit avant de procéder au réglage.

Fermer les moyeux pour verrouiller - se référer à la photo (Avertissement - ne pas ajuster les moyeux lorsque l'utilisateur est assis)  
Tournez dans le sens horaire pour serrer et dans le sens antihoraire pour desserrer  
Avertissement - Assurez-vous que la sangle sur la barre de roue est serrée lors du réglage des moyeux, sinon la roue tombera.

Desserrer pour ajuster l'angle de roue - Voir photo  
Réglage de la plaque de roue - Voir photo  
Conseils et solutions \* (se référer aux photos)  
Pour plus de positions, allez sur bit.ly/nlrbuild  
Conseils et solutions \* (se référer aux photos)  
Dévissez les 4 vis entourées dans l'image pour monter votre levier Logitech®.

Pour obtenir de l'aide, veuillez contacter: support@nextlevelracing.com  
www.nextlevelracing.com

# NL

Next Level Racing® F-GT Lite montage-instructies  
BEDANKT VOOR UW AANKOOP VAN HET VOLGENDE NIVEAU RACING F-GT LITE Als u ondersteuning nodig heeft bij uw product, neem dan contact op met ons vriendelijke team via: nextlevelracing.com

## WEES SNEL OF BLIJF!

NEEM ECHTER UW TIJD MET DEZE INSTRUCTIES OM HET MEESTE UIT UW F-GT LITE TE HALEN.

Video-assemblage: KRITIEKE (BEKIJK VIDEO-INSTRUCTIES) bit.ly/nlrbuild  
WAARSCHUWING - Gebruik alstublieft geen elektrisch gereedschap voor montage, aangezien te strak aandraaien uw frame kan beschadigen. -Stel de naven niet af terwijl de gebruiker in de cockpit zit. Zorg ervoor dat de gebruiker uit de cockpit is voordat u hem aanpast. -Zorg ervoor dat de naven volledig zijn vastgedraaid voordat u de cockpit gebruikt. (draai de naaf met de klok mee om er zeker van te zijn dat deze volledig strak zit) -Zorg ervoor dat de riem op de wielstang strak zit wanneer u de naven afstelt, anders valt het wiel.

**WAARSCHUWING VERSTIKKINGSGEVAAR** - Kleine onderdelen niet voor kinderen onder de 3 jaar of personen die de neiging hebben om niet-eetbare voorwerpen in hun mond te stoppen  
Als u ondersteuning nodig heeft bij uw product, neem dan contact op met ons vriendelijke team via: support@nextlevelracing.com voor een snelle reactie.

- 1.0 Zie afbeelding
- 1.1 Verwijder moer en bout - Zie afbeelding
- 1.2 Installeer moer en bout opnieuw - Zie afbeelding
- 1.3 Hoe te openen (stuurstangklem). Moer en bout verwijderen. Zie foto
- 1.4 Installeer moer en bout opnieuw. (WAARSCHUWING: Trek de riem strak voor een sterke en stijve wielsteun) zie afbeelding

## Tips en oplossingen \* (zie afbeeldingen)

- 1 & 2- Open Wheel Bar om in en uit te gaan - zie foto
- 2.0 verwijder bouten - Zie afbeelding
- 2.1 Installeer de bouten opnieuw - Zie afbeelding
- 3.0 verwijder moer en bout - zie afbeelding
- 3.1 herinstalleer moer en bout- (kan links of rechts installeren) zie afbeelding

## Aanpassingen

Raadpleeg het boekje voor aanpassingen  
Trek om de stoel te openen en af te stellen (zie afbeelding)  
Waarschuwing- Zorg ervoor dat de naven volledig zijn vastgedraaid voordat u de cockpit gebruikt. (draai de naaf met de klok mee om er zeker van te zijn dat deze volledig vast zit)  
Waarschuwing- Pas de naven niet aan terwijl de gebruiker in de cockpit zit, zorg ervoor dat de gebruiker uit de cockpit is voordat u hem aanpast.  
Sluit hubs om te vergrendelen - zie foto (Waarschuwing - pas Hubs niet aan terwijl gebruiker zit)

Draai rechtsom om vast te draaien en linksom om los te maken  
Waarschuwing- Zorg ervoor dat de riem op de wielstang strak zit bij het afstellen van de naven, anders valt het wiel.

Maak los om de wielhoek aan te passen- Zie foto  
Afstelling wielplaat- Zie foto  
Tips en oplossingen \* (zie afbeeldingen)  
Ga voor meer posities naar bit.ly/nlrbuild  
Tips en oplossingen \* (zie afbeeldingen)  
Draai de 4 in de afbeelding omcirkelde schroeven los om uw Logitech® Shifter te monteren.

Neem voor hulp contact op met: support@nextlevelracing.com  
www.nextlevelracing.com

# IT

Next Level Racing® F-GT Lite: istruzioni di montaggio  
GRAZIE PER L'ACQUISTO DEL PROSSIMO LIVELLO RACING F-GT LITE Se hai bisogno di supporto con il tuo prodotto, contatta il nostro team amichevole a: support@nextlevelracing.com

## ESSERE VELOCI O ESSERE ULTIMI!

Tuttavia, prenditi il tuo tempo con queste istruzioni per ottenere il massimo dalla tua F-GT LITE.

Montaggio video: CRITICAL (GUARDA LE ISTRUZIONI VIDEO) bit.ly/nlrbuild  
ATTENZIONE -Non utilizzare strumenti elettrici per il montaggio poiché un serraggio eccessivo può danneggiare il telaio. -Non regolare gli hub mentre l'utente è seduto nella cabina di guida. Assicurarsi che l'utente sia fuori dall'abitacolo prima di effettuare la regolazione. -Assicurarsi che i mozzi siano serrati completamente prima di utilizzare la cabina di guida. (girare il mozzo in senso orario per assicurarsi che sia completamente stretto) -Assicurarsi che la cinghia sulla barra della ruota sia tesa quando si regolano i mozzi altrimenti la ruota cadrà.

**AVVERTENZA PERICOLO DI COTTURA** - Piccole parti non adatte a bambini di età inferiore a 3 anni o a soggetti che hanno la tendenza a mettere oggetti non commestibili nella loro bocca  
Se hai bisogno di supporto con il tuo prodotto, contatta il nostro team amichevole a: support@nextlevelracing.com per una pronta risposta.

- 1.0 Fare riferimento all'immagine
- 1.1 Rimuovere dado e bullone - Fare riferimento all'immagine
- 1.2 Reinstallare dado e bullone- Fare riferimento all'immagine
- 1.3 Come aprire (morsetto per asta dello sterzo). Rimuovere dado e bullone - Cinghia ad anello. Fare riferimento all'immagine
- 1.4 Reinstallare dado e bullone. (AVVERTENZA: tirare con forza la cinghia per un supporto ruota forte e rigido) fare riferimento all'immagine

## Suggerimenti e soluzioni \* (fare riferimento alle immagini)

- 1 & 2- Aprire la barra delle ruote per entrare e uscire - fare riferimento all'immagine
- 2.0 rimuovere i bulloni- Fare riferimento all'immagine
- 2.1 reinstallare i bulloni- Fare riferimento all'immagine
- 3.0 rimuovere dado e bullone- fare riferimento all'immagine
- 3.1 reinstallare il dado e il bullone (può essere installato sul lato sinistro o destro) fare riferimento all'immagine

## regolazioni

Si prega di fare riferimento al libretto per le regolazioni  
Tirare per aprire e regolare il sedile (fare riferimento all'immagine)  
Avvertenza: assicurarsi che i mozzi siano serrati completamente prima di utilizzare la cabina di guida. (girare il mozzo in senso orario per assicurarsi che sia completamente stretto)  
Avvertenza: non regolare i mozzi mentre l'utente è seduto nella cabina di guida, assicurarsi che l'utente sia fuori dalla cabina di guida prima di effettuare la regolazione.

Chiudere i mozzi per bloccare- fare riferimento alla foto (Avvertenza- non regolare i mozzi mentre l'utente è seduto)

Ruotare in senso orario per stringere e in senso antiorario per allentare  
Avvertenza: assicurarsi che la cinghia sulla barra della ruota sia ben tesa quando si regolano i mozzi, altrimenti la ruota cadrà.

Allentare per regolare l'angolazione della ruota - Fare riferimento alla foto  
Regolazione piastra ruota - Fare riferimento alla foto  
Suggerimenti e soluzioni \* (fare riferimento alle immagini)  
Per più posizioni vai a bit.ly/nlrbuild  
Suggerimenti e soluzioni \* (fare riferimento alle immagini)  
Svita le 4 viti cerchiate nell'immagine per montare il tuo Logitech® Shifter.

Per assistenza, contattare: support@nextlevelracing.com www.nextlevelracing.com

# ES

Instrucciones de montaje de Next Level Racing® F-GT Lite  
GRACIAS POR COMPRAR EL PRÓXIMO NIVEL DE CARRERAS F-GT LITE con su producto, póngase en contacto con nuestro amable equipo en: support@nextlevelracing.com



## ¡SÉ RÁPIDO O SÉ EL ÚLTIMO!

SIN EMBARGO, Tómese su tiempo con estas instrucciones para aprovechar al máximo su F-GT LITE.

Montaje de video: CRÍTICO (VER INSTRUCCIONES DE VIDEO) bit.ly/nlrbuild  
ADVERTENCIA: no utilice herramientas eléctricas para el montaje, ya que un apriete excesivo puede dañar su marco. -No ajuste los centros mientras el usuario está sentado en la cabina. Asegúrese de que el usuario esté fuera de la cabina antes de realizar el ajuste. -Asegúrese de que los cubos estén bien apretados antes de usar la cabina. (gire el cubo en el sentido de las agujas del reloj para asegurarse de que esté completamente apretado) -Asegúrese de que la correa de la barra de la rueda esté apretada al ajustar los cubos; de lo contrario, la rueda se caerá.

**ADVERTENCIA PELIGRO DE CHOKING:** piezas pequeñas que no son para niños menores de 3 años ni para personas que tienden a colocarse objetos no comestibles en la boca  
Si necesita asistencia con su producto, comuníquese con nuestro amable equipo en: support@nextlevelracing.com para obtener una respuesta inmediata.

- 1.0 Consulte la imagen
- 1.1 Retire la tuerca y el perno - Consulte la imagen
- 1.2 Vuelva a instalar la tuerca y el perno: consulte la imagen
- 1.3 Cómo abrir (abrazadera del poste de dirección). Retire la tuerca y el tornillo. Correa de lazo. Consulte la imagen
- 1.4 Vuelva a instalar la tuerca y el perno. (ADVERTENCIA: Tire de la correa para un soporte de rueda fuerte y rígido) consulte la imagen

## Consejos y soluciones \* (consulte las imágenes)

- 1 y 2- Abra la barra de la rueda para entrar y salir - consulte la imagen
- 2.0 retire los pernos: consulte la imagen
- 2.1 volver a instalar los pernos: consulte la imagen
- 3.0 retire la tuerca y el perno; consulte la imagen
- 3.1 reinstale la tuerca y el perno (puede instalarse en el lado izquierdo o derecho) consulte la imagen

## Ajustes

Consulte el folleto para ver los ajustes.  
Tire para abrir y ajustar el asiento (consulte la imagen)  
Advertencia: asegúrese de que los cubos estén completamente apretados antes de usar la cabina. (gire el cubo hacia la derecha para asegurarse de que esté completamente apretado)  
Advertencia: no ajuste los cubos mientras el usuario está sentado en la cabina, asegúrese de que el usuario esté fuera de la cabina antes de realizar el ajuste.  
Cierre los cubos para bloquearlos; consulte la foto (Advertencia: no ajuste los cubos mientras el usuario está sentado)

Gire en sentido horario para apretar y en sentido antihorario para aflojar  
Advertencia: asegúrese de que la correa de la barra de la rueda esté apretada al ajustar los cubos; de lo contrario, la rueda se caerá.

Afloje para ajustar el ángulo de la rueda: consulte la foto  
Ajuste de la placa de la rueda: consulte la foto  
Consejos y soluciones \* (consulte las imágenes)  
Para más puestos, visite bit.ly/nlrbuild  
Consejos y soluciones \* (consulte las imágenes)  
Desatornille los 4 tornillos en círculo en la imagen para montar su palanca de cambios Logitech®.

Para asistencia contacte a: support@nextlevelracing.com www.nextlevelracing.com

# DE

Montageanleitung für Next Level Racing® F-GT Lite

DANKE FÜR DEN KAUF DER NÄCHSTEN STUFE RACING F-GT LITE Wenn Sie Unterstützung für Ihr Produkt benötigen, wenden Sie sich bitte an unser freundliches Team unter: support@nextlevelracing.com

**SEIEN SIE SCHNELL ODER LETZT!**

Nehmen Sie sich jedoch Zeit mit diesen Anweisungen, um das Beste aus Ihrem F-GT LITE herauszuholen.

Videomontage: KRITISCH (VIDEOANLEITUNG ANSEHEN) bit.ly/nlrbuidl
**WARNUNG** - Bitte verwenden Sie keine Elektrowerkzeuge für die Montage, da ein zu festes Anziehen Ihren Rahmen beschädigen kann. - Passen Sie die Naben nicht an, während der Benutzer im Cockpit sitzt. Stellen Sie sicher, dass sich der Benutzer nicht im Cockpit befindet, bevor Sie Einstellungen vornehmen. - Stellen Sie sicher, dass die Naben fest angezogen sind, bevor Sie das Cockpit benutzen. (Drehen Sie die Nabe im Uhrzeigersinn, um sicherzustellen, dass sie fest sitzt.) - Stellen Sie sicher, dass der Riemen an der Radstange fest sitzt, wenn Sie die Naben einstellen, da sonst das Rad herunterfällt.

**WARNING Erstickungsgefahr** - Kleinteile, nicht für Kinder unter 3 Jahren oder Personen, die dazu neigen, ungenießbare Gegenstände in den Mund zu nehmen
Wenn Sie Unterstützung für Ihr Produkt benötigen, wenden Sie sich bitte an unser freundliches Team unter: support@nextlevelracing.com, um umgehend eine Antwort zu erhalten.

- 0 Siehe Bild
- 1 Mutter und Schraube entfernen - siehe Abbildung
- 2 Mutter und Schraube wieder einbauen - siehe Abbildung
- 3 Öffnen (Lenkstangenklemme). Entfernen Sie die Mutter und die Schraube. Siehe Bild
- 4 Mutter und Schraube wieder einbauen. (WARNUNG: Ziehen Sie den Gurt fest, um eine starke und starre Radstütze zu erhalten.) Siehe Abbildung

<b>Tipps und Lösungen * (siehe Bilder)</b>	
1 & 2-	Öffnen Sie die Radstange, um ein- und auszusteigen - siehe Abbildung
2.0	Schrauben entfernen - Siehe Bild
2.1	Schrauben wieder einbauen - Siehe Abbildung
3.0	Mutter und Schraube entfernen - siehe Abbildung
3.1	Setzen Sie die Mutter und die Schraube wieder ein (kann auf der linken oder rechten Seite installiert werden) (siehe Abbildung)

**Anpassungen**

Weitere Informationen zu Anpassungen finden Sie in der Broschüre

Zum Öffnen ziehen und Sitz einstellen (siehe Bild)

Warnung - Stellen Sie sicher, dass die Naben fest angezogen sind, bevor Sie das Cockpit benutzen. (Drehen Sie die Nabe im Uhrzeigersinn, um sicherzustellen, dass sie fest sitzt.)

Warnung - Passen Sie die Naben nicht an, während der Benutzer im Cockpit sitzt. Stellen Sie vor dem Einstellen sicher, dass sich der Benutzer nicht im Cockpit befindet.

Schließen Sie die Naben, um sie zu verriegeln (siehe Foto).
Warnung: Passen Sie die Naben nicht an, während sich der Benutzer im Sitz befindet.)

Zum Festziehen im Uhrzeigersinn drehen und zum Lösen gegen den Uhrzeigersinn drehen
Warnung - Stellen Sie sicher, dass der Riemen an der Radstange fest sitzt, wenn Sie die Naben einstellen, da sonst das Rad herunterfallen kann.

Zum Einstellen des Radwinkels lösen. Siehe Foto
Einstellung der Radplatte - Siehe Foto
Tipps und Lösungen \* (siehe Bilder)
Weitere Positionen finden Sie unter bit.ly/nlrbuidl
Tipps und Lösungen \* (siehe Bilder)
Lösen Sie die 4 im Bild eingekreisten Schrauben, um Ihren Logitech® Shifter zu montieren.

Für Unterstützung wenden Sie sich bitte an: support@nextlevelracing.com
www.nextlevelracing.com

# JP

Next LevelRacing®F-GT Lite組み立て説明書

次のレベルのレーシングF-GT LITEを購入していただき、ありがとうございます。製品のサポートが必要な場合は、**support@nextlevelracing.com**のフレンドリーなチームにお問い合わせください。

**速くなるか、最後になるか！**

ただし、これらの説明を参考にして、F-GT LITEを最大限に活用してください。

ビデオアセンブリ：重要（ビデオの手順を見る）bit.ly/nlrbuidl
**警告**-締めすぎはフレームに損傷を与える可能性があります。組み立てには電動工具を使用しないでください。
-ユーザーがコックピットに座っている間はハブを調整しないでください。調整する前に、ユーザーがコックピットから離れていることを確認してください。
-コックピットを使用する前に、ハブが完全に締められていることを確認してください。（ハブを時計回りに回して完全に締めます）
-ハブを調整するときは、ホイールバーのストラップがきつく締まっていることを確認してください。そうしないと、ホイールが落ちます。

**警告**窒息の危険-3歳未満の子供、または口の中に食べられないものを置く傾向のある個人向けではない小さな部品
製品のサポートが必要な場合は、サポートチーム**support@nextlevelracing.com**に連絡して迅速な対応を依頼してください。

- 0 画像を参照
- 1.1 ナットとボルトを取り外します-画像を参照してください
- 1.2 ナットとボルトの再取り付け-画像を参照
- 1.3 開け方（ステアリングポールクランプ）。ナットとボルトを外します-ループストラップ。画像を参照してください
- 1.4 ナットとボルトを再度取り付けます。（警告：強くて堅いホイールをサポートするためにストラップをきつく引きます）画像を参照してください

ヒントと解決策\*（写真を参照）

- 1&2 ホイールバーを開いて出入り-画像を参照
- 2.0 ボルトを外します-画像を参照してください
- 2.1 ボルトの再取り付け-画像を参照
- 3.0 ナットとボルトを取り外します-画像を参照してください
- 3.1 ナットとボルトの再取り付け-（左側または右側に取り付け可能）画像を参照

**調整**
調整については小冊子を参照してください
引いてシートを開き、調整します（写真を参照）
**警告**-コックピットを使用する前に、ハブが完全に締められていることを確認してください。（ハブを時計回りに回して完全に締めます）
**警告**-ユーザーがコックピットに座っている間はハブを調整しないでください。調整する前に、ユーザーがコックピットから離れていることを確認してください。
ロックするためにハブを閉じます-写真を参照してください（警告-ユーザーが座

席にいる間はハブを調整しないでください）
時計回りに回して締め、反時計回りに回して緩めます
**警告**-ハブを調整するときは、ホイールバーのストラップがきつく締められていることを確認してください。

緩めてホイールの角度を調整します-写真を参照してください
ホイールプレート調整-写真を参照
ヒントと解決策\*（写真を参照）
その他のポジションについては、**bit.ly/nlrbuidl**にアクセスしてください
ヒントと解決策\*（写真を参照）
画像内の丸で囲んだ4本のネジを緩めて、Logicool®シフターを取り付けます。

サポートが必要な場合は、support@nextlevelracing.com
www.nextlevelracing.comにお問い合わせください。

# PT

Instruções de montagem Next Level Racing® F-GT Lite
OBRIGADO POR COMPRAR O F-GT LITE DE PRÓXIMO NÍVEL DE CORRIDA Se você precisar de suporte com seu produto, entre em contato com nossa equipe amigável em: support@nextlevelracing.com

**SEJA RÁPIDO OU ÚLTIMO!**

No entanto, tome seu tempo com essas instruções para aproveitar ao máximo seu F-GT LITE.

Montagem de vídeo: CRÍTICO (ASSISTA AS INSTRUÇÕES DE VÍDEO) bit.ly/nlrbuidl
**AVISO** -Por favor, não use ferramentas elétricas para montagem, pois o aperto excessivo pode danificar seu quadro. -Não ajuste os hubs enquanto o usuário estiver sentado no cockpit. Verifique se o usuário está fora do cockpit antes de ajustar. -Verifique se os cubos estão bem apertados antes de usar o cockpit. (gire o cubo no sentido horário para garantir que esteja totalmente apertado) - Certifique-se de que a cinta da barra da roda esteja apertada ao ajustar os cubos, caso contrário a roda cairá.

**AVISO RISCO DE CHOKING** - Peças pequenas, não para crianças menores de 3 anos ou indivíduos que tendem a colocar objetos não comestíveis na boca

Se você precisar de suporte com seu produto, entre em contato com nossa equipe amigável em: support@nextlevelracing.com para obter uma resposta imediata.

- 0 Consulte a imagem
- 1.1 Remova a porca e o parafuso - consulte a figura
- 1.2 Reinstale a porca e o parafuso - Consulte a figura
- 1.3 Como abrir (braçadeira do poste). Remova a porca e o parafuso. Consulte a imagem
- 1.4 Reinstale a porca e o parafuso. (AVISO: Puxe a correia firmemente para obter um suporte rígido e rígido das rodas) consulte a figura

<b>Dicas e soluções * (consulte as fotos)</b>	
1 e 2	Barra de roda aberta para entrar e sair - consulte a foto
2.0	remova os parafusos - Consulte a figura
2.1	reinstale os parafusos - Consulte a figura
3.0	remova a porca e o parafuso - consulte a figura
3.1	reinstale a porca e o parafuso (pode ser instalado no lado esquerdo ou direito), consulte a figura

**Ajustes**

Por favor, consulte o livreto para ajustes

Puxe para abrir e ajustar o assento (consulte a figura)

Aviso- Verifique se os cubos estão bem apertados antes de usar o cockpit. (gire o cubo no sentido horário para garantir que esteja totalmente apertado)

Aviso- Não ajuste os hubs enquanto o usuário estiver sentado no cockpit, verifique se o usuário está fora do cockpit antes de ajustá-lo.

Feche os hubs para bloquear - consulte a foto (Aviso - não ajuste os hubs enquanto o usuário estiver sentado)

Gire no sentido horário para apertar e no sentido anti-horário para soltar
Aviso- Certifique-se de que a cinta da barra da roda está apertada ao ajustar os cubos, caso contrário a roda cairá.

Solte para ajustar o ângulo da roda - Consulte a foto
Ajuste da placa da roda - Consulte a foto
Dicas e soluções \* (consulte as fotos)
Para mais posições, vá para bit.ly/nlrbuidl
Dicas e soluções \* (consulte as fotos)
Desaparafuse os 4 parafusos circulados na imagem para montar o Logitech® Shifter.

Para obter assistência, entre em contato com: support@nextlevelracing.com
www.nextlevelracing.com

# RU

Инструкция по монтажу следующего уровня Racing® F-GT Lite
СПАСИБО ЗА ПОКУПКУ СЛЕДУЮЩИХ УРОВНЕЙ RACING F-GT LITE
поддержка вашего продукта, пожалуйста, свяжитесь с нашей дружной командой по адресу: support@nextlevelracing.com

**БЫТЬ БЫСТРО ИЛИ БЫТЬ ПОСЛЕДНИМ!**
ОДНАКО, БРАТЬ ВАШЕ ВРЕМЯ С ЭТИМИ ИНСТРУКЦИЯМИ, ЧТОБЫ ПОЛУЧИТЬ НАИБОЛЕЕ СВОЮ F-GT LITE.

Видео сборка: КРИТИЧЕСКИЕ (СМОТРЕТЬ ВИДЕО ИНСТРУКЦИИ) bit.ly/nlrbuidl
**ПРЕДУПРЕЖДЕНИЕ.** Пожалуйста, не используйте электроинструменты для сборки, так как чрезмерная затяжка может повредить вашу раму. -Не настраивайте концентраторы, когда пользователь сидит в кабине. Убедитесь, что пользователь вышел из кабины перед регулировкой. -Убедитесь, что ступицы полностью затянуты перед использованием кабины. (поверните ступицу по часовой стрелке, чтобы убедиться, что она полностью затянута)
-Убедитесь, что ремень на колесной планке затянут при регулировке ступиц, иначе колесо упадет.

**ПРЕДУПРЕЖДЕНИЕ ОПАСНОСТЬ ЗАДЕРЖКИ** - Мелкие детали, не предназначенные для детей младше 3 лет или любых лиц, которые склонны помещать несъедобные предметы в рот

Если вам нужна поддержка вашего продукта, пожалуйста, свяжитесь с нашей дружной командой по адресу: support@nextlevelracing.com для быстрого ответа.

- 0 Обратитесь к картинке
- 1 Снять гайку и болт - см. Рисунок
- 1.2 Установите на место гайку и болт - см. Рисунок
- 1.3 Как открыть (зажим рулевой тяги). Снять гайку и болт - петлевой ремешок. Обратитесь к картинке
- 1.4 Установите на место гайку и болт. (ВНИМАНИЕ: Натяните ремешок для прочной и жесткой опоры колеса) см. Рисунок

<b>Советы и решения * (см. Рисунки)</b>	
1 & 2	открыть колесную панель, чтобы войти и выйти - см. Рисунок
2.0	снимите болты - см. Рисунок
2.1	переустановить болты - см. Рисунок
3.0	снять гайку и болт - см. Рисунок
3.1	установите на место гайку и болт (можно установить слева или справа), см. Рисунок

**корректировок**

Пожалуйста, обратитесь к буклету для корректировки

Потяните, чтобы открыть и отрегулировать сиденье (см. Рисунок)

Предупреждение. Перед использованием кабины убедитесь, что ступицы полностью затянуты. (поверните ступицу по часовой стрелке, чтобы убедиться, что она полностью затянута)

Предупреждение. Не регулируйте ступицы, когда пользователь сидит в кабине, перед регулировкой убедитесь, что пользователь вышел из кабины.
Закройте ступицы для блокировки - см. Фото (Предупреждение - не регулируйте ступицы, когда пользователь сидит)

Поверните по часовой стрелке, чтобы затянуть, и против часовой стрелки, чтобы ослабить
Предупреждение. При регулировке ступиц убедитесь, что ремень на колесной планке затянут, иначе колесо упадет.

Ослабьте для регулировки угла наклона колеса - см. Фото
Регулировка колесных дисков - см. Фото
Советы и решения \* (см. Рисунки)
Для получения дополнительной позиции перейдите на bit.ly/nlrbuidl
Советы и решения \* (см. Рисунки)
Отвинтите 4 винта на изображении, чтобы установить Shifter Logitech®.

Для получения помощи, пожалуйста, обращайтесь: support@nextlevelracing.com
www.nextlevelracing.com



**For assistance please contact: support@nextlevelracing.com**  
**www.nextlevelracing.com**

**For assistance please contact: support@nextlevelracing.com**  
**www.nextlevelracing.com**





**URL:** [bit.ly/nlrbuild](https://bit.ly/nlrbuild)



**CRITICAL  
ASSEMBLY  
VIDEO**



## **NOTES**

## **NOTES**



[support@nextlevelracing.com](mailto:support@nextlevelracing.com)