

TAKE RACING TO THE NEXT LEVEL

ELITE SERIES

SIDE MOUNT ACCESSORY

INSTRUCTIONS

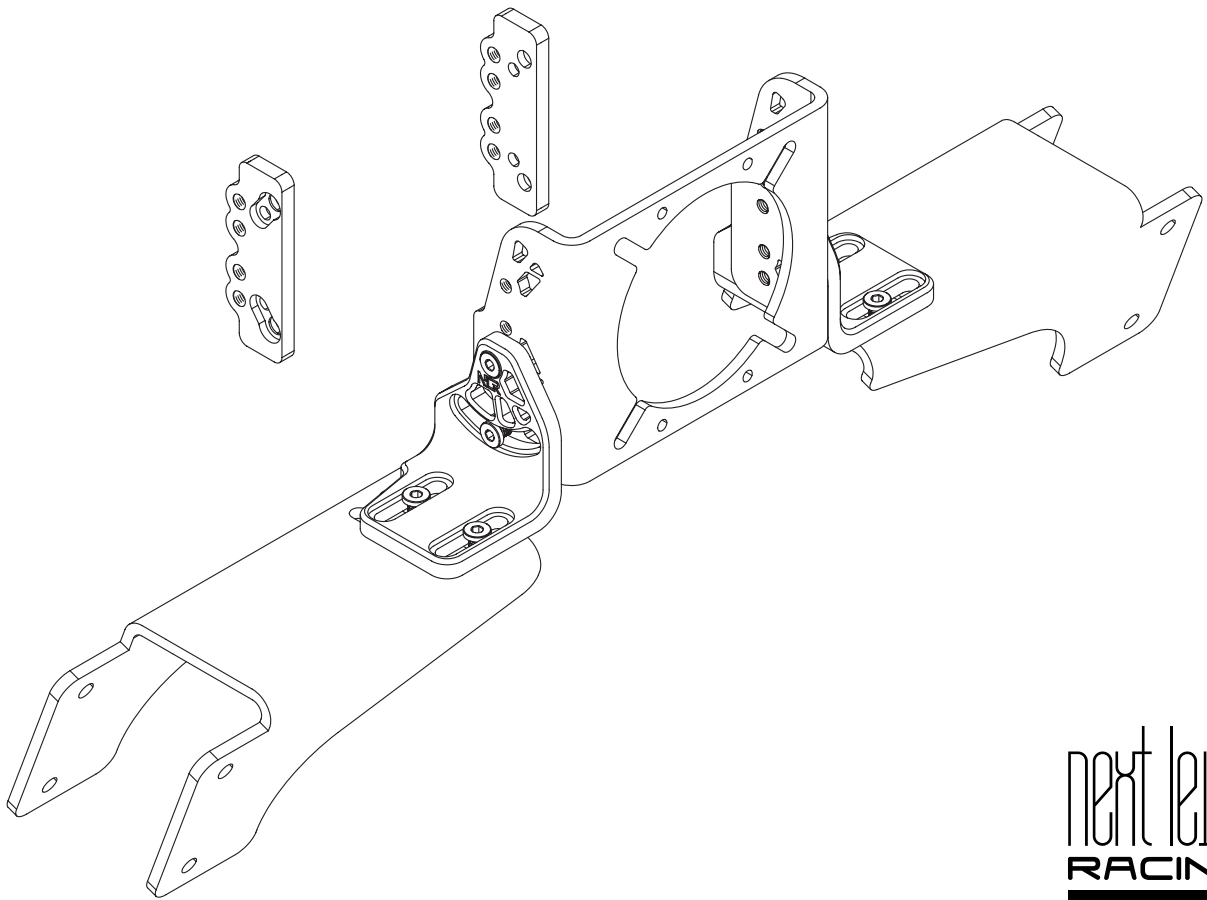

YOUR SIM RACING JOURNEY STARTS HERE

We know you're eager to start racing! Take your time with the instructions and follow this guide to assemble your product. You'll be setting yourself up for success with following the instruction booklet to fully optimize your product.



**ASSEMBLY
VIDEO**

bit.ly/nlrbuild



**FOLLOW
US**



@next_level_racing



@nextlevelracingOfficial



@nextlvlracing



Next Level Racing



support@nextlevelracing.com

**TAKE RACING
TO THE NEXT LEVEL®**

NEXTLEVELRACING.COM





support@nextlevelracing.com

PRE-RACE CHECKS

WARNING

- Please do not use power tools for assembly as over tightening can damage your frame
- Please ensure T-Nuts are correctly placed within the extrusion
- Do not force parts together
- Avoid cross threading bolts
- If in doubt consult the installation video or contact us on support@nextlevelracing.com
- Beware of sharp edges on the extrusion pieces



If you require any support with your product please contact our friendly team at:
support@nextlevelracing.com



WARNING

CHOKING HAZARD - Small parts not for children under 3 years or any individuals who have a tendency to place inedible objects in their mouths.



**ASSEMBLY
VIDEO**

bit.ly/nlrbuild



Video Instruction: bit.ly/nlrbuild

IN THE BOX

*NOT TO SCALE

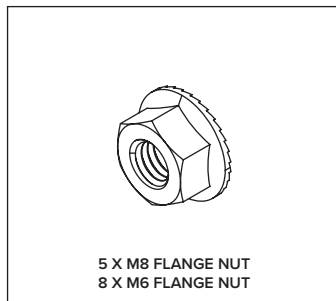
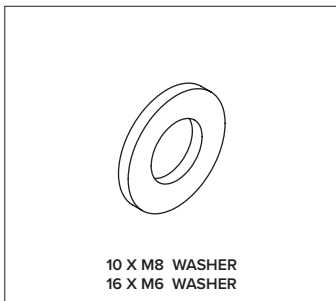
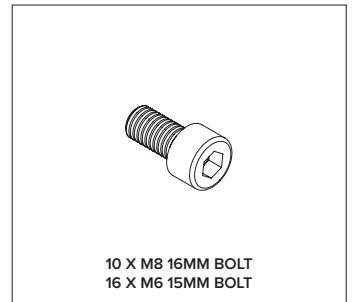
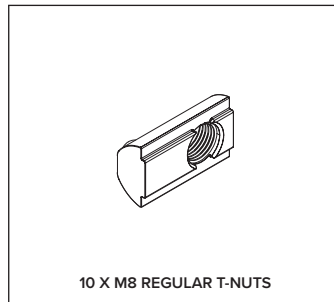
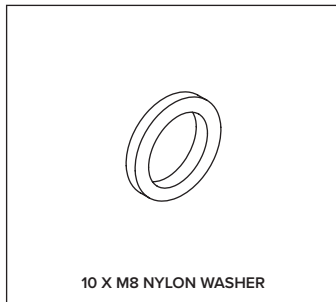
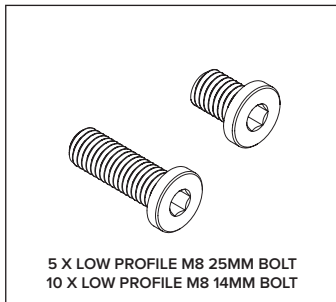
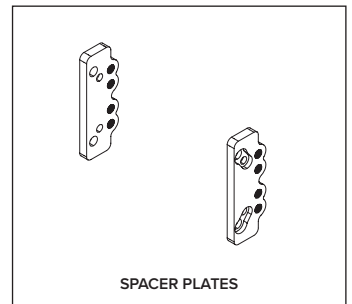
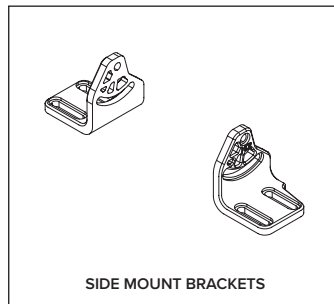
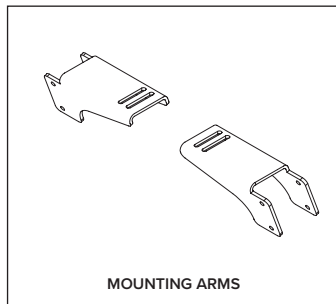
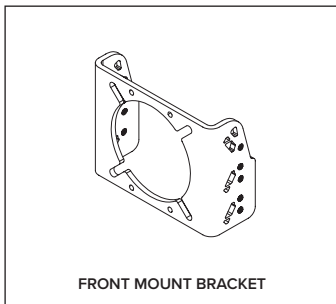



ALUMINIUM EXTRUSION TIPS

1. The insertion of T-Nuts into the correct channels on every step is critical as it is not ideal to backstep
2. Once T-Nuts have been inserted into channel they are designed so they slide along the channel for easy alignment
3. You can loosen bolts in the T-Nuts to adjust the setup
4. Do not fully tighten all bolts until you are happy with the alignment and setup
5. Beware of sharp edges on the extrusion pieces

HOW TO INSTALL A T-NUT (From Side)

(T-Nuts can also be installed from the end of an open channel)

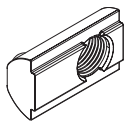

NORMAL T-SLOT NUT
(Normal T-Nuts can be installed from the side or ends)

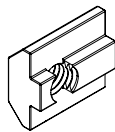

FULL WIDTH T-SLOT NUT
(WARNING: Full width T-Nuts can ONLY be installed from the ends)

Install cable clips at the location you would like them during the build. Leaving the installation of cable clips to the end can present installation issues. Depress the alignment tab at the back during installation.

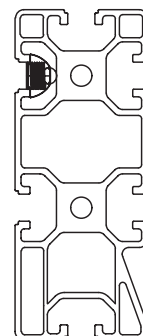
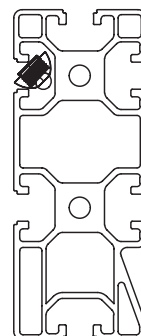
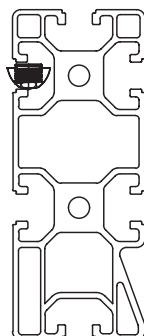
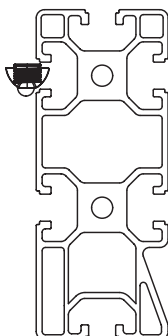
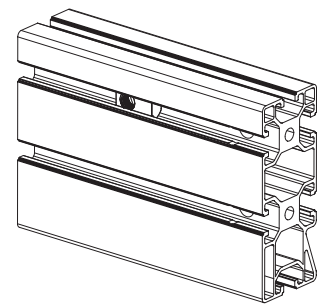
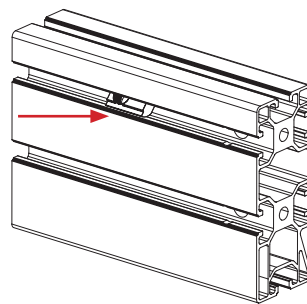
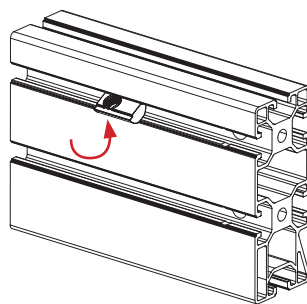
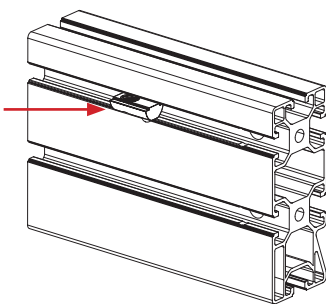
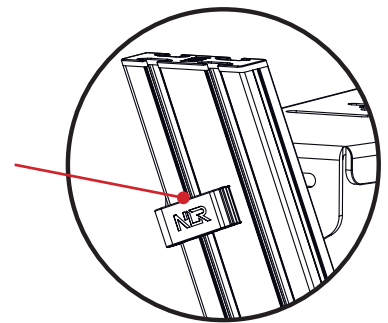



Video Instruction: bit.ly/nlrbuild

ADJUSTMENT POINTS

The F-GT Elite is fully adjustable from almost every attachment point making it great for all sized users whether that be in GT or Formula position. Use the level provided along with the adjustment markers on the frame to make sure you get the perfect alignment.

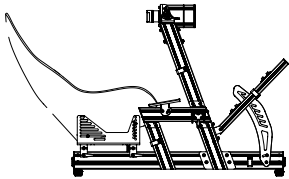

FORMULA POSITION

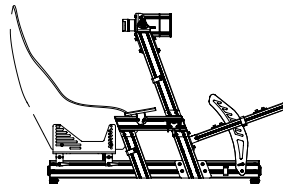

HYBRID POSITION

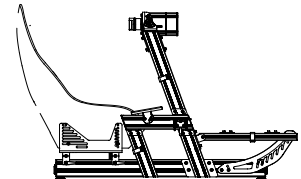

GT POSITION

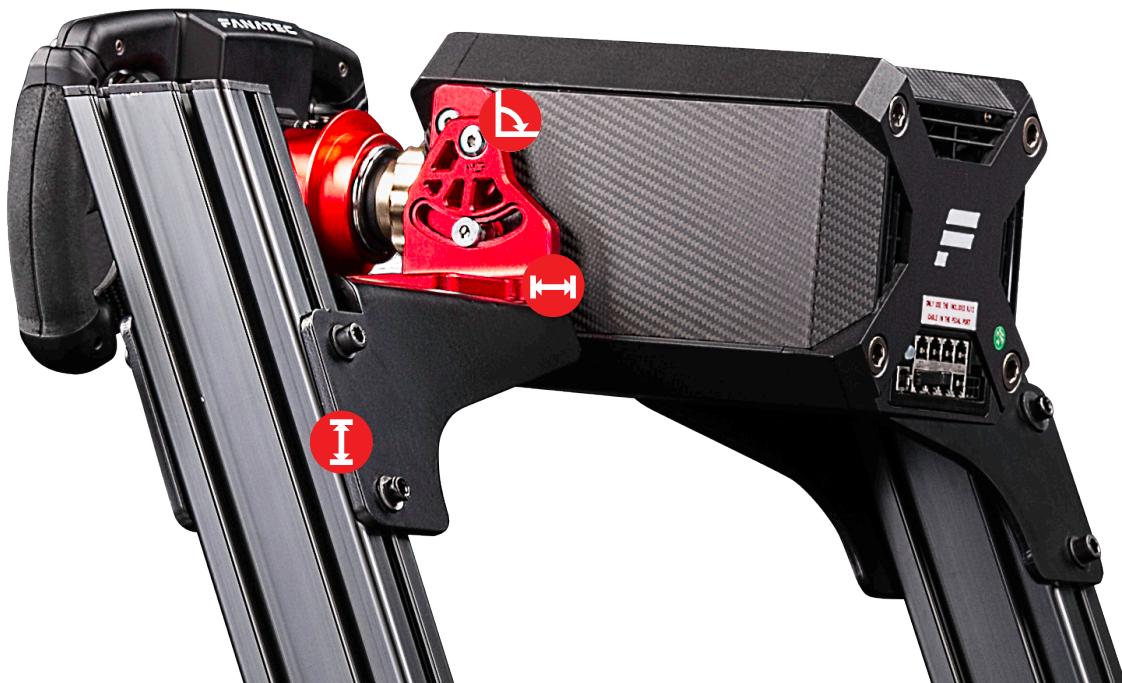

ANGLE



HEIGHT



DISTANCE



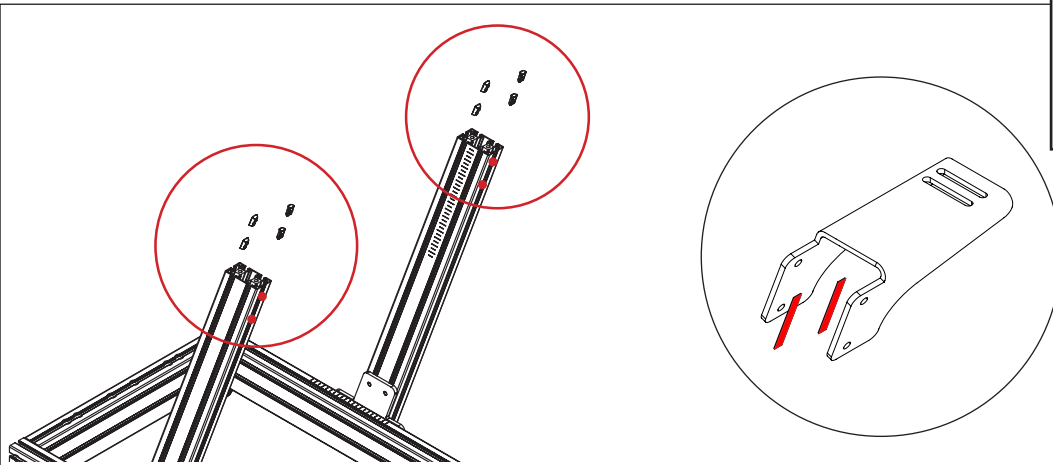

PARTS
 8 X M8 regular T-nut
 4 X sticky felt pads 10mm x 90mm

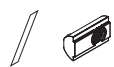

Note: Install felt pads to inside of mounting arm to avoid scratching

1: Slide 2 x T-nut in to the front channel of both uprights. Slide 2 x T-nut in to the back channel of both uprights

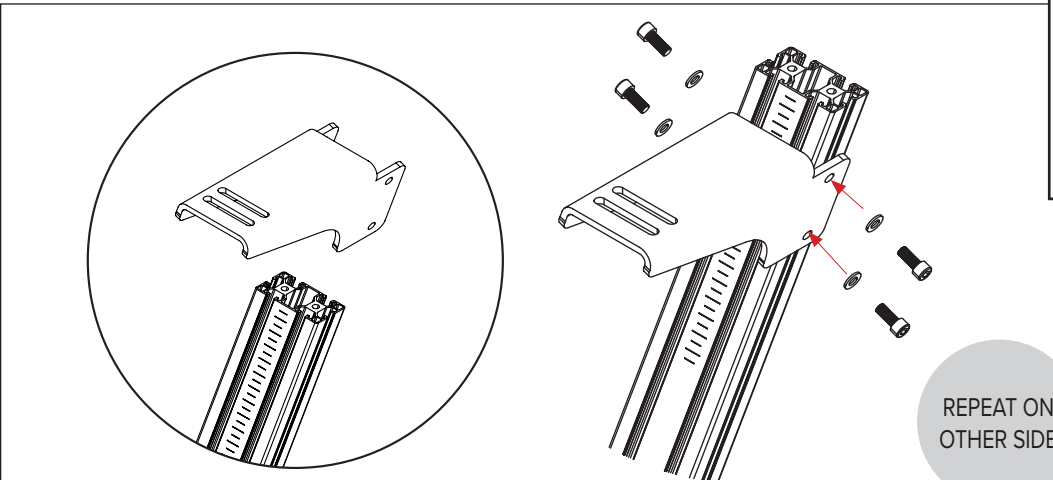

PARTS
 4 X M8 16mm bolt
 4 X M8 washer



Note: use the line marking to line up the mounting arms

2: Bolt through mounting arm in to T-nuts installed in step 1

FRONT MOUNT VERSION

Note: If using side mount wheel base skip to step 8

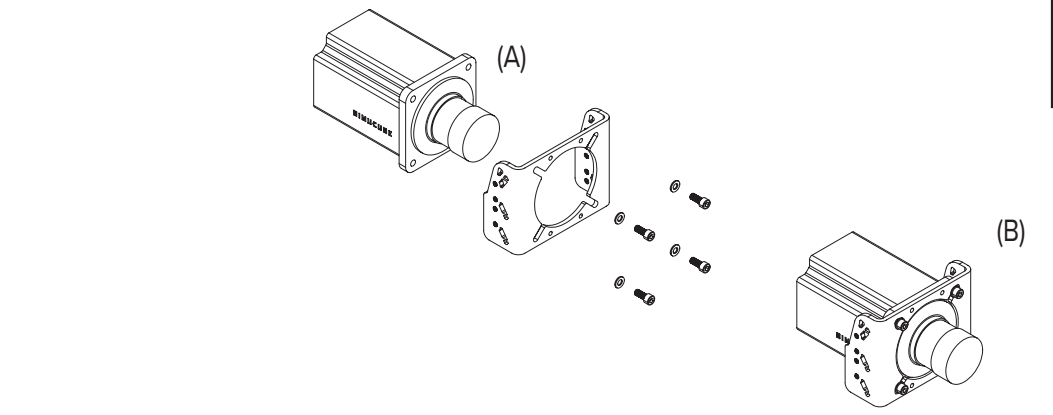

PARTS
 4 X M8 16mm bolt
 4 X M8 washer

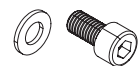

3: Bolt through front mount bracket in to your wheel base



Video Instruction: bit.ly/nlrbuild

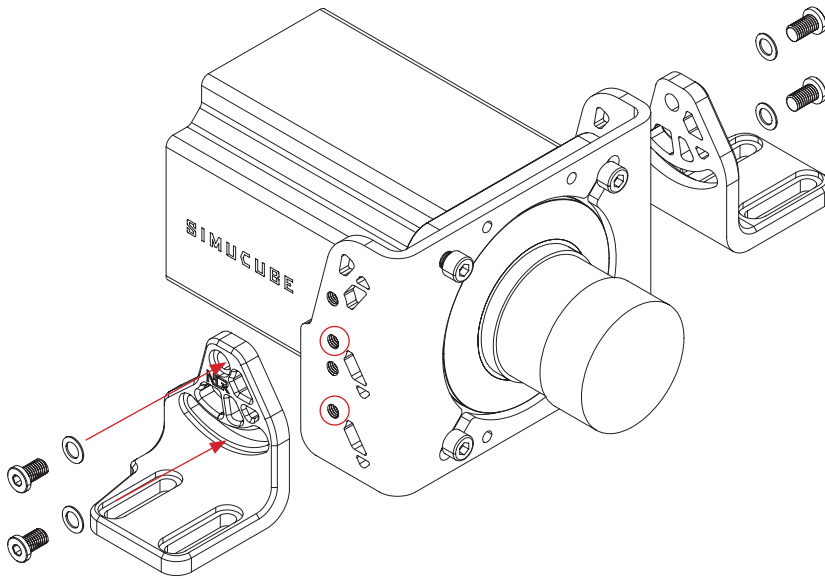

PARTS

4 X low profile M8 14mm bolt
4 X M8 nylon washer

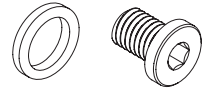

4: Bolt through side mount brackets in to the wheel front mount plate



Note: Use level provided. Wheel bracket must be kept flat and level during installation to avoid skewing.

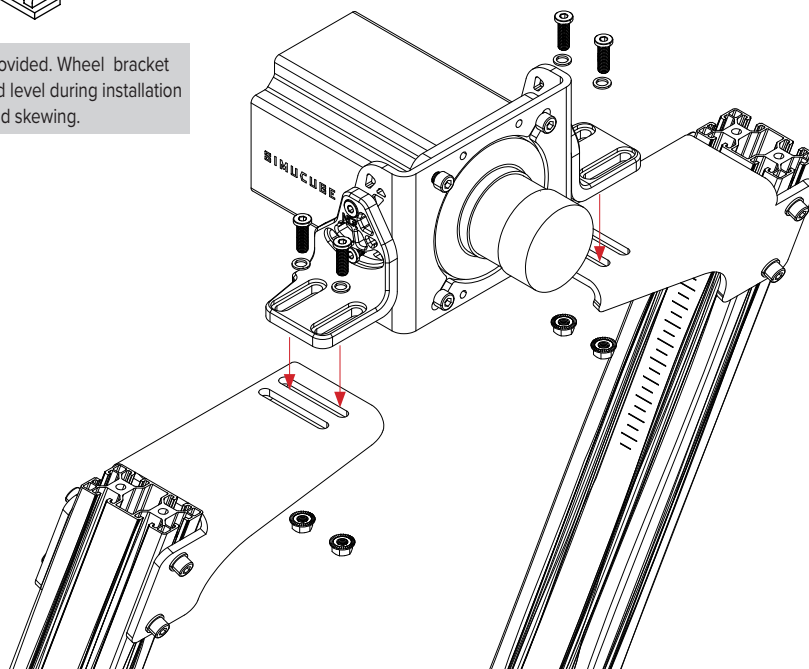

PARTS

4 X low profile M8 25mm bolt
4 X M8 nylon washer
4 X M8 flange nut



5: Bolt through side mount brackets into mounting arm and secure with flange nuts

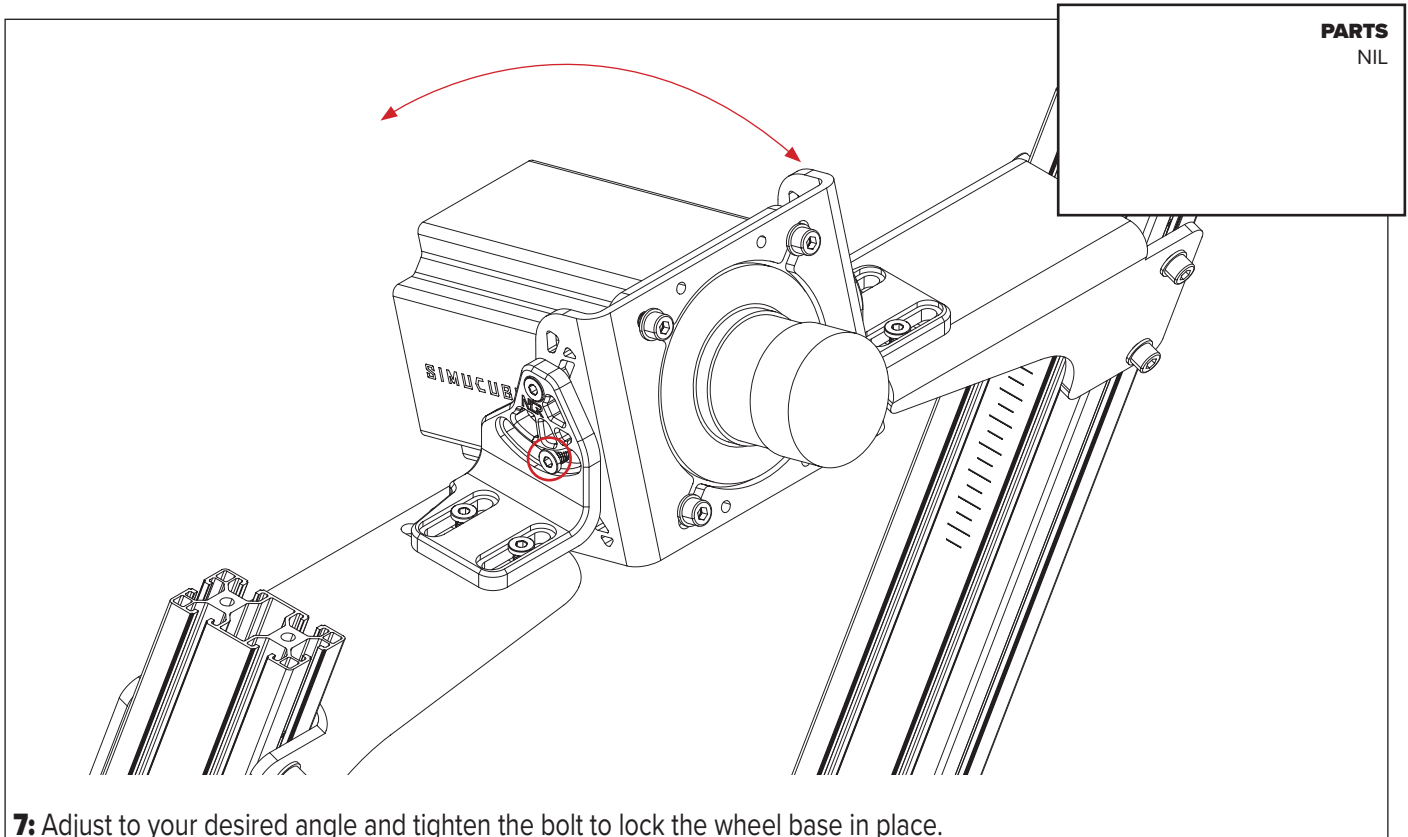
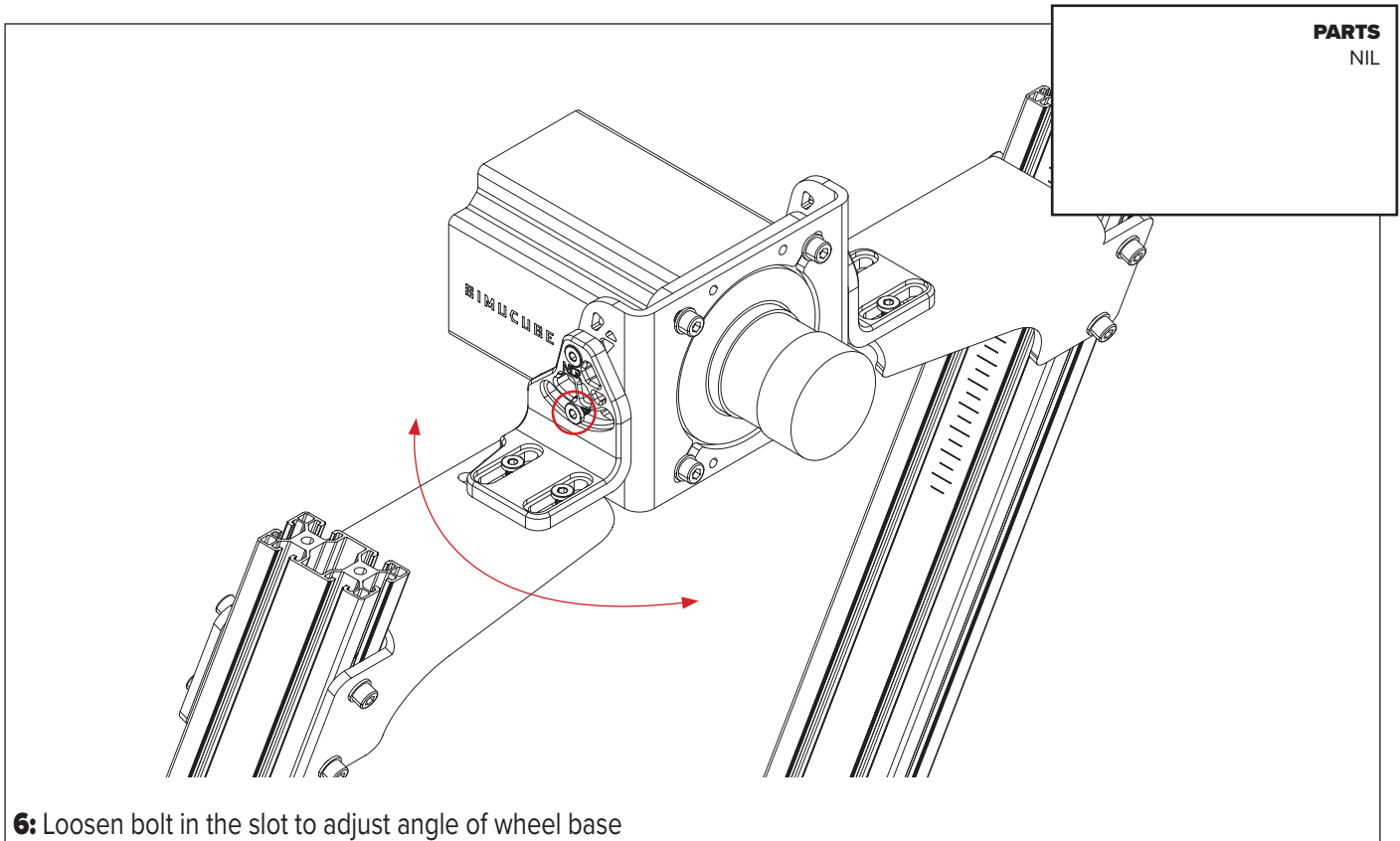



SIDE MOUNT VERSION

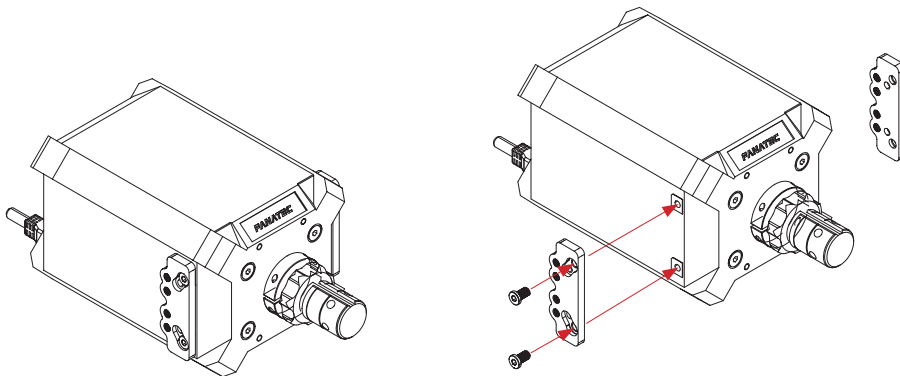

PARTS
4 X low profile M8 14mm bolt



8: Bolt spacer plates to the wheel base as shown



Note: Use level provided. Wheel bracket must be kept flat and level during installation to avoid skewing.

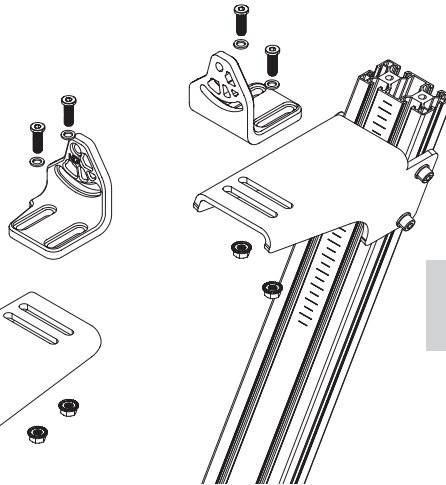

PARTS
4 X low profile M8 25mm bolt
4 x M8 flange nut
4 x M8 nylon washer

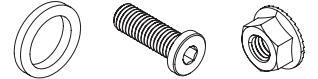

Note: Don't fully tighten bolts until wheel base is aligned.

9: Bolt side mount brackets to the mounting arms

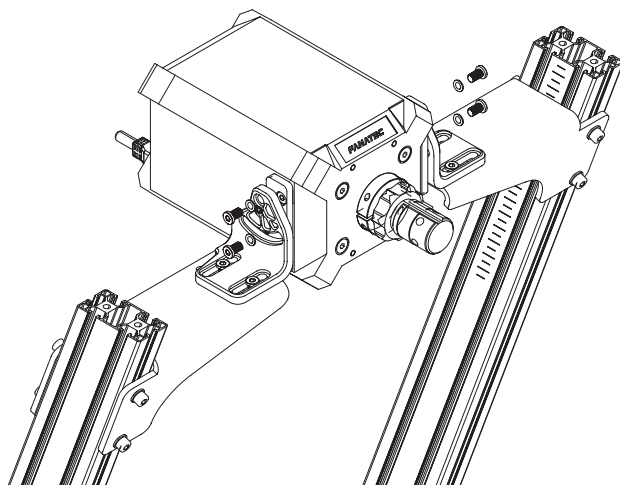

PARTS
4 X low profile M8 14mm bolt
4 x M8 nylon washer

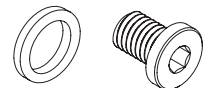

10: Bolt through side mount brackets into spacer plates installed in step 8

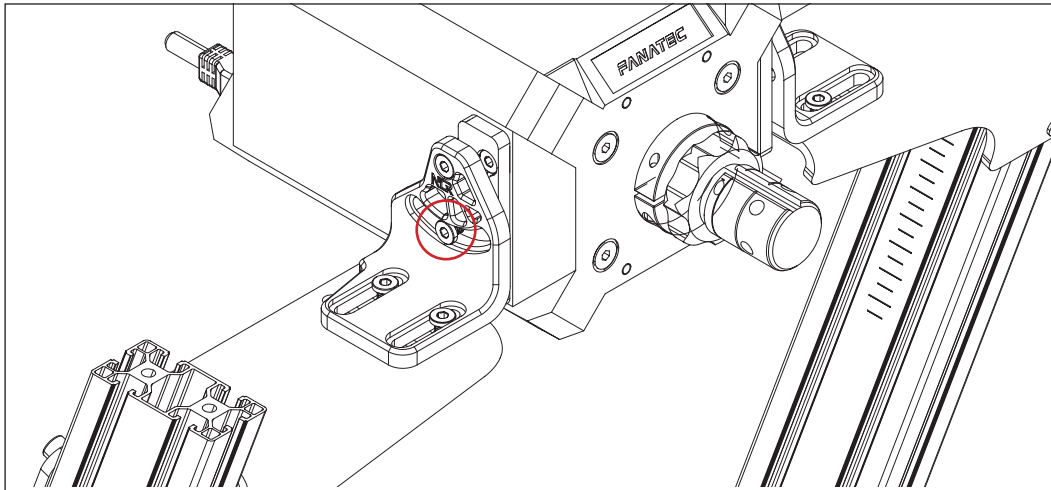

PARTS
NIL

11: Loosen the bolt in the slot to adjust the angle of the wheel base

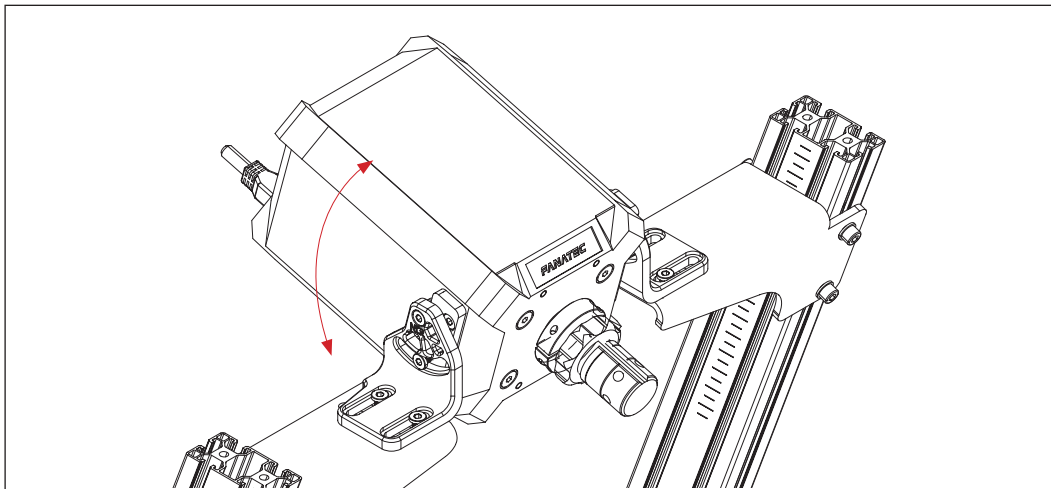

PARTS
NIL

12: Adjust to your desired angle.

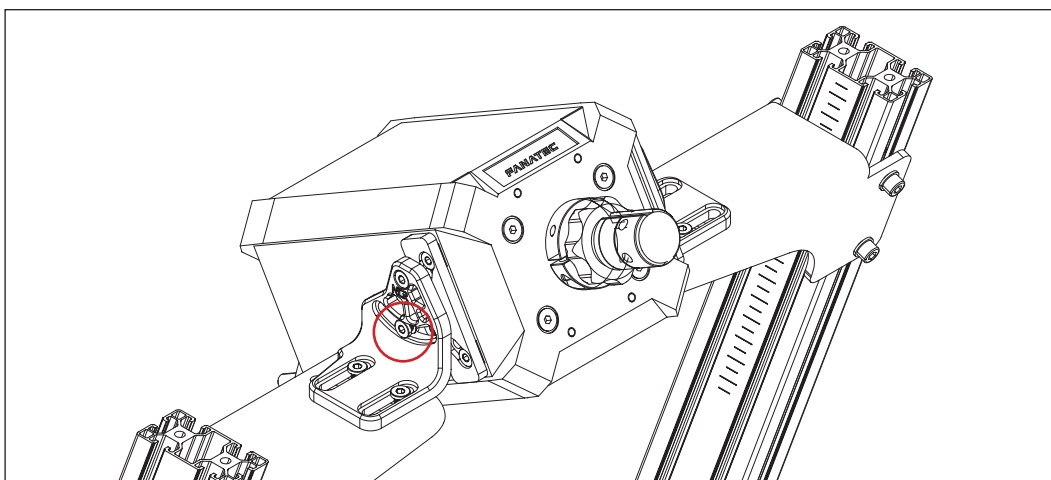

PARTS
NIL

13: Tighten the bolt to lock the wheel base in place



Video Instruction: bit.ly/nlrbuild

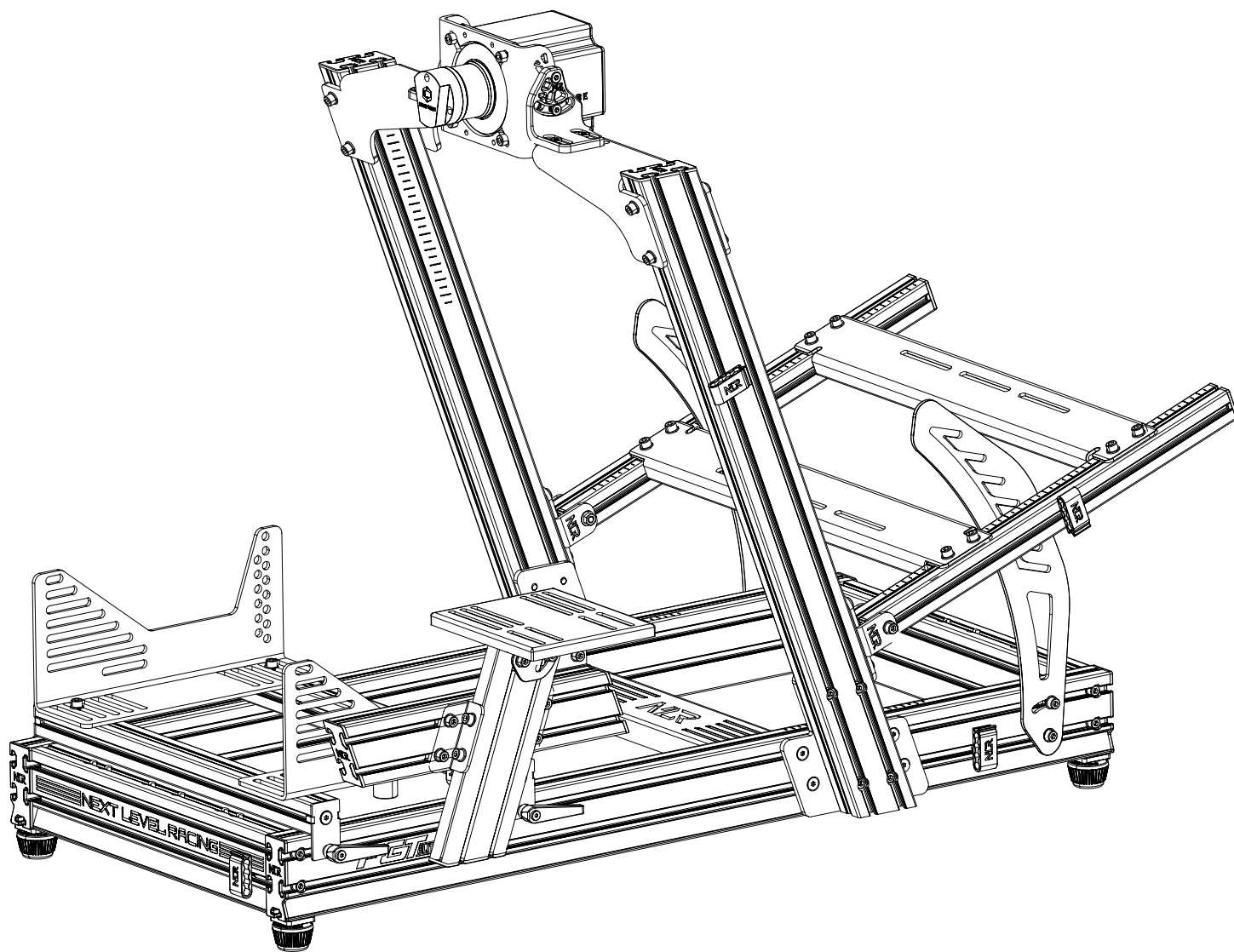



support@nextlevelracing.com

NOTES



Video Instruction: bit.ly/nlrbuild

NOTES



Next Level Racing® F-GT Elite accessoire-instructies voor zijmontage

JE SIM RACING-REIS BEGINT HIER

We weten dat je gretig bent om te beginnen met racen! Neem de tijd met de instructies en volg deze gids om uw product in elkaar te zetten. U bereidt uzelf voor op succes door het instructieboekje te volgen om uw product volledig te optimaliseren.

Scan de QR-code of bezoek de link voor de instructievideo

Scan de QR-code of bezoek de links om onze sociale kanalen te volgen

CONTROLES VOOR DE RACE

WAARSCHUWING

- Gebruik geen elektrisch gereedschap voor de montage, omdat te strak aandraaien uw frame kan beschadigen
 - Zorg ervoor dat de T-moeren correct in de extrusie zijn geplaatst
 - Forceer onderdelen niet samen
 - Vermijd kruisende bouten
 - Raadpleeg bij twijfel de installatievideo of neem contact met ons op via support@nextlevelracing.com
 - Pas op voor scherpe randen aan de extrusiestukken
- Als u ondersteuning nodig heeft bij uw product, neem dan contact op met ons vriendelijke team via support@nextlevelracing.com

WAARSCHUWING

VERSTIKKINGSGEVAAR - Kleine onderdelen, niet voor kinderen jonger dan 3 jaar of voor personen die de neiging hebben om niet-eetbare voorwerpen in hun mond te stoppen.

Scan de QR-code of bezoek de link voor de instructievideo

Vink het vakje aan om er zeker van te zijn dat alle onderdelen aanwezig zijn

ALUMINIUM EXTRUSIE TIPS

1. Het inbrengen van T-moeren in de juiste kanalen bij elke stap is van cruciaal belang, aangezien het niet ideaal is om achterwaarts te stappen
2. Nadat de T-moeren in het kanaal zijn gestoken, zijn ze zo ontworpen dat ze langs het kanaal glijden voor gemakkelijke uitlijning
3. U kunt de bouten in de T-moeren losdraaien om de opstelling aan te passen
4. Draai pas alle bouten helemaal vast als u tevreden bent met de uitlijning en opstelling
5. Pas op voor scherpe randen aan de extrusiestukken

HOE EEN T-MOER TE INSTALLEREN (vanaf de zijkant)

(T-moeren kunnen ook worden geïnstalleerd vanaf het einde van een open kanaal)

Raadpleeg de afbeeldingen

NORMALE T-GLEUFMOER (Normale T-moeren kunnen vanaf de zijkant of uiteinden worden geïnstalleerd)

VOLLEDIGE T-GLEUFMOER (WAARSCHUWING: T-moeren over de volledige breedte kunnen ALLEEN vanaf de uiteinden worden geïnstalleerd)

Installeer kabelklemmen op de locatie die u tijdens de bouw wilt hebben. Als u de installatie van kabelklemmen tot het einde laat, kunnen er installatieproblemen optreden. Druk tijdens de installatie op het uitlijnpje aan de achterkant.

AANPASSINGSPUNTEN

De F-GT Elite is volledig verstelbaar vanaf bijna elk bevestigingspunt, waardoor hij ideaal is voor alle gebruikers, of dat nu in GT- of Formula-positie is. Gebruik het meegeleverde waterpas samen met de afstelmarkeringen op het frame om ervoor te zorgen dat u de perfecte uitlijning krijgt.

1. Raadpleeg de afbeelding. Schuif 2 x T-moer in het voorkanaal van beide staanders. Schuif 2 x T-moer in het achterkanaal van beide staanders. Opmerking: Installeer vilten kussentjes aan de binnenkant van de montagearm om krassen te voorkomen
2. Raadpleeg de afbeelding. Bout door de montagearm in de T-moeren die in stap 1 zijn geïnstalleerd. Herhaal aan de andere kant. Let op: gebruik de lijnmarkering om de montagearmen uit te lijnen
3. Raadpleeg de afbeelding. Bout door de voorste montagebeugel in uw wielbasis. Opmerking: ga naar stap 8 als u een wielbasis met zijmontage gebruikt
4. Raadpleeg de afbeelding. Schroef de beugels aan de zijkant vast in de voorste montageplaat van het wiel.
5. Raadpleeg de afbeelding. Bout door zijmontagebeugels in de montagearm en zet vast met flensmoeren. Opmerking: gebruik het meegeleverde niveau. De wielbeugel moet tijdens de montage vlak en waterpas worden gehouden om scheef trekken te voorkomen.
6. Raadpleeg de afbeelding. Draai de bout in de sleuf los om de hoek van de wielbasis aan te passen
7. Raadpleeg de afbeelding. Stel de gewenste hoek in en draai de bout vast om de wielbasis op zijn plaats te vergrendelen.
8. Raadpleeg de afbeelding. Bevestig de afstandsplaten aan de wielbasis zoals afgebeeld.
9. Raadpleeg de afbeelding. Bevestig de zijmontagebeugels aan de montagearmen. Opmerking: gebruik het meegeleverde niveau. De wielbeugel moet tijdens de montage vlak en waterpas worden gehouden om scheef trekken te voorkomen. Opmerking: draai de bouten pas volledig vast als de wielbasis is uitgelijnd.
10. Raadpleeg de afbeelding. Schroef de beugels aan de zijkant vast in de afstandsplaten die in stap 8 zijn geïnstalleerd
11. Raadpleeg de afbeelding. Draai de bout in de sleuf los om de hoek van de wielbasis aan te passen
12. Raadpleeg de afbeelding. Pas aan de gewenste hoek aan.
13. Raadpleeg de afbeelding. Draai de bout vast om de wielbasis op zijn plaats te vergrendelen.



Video Instruction: bit.ly/nlrbuild

IT

Istruzioni per accessori per montaggio laterale Next Level Racing® F-GT Elite

IL TUO VIAGGIO IN SIM RACING INIZIA QUI

Sappiamo che non vedi l'ora di iniziare a correre! Prenditi il tuo tempo con le istruzioni e segui questa guida per assemblare il tuo prodotto. Ti preparerai al successo seguendo il libretto di istruzioni per ottimizzare completamente il tuo prodotto.

Scansiona il codice QR o visita il link per il video didattico

Scansiona il codice QR o visita i link per seguire i nostri canali social

CONTROLLI PRE-GARA

AVVERTIMENTO

- Non utilizzare utensili elettrici per il montaggio poiché un serraggio eccessivo può danneggiare il telaio
 - Assicurarsi che i dadi a T siano posizionati correttamente all'interno dell'estrusione
 - Non forzare le parti insieme
 - Evitare bulloni con filettatura incrociata
 - In caso di dubbio, consultare il video di installazione o contattarci all'indirizzo support@nextlevelracing.com
 - Fare attenzione agli spigoli vivi sui pezzi estrusi
- Se hai bisogno di supporto con il tuo prodotto, contatta il nostro team amichevole all'indirizzo support@nextlevelracing.com

AVVERTIMENTO

RISCHIO DI SOFFOCAMENTO-Piccole parti, non per bambini sotto i 3 anni o persone che hanno la tendenza a mettere oggetti non commestibili in bocca.

Scansiona il codice QR o visita il link per il video didattico

Seleziona la casella per assicurarti che tutte le parti siano incluse

PUNTE DI ESTRUSIONE IN ALLUMINIO

1. L'inserimento dei dadi a T nei canali corretti in ogni fase è fondamentale in quanto non è l'ideale per tornare indietro
2. Una volta inseriti nel canale, i dadi a T sono progettati in modo da scorrere lungo il canale per un facile allineamento
3. È possibile allentare i bulloni nei dadi a T per regolare la configurazione
4. Non serrare completamente tutti i bulloni finché non si è soddisfatti dell'allineamento e della configurazione
5. Fare attenzione agli spigoli vivi sui pezzi estrusi

COME INSTALLARE UN T-NUT (dal lato)

(I dadi a T possono essere installati anche dall'estremità di un canale aperto)

Fare riferimento alle immagini

DADO PER SCANALATURA A T NORMALE (I dadi a T normali possono essere installati lateralmente o alle estremità)

DADI A T A TUTTA LARGHEZZA (ATTENZIONE: I dadi a T a tutta larghezza possono essere installati SOLO dalle estremità)

Installa i fermacavi nella posizione in cui desideri durante la costruzione. Lasciare l'installazione dei fermacavi alla fine può presentare problemi di installazione. Premere la linguetta di allineamento sul retro durante l'installazione.

PUNTI DI REGOLAZIONE

L'F-GT Elite è completamente regolabile da quasi tutti i punti di attacco, rendendolo perfetto per utenti di tutte le dimensioni, sia in posizione GT che Formula. Usa la livella fornita insieme ai contrassegni di regolazione sul telaio per assicurarti di ottenere l'allineamento perfetto.

1. Fare riferimento all'immagine. Far scorrere 2 x dado a T nel canale anteriore di entrambi i montanti. Far scorrere 2 x dado a T nel canale posteriore di entrambi i montanti. Nota: installare i feltrini all'interno del braccio di montaggio per evitare graffi
2. Fare riferimento all'immagine. Imbullonare il braccio di montaggio nei dadi a T installati nel passaggio 1. Ripetere sull'altro lato. Nota: utilizzare la linea di marcatura per allineare i bracci di montaggio
3. Fare riferimento all'immagine. Bolt attraverso la staffa di montaggio anteriore nel vostro interasse. Nota: se si utilizza l'interasse per montaggio laterale, andare al passaggio 8
4. Fare riferimento all'immagine. Avvitare le staffe di montaggio laterali nella piastra di montaggio anteriore della ruota.
5. Fare riferimento all'immagine. Imbullonare le staffe di montaggio laterale nel braccio di montaggio e fissarle con i dadi flangiati. Nota: utilizzare il livello fornito. La staffa della ruota deve essere mantenuta piatta e livellata durante l'installazione per evitare inclinazioni.
6. Fare riferimento all'immagine. Allentare il bullone nella fessura per regolare l'angolo del passo
7. Fare riferimento all'immagine. Regolare l'angolazione desiderata e serrare il bullone per bloccare il passo in posizione.
8. Fare riferimento all'immagine. Imbullonare le piastre distanziali al passo come mostrato.
9. Fare riferimento all'immagine. Fissare le staffe di montaggio laterale ai bracci di montaggio. Nota: utilizzare il livello fornito. La staffa della ruota deve essere mantenuta piatta e livellata durante l'installazione per evitare inclinazioni. Nota: non serrare completamente i bulloni finché il passo non è allineato.
10. Fare riferimento all'immagine. Imbullonare le staffe di montaggio laterale nelle piastre distanziali installate al punto 8
11. Fare riferimento all'immagine. Allentare il bullone nella fessura per regolare l'angolo del passo
12. Fare riferimento all'immagine. Regola all'angolazione desiderata.
13. Fare riferimento all'immagine. Stringere il bullone per bloccare il passo in posizione.



SP

Instrucciones del accesorio de montaje lateral Next Level Racing® F-GT Elite TU VIAJE DE CARRERAS SIM COMIENZA AQUÍ

¡Sabemos que estás ansioso por empezar a correr! Tómese su tiempo con las instrucciones y siga esta guía para ensamblar su producto. Se preparará para el éxito siguiendo el folleto de instrucciones para optimizar completamente su producto.

Escanee el código QR o visite el enlace para ver el video instructivo

Escanee el código QR o visite los enlaces para seguir nuestros canales sociales

COMPROBACIONES PREVIAS A LA CARRERA

ADVERTENCIA

- No utilice herramientas eléctricas para el montaje, ya que un ajuste excesivo puede dañar el marco.
 - Asegúrese de que las tuercas en T estén colocadas correctamente dentro de la extrusión
 - No fuerce las piezas juntas
 - Evite los pernos de rosca cruzada
 - En caso de duda, consulte el video de instalación o contáctenos en support@nextlevelracing.com
 - Tenga cuidado con los bordes afilados en las piezas de extrusión
- Si necesita asistencia con su producto, comuníquese con nuestro amable equipo en support@nextlevelracing.com

ADVERTENCIA

PELIGRO DE ASFIXIA: piezas pequeñas, no para niños menores de 3 años o cualquier persona que tenga tendencia a llevarse objetos no comestibles a la boca.

Escanee el código QR o visite el enlace para ver el video instructivo

Marque la casilla para asegurarse de que todas las piezas estén incluidas

PUNTAS DE EXTRUSIÓN DE ALUMINIO

1. La inserción de T-Nuts en los canales correctos en cada paso es crítica, ya que no es ideal dar un paso atrás.
2. Una vez que se han insertado las tuercas en T en el canal, se diseñan para que se deslicen a lo largo del canal para facilitar la alineación.
3. Puede aflojar los tornillos de las tuercas en T para ajustar la configuración.
4. No apriete completamente todos los pernos hasta que esté satisfecho con la alineación y la configuración
5. Tenga cuidado con los bordes afilados de las piezas de extrusión

CÓMO INSTALAR UNA TUERCA EN T (Desde el lateral)

(Las tuercas en T también se pueden instalar desde el final de un canal abierto)

Por favor refiérase a las imágenes.

TUERCA CON RANURA EN T NORMAL (Las tuercas en T normales se pueden instalar desde el lateral o desde los extremos)

TUERCA CON RANURA EN T DE ANCHO COMPLETO (ADVERTENCIA: Las tuercas en T de ancho completo SOLO se pueden instalar desde los extremos)

Instale clips de cable en la ubicación que le gustaría durante la construcción. Dejar la instalación de los clips de cable para el final puede presentar problemas de instalación. Presione la pestaña de alineación en la parte posterior durante la instalación.

PUNTOS DE AJUSTE

El F-GT Elite es totalmente ajustable desde casi todos los puntos de conexión, lo que lo hace ideal para usuarios de todos los tamaños, ya sea en la posición GT o Formula. Use el nivel provisto junto con los marcadores de ajuste en el marco para asegurarse de obtener la alineación perfecta.

1. Consulte la imagen. Deslice 2 x tuercas en T en el canal frontal de ambos montantes. Deslice 2 tuercas en T en el canal trasero de ambos montantes. Nota: Instale almohadillas de fieltro en el interior del brazo de montaje para evitar rayones.
2. Consulte la imagen. Atornille a través del brazo de montaje en las tuercas en T instaladas en el paso 1. Repita en el otro lado. Nota: use la marca de línea para alinear los brazos de montaje
3. Consulte la imagen. Atornille a través del soporte de montaje delantero en su distancia entre ejes. Nota: Si usa una distancia entre ejes de montaje lateral, vaya al paso 8
4. Consulte la imagen. Atornille los soportes de montaje laterales en la placa de montaje delantera de la rueda.
5. Consulte la imagen. Atornille los soportes de montaje laterales en el brazo de montaje y asegúrelos con tuercas de brida. Nota: nivel de uso proporcionado. El soporte de la rueda debe mantenerse plano y nivelado durante la instalación para evitar torceduras.
6. Consulte la imagen. Afloje el perno en la ranura para ajustar el ángulo de la distancia entre ejes
7. Consulte la imagen. Ajuste al ángulo deseado y apriete el perno para bloquear la distancia entre ejes en su lugar.
8. Consulte la imagen. Atornille las placas espaciadoras a la distancia entre ejes como se muestra.
9. Consulte la imagen. Atornille los soportes de montaje lateral a los brazos de montaje. Nota: nivel de uso proporcionado. El soporte de la rueda debe mantenerse plano y nivelado durante la instalación para evitar torceduras. Nota: No apriete completamente los pernos hasta que la distancia entre ejes esté alineada.
10. Consulte la imagen. Atornille los soportes de montaje lateral en las placas espaciadoras instaladas en el paso 8
11. Consulte la imagen. Afloje el perno en la ranura para ajustar el ángulo de la distancia entre ejes
12. Consulte la imagen. Ajústelo al ángulo deseado.
13. Consulte la imagen. Apriete el perno para bloquear la distancia entre ejes en su lugar.



Video Instruction: bit.ly/nlrbuild

DE

Anweisungen für das Next Level Racing® F-GT Elite-Zubehör für die seitliche Montage IHRE SIM-RACING-REISE BEGINNT HIER

Wir wissen, dass Sie bereit sind, Rennen zu fahren! Nehmen Sie sich Zeit mit den Anweisungen und befolgen Sie diese Anleitung, um Ihr Produkt zusammenzubauen. Sie können sich auf den Erfolg einstellen, indem Sie die Bedienungsanleitung befolgen, um Ihr Produkt vollständig zu optimieren.

Scannen Sie den QR-Code oder besuchen Sie den Link für das Anleitungsvideo

Scannen Sie den QR-Code oder besuchen Sie die Links, um unseren sozialen Kanälen zu folgen

PRÜFUNGEN VOR DEM RENNEN

WARNUNG

- Verwenden Sie zur Montage keine Elektrowerkzeuge, da ein zu festes Anziehen Ihren Rahmen beschädigen kann
 - Bitte stellen Sie sicher, dass die T-Muttern korrekt in der Extrusion platziert sind
 - Drücken Sie keine Teile zusammen
 - Vermeiden Sie Kreuzgewindeschrauben
 - Im Zweifelsfall konsultieren Sie das Installationsvideo oder kontaktieren Sie uns unter support@nextlevelracing.com
 - Achten Sie auf scharfe Kanten an den Extrusionsstücken
- Wenn Sie Unterstützung für Ihr Produkt benötigen, wenden Sie sich bitte an unser freundliches Team unter support@nextlevelracing.com

WARNUNG

Erstickungsgefahr - Kleinteile, nicht für Kinder unter 3 Jahren oder Personen, die dazu neigen, ungenießbare Gegenstände in den Mund zu nehmen.

Scannen Sie den QR-Code oder besuchen Sie den Link für das Anleitungsvideo

Aktivieren Sie das Kontrollkästchen, um sicherzustellen, dass alle Teile enthalten sind

ALUMINIUM-EXTRUSIONSTIPPS

1. Das Einsetzen von T-Muttern in die richtigen Kanäle bei jedem Schritt ist kritisch, da ein Rückschritt nicht ideal ist
2. Sobald die T-Muttern in den Kanal eingesetzt wurden, sind sie so konstruiert, dass sie zur einfachen Ausrichtung entlang des Kanals gleiten
3. Sie können die Schrauben in den T-Muttern lösen, um das Setup anzupassen
4. Ziehen Sie nicht alle Schrauben fest an, bis Sie mit der Ausrichtung und Einrichtung zufrieden sind
5. Achten Sie auf scharfe Kanten an den Extrusionsstücken

SO INSTALLIEREN SIE EINE MUTTER (von der Seite)

(T-Muttern können auch am Ende eines offenen Kanals installiert werden)

Bitte beachten Sie die Bilder

NORMALE T-SLOT-MUTTER (Normale T-Nuts können von der Seite oder von den Enden installiert werden)

T-SLOT-MUTTER MIT VOLLER BREITE (WARNUNG: T-Nuts mit voller Breite können NUR von den Enden aus installiert werden)

Installieren Sie die Kabelklemmen an der Stelle, an der Sie sie während des Aufbaus haben möchten. Wenn Sie die Installation der Kabelklemmen bis zum Ende belassen, kann dies zu Installationsproblemen führen. Drücken Sie während der Installation auf die Ausrichtungslasche auf der Rückseite.

EINSTELLPUNKTE

Der F-GT Elite ist von fast jedem Befestigungspunkt aus vollständig einstellbar und eignet sich daher hervorragend für Benutzer aller Größen, unabhängig davon, ob sie sich in GT- oder Formelposition befinden. Verwenden Sie die mit den Einstellmarkierungen am Rahmen bereitgestellte Ebene, um sicherzustellen, dass Sie die perfekte Ausrichtung erhalten.

1. Bitte beziehen Sie sich auf das Bild. Schieben Sie 2 x T-Mutter in den vorderen Kanal beider Pfosten. Schieben Sie 2 x T-Mutter in den hinteren Kanal beider Pfosten. Hinweis: Installieren Sie Filzgleiter an der Innenseite des Montagearms, um Kratzer zu vermeiden
2. Bitte beziehen Sie sich auf das Bild. Durch den Montagearm in die in Schritt 1 installierten T-Muttern schrauben. Auf der anderen Seite wiederholen. Hinweis: Verwenden Sie die Linienmarkierung, um die Montagearme auszurichten
3. Bitte beziehen Sie sich auf das Bild. Schrauben Sie die vordere Halterung in Ihren Radstand. Hinweis: Wenn Sie einen seitlichen Radstand verwenden, fahren Sie mit Schritt 8 fort
4. Bitte beziehen Sie sich auf das Bild. Schrauben Sie die seitlichen Montagehalterungen in die vordere Radmontageplatte.
5. Bitte beziehen Sie sich auf das Bild. Schrauben Sie die seitlichen Montagehalterungen in den Montagearm schrauben und mit Flanschmuttern sichern. Hinweis: Verwenden Sie die bereitgestellte Stufe. Die Radhalterung muss während des Einbaus flach und waagrecht gehalten werden, um ein Verdrehen zu vermeiden.
6. Bitte beziehen Sie sich auf das Bild. Lösen Sie die Schraube im Schlitz, um den Radstandwinkel einzustellen
7. Bitte beziehen Sie sich auf das Bild. Stellen Sie den gewünschten Winkel ein und ziehen Sie die Schraube fest, um den Radstand zu arretieren.
8. Bitte beziehen Sie sich auf das Bild. Schrauben Sie die Distanzplatten wie gezeigt am Radstand fest.
9. Bitte beziehen Sie sich auf das Bild. Schrauben Sie die seitlichen Montagehalterungen an den Montagearmen fest. Hinweis: Verwenden Sie die bereitgestellte Stufe. Die Radhalterung muss während des Einbaus flach und waagrecht gehalten werden, um ein Verdrehen zu vermeiden. Hinweis: Ziehen Sie die Schrauben erst fest an, wenn der Radstand ausgerichtet ist.
10. Bitte beziehen Sie sich auf das Bild. Durch die seitlichen Montagehalterungen in die in Schritt 8 installierten Distanzplatten schrauben
11. Bitte beziehen Sie sich auf das Bild. Lösen Sie die Schraube im Schlitz, um den Winkel des Radstands anzupassen
12. Bitte beziehen Sie sich auf das Bild. Stellen Sie den gewünschten Winkel ein.
13. Bitte beziehen Sie sich auf das Bild. Ziehen Sie die Schraube fest, um den Radstand zu arretieren.



JP

NextLevelRacing F-GT エリート サイドマウント アクセサリーの説明

あなたのSIMレーシングジャーニーはここから始まります

あなたがレースを始めたいと思っていることを私たちは知っています！指示に従って時間をかけて、このガイドに従って製品を組み立ててください。取扱説明書に従って製品を完全に最適化することで、成功への準備を整えます。

QRコードをスキャンするか、リンクにアクセスして説明ビデオをご覧ください

QRコードをスキャンするか、リンクにアクセスしてソーシャルチャンネルをフォローしてください

レース前のチェック

警告

- ・締めすぎるとフレームが損傷する可能性があるため、組み立てに電動工具を使用しないでください。
- ・Tナットが押し出し内に正しく配置されていることを確認してください
- ・部品を無理に押し込まないでください
- ・クロススレッドボルトは避けてください
- ・疑問がある場合は、インストールビデオを参照するか、support@nextlevelracing.comまでお問い合わせください。
- ・押し出し部品の鋭いエッジに注意してください

製品のサポートが必要な場合は、support@nextlevelracing.comで私たちのフレンドリーなチームに連絡してください

警告

窒息の危険性-3歳未満の子供や、食べられないものを口に入れる傾向のある個人向けではない小さな部品。

QRコードをスキャンするか、リンクにアクセスして説明ビデオをご覧ください

チェックボックスをオンにして、すべての部品が含まれていることを確認します

アルミニウム押し出しのヒント

- 1.バックステップは理想的ではないため、すべてのステップで正しいチャンネルにTナットを挿入することが重要です。
2. Tナットがチャンネルに挿入されると、チャンネルに沿ってスライドして簡単に位置合わせできるように設計されています。
3. Tナットのボルトを緩めてセットアップを調整できます
4. 位置合わせとセットアップに満足するまで、すべてのボルトを完全に締めないでください
5. 押し出し部品の鋭いエッジに注意してください

Tナットの取り付け方法 (側面から)

(Tナットは開水路の端から取り付けることもできます)

画像を参照してください

通常のTナット (通常のTナットは側面または端から取り付けることができます)

全幅Tスロットナット (警告: 全幅Tナットは端からのみ取り付けられます)

ビルド中にケーブルクリップを希望の場所に取り付けます。ケーブルクリップの取り付けを最後まで残すと、取り付けの問題が発生する可能性があります。インストール中に、背面の位置合わせタブを押し下げます。

調整ポイント

F-GT Eliteは、ほぼすべての取り付けポイントから完全に調整可能であるため、GTまたはフォーミュラの位置にあるかどうかにかかわらず、すべてのサイズのユーザーに最適です。フレームの調整マーカーと一緒に提供されるレベルを使用して、完全な位置合わせが行われるようにします。

1. 画像を参照してください。2xTナットを両方のアップライトのフロントチャンネルにスライドさせます。2xTナットを両方のアップライトの背面チャンネルにスライドさせます。注: 引っかき傷を防ぐために、取り付けアームの内側にフェルトパッドを取り付けます
2. 画像を参照してください。手順1で取り付けられたTナットに取り付けアームをボルトで固定します。反対側でも繰り返します。注: 取り付けアームを描えるには、ラインマーキングを使用します
3. 画像を参照してください。フロントマウントブラケットをホイールベースにボルトで固定します。注: サイドマウントホイールベースを使用している場合は、手順8に進んでください。
4. 画像を参照してください。サイドマウントブラケットをホイールフロントマウントプレートにボルトで固定します。
5. 画像を参照してください。サイドマウントブラケットを取り付けアームにボルトで固定し、フランジナットで固定します。注: 提供されている使用レベル。取り付け中は、スキューを避けるためにホイールブラケットを平らで水平に保つ必要があります。
6. 画像を参照してください。スロットのボルトを緩めてホイールベースの角度を調整します
7. 画像を参照してください。希望の角度に調整し、ボルトを締めてホイールベースを所定の位置にロックします。
8. 画像を参照してください。図のように、スペーサープレートをホイールベースにボルトで固定します。
9. 画像を参照してください。サイドマウントブラケットを取り付けアームにボルトで固定します。注: 提供されている使用レベル。取り付け中は、スキューを避けるためにホイールブラケットを平らで水平に保つ必要があります。注: ホイールベースの位置が合うまで、ボルトを完全に締めないでください。
10. 画像を参照してください。手順8で取り付けられたスペーサープレートにサイドマウントブラケットをボルトで固定します
11. 画像を参照してください。スロットのボルトを緩めてホイールベースの角度を調整します
12. 画像を参照してください。ご希望の角度に調整してください。
13. 画像を参照してください。ボルトを締めてホイールベースを固定します。



Video Instruction: bit.ly/nlrbuild

FR

Instructions relatives aux accessoires de montage latéral Next Level Racing® F-GT Elite VOTRE VOYAGE SIM RACING COMMENCE ICI

Nous savons que vous avez hâte de vous lancer dans la course! Prenez votre temps avec les instructions et suivez ce guide pour assembler votre produit. Vous vous préparerez à réussir en suivant le livret d'instructions pour optimiser pleinement votre produit.

Scannez le code QR ou visitez le lien pour la vidéo d'instructions

Scannez le code QR ou visitez les liens pour suivre nos canaux sociaux

CONTRÔLES AVANT LA COURSE

ATTENTION

- Veuillez ne pas utiliser d'outils électriques pour l'assemblage car un serrage excessif peut endommager votre cadre
 - Veuillez vous assurer que les écrous en T sont correctement placés dans l'extrusion
 - Ne forcez pas les pièces ensemble
 - Évitez les boulons à filetage croisé
 - En cas de doute, consultez la vidéo d'installation ou contactez-nous à support@nextlevelracing.com
 - Attention aux arêtes vives sur les pièces d'extrusion
- Si vous avez besoin d'une assistance avec votre produit, veuillez contacter notre équipe amicale à support@nextlevelracing.com

ATTENTION

RISQUE D'ÉTOUFFEMENT - Petites pièces, pas pour les enfants de moins de 3 ans ou les personnes qui ont tendance à mettre des objets non comestibles dans leur bouche.

Scannez le code QR ou visitez le lien pour la vidéo d'instructions

Cochez la case pour vous assurer que toutes les pièces sont incluses

CONSEILS D'EXTRUSION D'ALUMINIUM

1. L'insertion des écrous en T dans les canaux appropriés à chaque étape est essentielle car il n'est pas idéal de faire marche arrière
2. Une fois que les écrous en T ont été insérés dans le canal, ils sont conçus de manière à glisser le long du canal pour un alignement facile.
3. Vous pouvez desserrer les boulons des écrous en T pour ajuster la configuration
4. Ne serrez pas complètement tous les boulons tant que vous n'êtes pas satisfait de l'alignement et de la configuration.
5. Méfiez-vous des arêtes vives sur les pièces d'extrusion

COMMENT INSTALLER UN ÉCROU EN T (depuis le côté)

(Les écrous en T peuvent également être installés à partir de l'extrémité d'un canal ouvert)

Veuillez vous référer aux images

ÉCROU À FENTE EN T NORMAL (les écrous en T normaux peuvent être installés sur le côté ou aux extrémités)

ÉCROU À FENTE EN T PLEINE LARGEUR (AVERTISSEMENT: les écrous en T pleine largeur peuvent UNIQUEMENT être installés à partir des extrémités)

Installez les serre-câbles à l'endroit où vous les souhaitez pendant la construction. Laisser l'installation des serre-câbles jusqu'au bout peut présenter des problèmes d'installation.

Appuyez sur la languette d'alignement à l'arrière pendant l'installation.

POINTS DE RÉGLAGE

Le F-GT Elite est entièrement réglable à partir de presque tous les points d'attache, ce qui le rend idéal pour les utilisateurs de toutes tailles, qu'ils soient en position GT ou Formula.

Utilisez le niveau fourni avec les marqueurs de réglage sur le cadre pour vous assurer d'obtenir un alignement parfait.

1. Veuillez vous référer à l'image. Faites glisser 2 x écrous en T dans le canal avant des deux montants. Faites glisser 2 x écrous en T dans le canal arrière des deux montants. Remarque: installez des coussinets en feutre à l'intérieur du bras de montage pour éviter de rayer
2. Veuillez vous référer à l'image. Vissez le bras de montage dans les écrous en T installés à l'étape 1. Répétez de l'autre côté. Remarque: utilisez le marquage de ligne pour aligner les bras de montage
3. Veuillez vous référer à l'image. Boulonnez à travers le support de montage avant dans votre empattement. Remarque: si vous utilisez l'empattement à montage latéral, passez à l'étape 8
4. Veuillez vous référer à l'image. Boulonnez à travers les supports de montage latéraux dans la plaque de montage avant de roue.
5. Veuillez vous référer à l'image. Boulonnez à travers les supports de montage latéraux dans le bras de montage et fixer avec des écrous à bride. Remarque: utilisez le niveau fourni. Le support de roue doit être maintenu à plat et de niveau pendant l'installation pour éviter toute inclinaison.
6. Veuillez vous référer à l'image. Desserrez le boulon dans la fente pour régler l'angle de l'empattement
7. Veuillez vous référer à l'image. Ajustez l'angle souhaité et serrez le boulon pour verrouiller l'empattement en place.
8. Veuillez vous référer à l'image. Boulonnez les plaques d'espacement à l'empattement comme illustré.
9. Veuillez vous référer à l'image. Boulonnez les supports de montage latéraux aux bras de montage. Remarque: utilisez le niveau fourni. Le support de roue doit être maintenu à plat et de niveau pendant l'installation pour éviter toute inclinaison. Remarque: ne serrez pas complètement les boulons tant que l'empattement n'est pas aligné.
10. Veuillez vous référer à l'image. Boulonnez à travers les supports de montage latéraux dans les plaques d'espacement installées à l'étape 8
11. Veuillez vous référer à l'image. Desserrez le boulon dans la fente pour régler l'angle de l'empattement
12. Veuillez vous référer à l'image. Ajustez-vous à l'angle souhaité.
13. Veuillez vous référer à l'image. Serrez le boulon pour verrouiller l'empattement en place.



PT

Instruções do acessório de montagem lateral Next Level Racing® F-GT Elite SUA JORNADA NO SIM RACING COMEÇA AQUI

Sabemos que você está ansioso para começar a correr! Leve o seu tempo com as instruções e siga este guia para montar o seu produto. Você estará se preparando para o sucesso seguindo o livreto de instruções para otimizar totalmente o seu produto.

Leia o código QR ou visite o link para o vídeo de instrução

Leia o código QR ou visite os links para seguir nossos canais sociais

VERIFICAÇÕES PRÉ-CORRIDA

AVISO

- Não use ferramentas elétricas para a montagem, pois o aperto excessivo pode danificar sua estrutura
 - Certifique-se de que as porcas em T estão corretamente colocadas dentro da extrusão
 - Não force as peças juntas
 - Evite parafusos de rosca cruzada
 - Em caso de dúvida, consulte o vídeo de instalação ou entre em contato conosco pelo e-mail support@nextlevelracing.com
 - Cuidado com as arestas vivas nas peças de extrusão
- Se você precisar de qualquer suporte com o seu produto, entre em contato com nossa equipe amigável em support@nextlevelracing.com

AVISO

PERIGO DE ASFIXIA - peças pequenas, não para crianças menores de 3 anos ou qualquer pessoa que tenha tendência a colocar objetos não comestíveis na boca.

Leia o código QR ou visite o link para o vídeo de instrução

Marque a caixa para se certificar de que todas as peças estão incluídas

DICAS DE EXTRUSÃO DE ALUMÍNIO

1. A inserção de porcas em T nos canais corretos em cada etapa é crítica, pois não é ideal para retroceder
2. Uma vez que as porcas em T tenham sido inseridas no canal, elas são projetadas para deslizar ao longo do canal para facilitar o alinhamento
3. Você pode afrouxar os parafusos nas porcas em T para ajustar a configuração
4. Não aperte totalmente todos os parafusos até que esteja satisfeito com o alinhamento e configuração
5. Cuidado com as bordas afiadas nas peças de extrusão

COMO INSTALAR UM T-NUT (do lado)

(T-Nuts também pode ser instalado a partir do final de um canal aberto)

Por favor, consulte as imagens

PORCA T-SLOT NORMAL (as porcas T normais podem ser instaladas lateralmente ou pelas extremidades)

PORCA T-SLOT DE LARGURA COMPLETA (AVISO: Porcas T de largura total SÓ podem ser instaladas nas extremidades)

Instale os cliques de cabo no local em que deseja colocá-los durante a construção. Deixar a instalação de cliques de cabo para o final pode apresentar problemas de instalação. Pressione a guia de alinhamento na parte traseira durante a instalação.

PONTOS DE AJUSTE

O F-GT Elite é totalmente ajustável em quase todos os pontos de fixação, o que o torna ótimo para usuários de todos os tamanhos, seja na posição GT ou Fórmula. Use o nível fornecido junto com os marcadores de ajuste na estrutura para ter certeza de obter o alinhamento perfeito.

1. Consulte a imagem. Deslize 2 x porca em T no canal frontal de ambos os montantes. Deslize 2 x porca em T no canal traseiro de ambos os montantes. Nota: Instale almofadas de feltro no interior do braço de montagem para evitar arranhões
2. Consulte a imagem. Aparafuse através do braço de montagem nas porcas T instaladas na etapa 1. Repita no outro lado. Nota: use a linha de marcação para alinhar os braços de montagem
3. Consulte a imagem. Aparafuse o suporte de montagem frontal em sua distância entre eixos. Nota: Se usar a distância entre eixos de montagem lateral, pule para a etapa 8
4. Consulte a imagem. Aparafuse os suportes de montagem lateral na placa de montagem dianteira da roda.
5. Consulte a imagem. Aparafuse através dos suportes de montagem lateral no braço de montagem e prenda com porcas de flange. Nota: Use o nível fornecido. O suporte da roda deve ser mantido plano e nivelado durante a instalação para evitar enviesamento.
6. Consulte a imagem. Afrouxe o parafuso na ranhura para ajustar o ângulo da distância entre eixos
7. Consulte a imagem. Ajuste no ângulo desejado e aperte o parafuso para travar a distância entre eixos no lugar.
8. Consulte a imagem. Aparafuse as placas espaçadoras à distância entre eixos, conforme mostrado.
9. Consulte a imagem. Aparafuse os suportes de montagem lateral nos braços de montagem. Nota: Use o nível fornecido. O suporte da roda deve ser mantido plano e nivelado durante a instalação para evitar enviesamento. Nota: Não aperte totalmente os parafusos até que a distância entre eixos esteja alinhada.
10. Consulte a imagem. Aparafuse através dos suportes de montagem lateral nas placas espaçadoras instaladas na etapa 8
11. Consulte a imagem. Afrouxe o parafuso na ranhura para ajustar o ângulo da distância entre eixos
12. Consulte a imagem. Ajuste no ângulo desejado.
13. Consulte a imagem. Aperte o parafuso para travar a distância entre eixos no lugar.



Video Instruction: bit.ly/nlrbuild

RU

Инструкции по установке аксессуаров для бокового крепления Next Level Racing® F-GT Elite ГОНОЧНОЕ ПУТЕШЕСТВИЕ НА SIM-карте НАЧИНАЕТСЯ ЗДЕСЬ

Мы знаем, что вы хотите начать гонку! Не торопитесь с инструкциями и следуйте этому руководству, чтобы собрать свой продукт. Вы настроите себя на успех, следуя буклету с инструкциями, чтобы полностью оптимизировать свой продукт.

Отсканируйте QR-код или перейдите по ссылке, чтобы просмотреть обучающее видео.

Отсканируйте QR-код или перейдите по ссылкам, чтобы следить за нашими социальными каналами

ПРОВЕРКИ ПЕРЕД ГОНКОЙ

****ПРЕДУПРЕЖДЕНИЕ****

- Пожалуйста, не используйте электроинструменты для сборки, так как чрезмерное затягивание может повредить вашу раму.
 - Убедитесь, что T-образные гайки правильно размещены внутри экструзии.
 - Не прижимайте детали друг к другу.
 - Избегайте болтов с перекрестной резьбой.
 - В случае сомнений просмотрите установочное видео или свяжитесь с нами по адресу support@nextlevelracing.com.
 - Остерегайтесь острых краев экструзионных деталей.
- Если вам требуется поддержка по вашему продукту, свяжитесь с нашей дружной командой по адресу support@nextlevelracing.com.

****ПРЕДУПРЕЖДЕНИЕ****

ОПАСНОСТЬ УДУШЬЯ - Маленькие детали, не предназначенные для детей младше 3 лет или лиц, которые склонны класть в рот несъедобные предметы.

Отсканируйте QR-код или перейдите по ссылке, чтобы просмотреть обучающее видео.

Установите флажок, чтобы убедиться, что все детали включены.

НАКОНЕЧНИКИ ДЛЯ ЭКСТРУЗИИ АЛЮМИНИЯ

1. Установка T-образных гаек в правильные каналы на каждом этапе имеет решающее значение, так как это не идеальный вариант для отступления.
2. После того, как T-образные гайки вставлены в канал, они сконструированы таким образом, что они скользят по каналу для легкого выравнивания.
3. Вы можете ослабить болты на T-образных гайках, чтобы отрегулировать настройку.
4. Не затягивайте полностью все болты, пока не будете довольны центровкой и настройкой.
5. Остерегайтесь острых краев экструзионных деталей.

КАК УСТАНОВИТЬ T-образную ГАЙКУ (сбоку)

(T-образные гайки также можно установить с конца открытого канала)

Пожалуйста, обратитесь к изображениям

ОБЫЧНАЯ T-образная ГАЙКА (Обычные T-образные гайки можно установить сбоку или с торцов)

T-образная ГАЙКА ПОЛНОЙ ШИРИНЫ (ВНИМАНИЕ: T-образные гайки полной ширины можно устанавливать ТОЛЬКО с концов)

Установите кабельные зажимы в том месте, где вы хотели бы их использовать во время сборки. Если оставить установку кабельных зажимов на конец, могут возникнуть проблемы с установкой. Во время установки нажмите на выступ для выравнивания сзади.

ТОЧКИ НАСТРОЙКИ

F-GT Elite полностью регулируется практически из любой точки крепления, что делает его идеальным для пользователей любого размера, будь то положение GT или Formula. Используйте предоставленный уровень вместе с регулировочными маркерами на раме, чтобы обеспечить идеальное выравнивание.

1. См. Изображение. Вставьте 2 T-образные гайки в передний канал обеих стоек. Вставьте 2 T-образные гайки в задний канал обеих стоек. Примечание: установите войлочные прокладки на внутреннюю часть монтажного рычага, чтобы не поцарапать.
2. См. Изображение. Прикрутите монтажный рычаг к T-образным гайкам, установленным на шаге 1. Повторите то же самое с другой стороны. Примечание: используйте линейную разметку, чтобы выравнивать монтажные рычаги.
3. См. Изображение. Прикрутите передний монтажный кронштейн к колесной базе. Примечание: при использовании колесной базы с боковым креплением перейдите к шагу 8.
4. См. Изображение. Закрутите боковые монтажные кронштейны болтами в переднюю монтажную пластину колеса.
5. См. Изображение. Прикрутите боковые монтажные кронштейны к монтажному кронштейну и закрепите фланцевыми гайками. Примечание: используйте предоставленный уровень. Во время установки колесный кронштейн должен оставаться ровным и ровным, чтобы избежать перекаса.
6. См. Изображение. Ослабьте болт в пазу, чтобы отрегулировать угол наклона колесной базы.
7. См. Изображение. Установите желаемый угол и затяните болт, чтобы зафиксировать колесную базу на месте.
8. См. Изображение. Прикрутите проставки к колесной базе болтами, как показано.
9. См. Изображение. Прикрутите боковые монтажные кронштейны к монтажным рычагам. Примечание: используйте предоставленный уровень. Во время установки колесный кронштейн должен оставаться ровным и ровным, чтобы избежать перекаса. Примечание. Не затягивайте болты полностью, пока колесная база не будет выровнена.
10. См. Изображение. Прикрутите боковые монтажные кронштейны болтами к распорным пластинам, установленным на шаге 8.
11. См. Изображение. Ослабьте болт в пазу, чтобы отрегулировать угол наклона колесной базы.
12. См. Изображение. Отрегулируйте под желаемым углом.
13. См. Изображение. Затяните болт, чтобы зафиксировать колесную базу на месте.



TR

Next Level Racing® F-GT Elite Yandan Montaj Aksesuarı Talimatları

SİM YARIŞ YOLCULUĞUNUZ BURADA BAŞLIYOR

Yarışmaya başlamak için istekli olduğunuzu biliyoruz! Talimatlara zaman ayırın ve ürününüzü monte etmek için bu kılavuzu izleyin. Ürününüzü tam olarak optimize etmek için talimat kitapçığını izleyerek kendinizi başarıya hazırlamış olacaksınız.

QR kodunu tarayın veya eğitici video için bağlantıyı ziyaret edin

QR kodunu tarayın veya sosyal kanallarımızı takip etmek için bağlantıları ziyaret edin

YARIŞ ÖNCESİ KONTROLLER

UYARI

- Aşırı sıkma çerçevenize zarar verebileceğinden, montaj için lütfen elektrikli aletler kullanmayın.
 - Lütfen T-Somunların ekstrüzyona doğru şekilde yerleştirildiğinden emin olun
 - Parçaları birbirine zorlamayın
 - Çapraz dişli civatalardan kaçının
 - Şüpheniz varsa, kurulum videosuna bakın veya support@nextlevelracing.com adresinden bizimle iletişime geçin.
 - Ekstrüzyon parçalarında keskin kenarlara dikkat edin
- Ürününüzle ilgili herhangi bir desteğe ihtiyacınız varsa, lütfen support@nextlevelracing.com adresinden arkadaş canlısı ekibimizle iletişime geçin.

UYARI

BOĞULMA TEHLİKESİ - Küçük parçalar, 3 yaşından küçük çocuklar veya yenmeyen nesnelere ağızlarına koyma eğilimi olan kişiler için değil.

QR kodunu tarayın veya eğitici video için bağlantıyı ziyaret edin

Tüm parçaların dahil edildiğinden emin olmak için kutuyu işaretleyin

ALÜMİNYUM EKSTRÜZYON İPUÇLARI

1. T-Somunların her adımda doğru kanallara yerleştirilmesi, geri adım atmak ideal olmadığından kritiktir.
2. T-Somunlar kanala yerleştirildikten sonra, kolay hizalama için kanal boyunca kayacak şekilde tasarlanırlar
3. Kurulumu ayarlamak için T-Somunlardaki civataları gevşetebilirsiniz.
4. Hizalama ve kurulumdan memnun kalana kadar tüm civataları tam olarak sıkmayın
5. Ekstrüzyon parçalarındaki keskin kenarlara dikkat edin

T-SOMUN NASIL TAKILIR (Yandan)

(T-Somunlar ayrıca açık bir kanalın sonundan da takılabilir)

Lütfen resimlere bakın

NORMAL T-YUVASI SOMUN (Normal T-Somunlar yandan veya uçlardan takılabilir)

TAM GENİŞLİK T-YUVASI SOMUN (UYARI: Tam genişlikteki T-Somunlar YALNIZCA uçlardan takılabilir)

Yapım sırasında olmasını istediğiniz yere kablo klipsleri takın. Kablo klipslerinin kurulumunu sona erdirmek kurulum sorunları ortaya çıkarabilir. Kurulum sırasında arkadaki hizalama tırnağına bastırın.

AYAR NOKTALARI

F-GT Elite, hemen hemen her bağlantı noktasından tamamen ayarlanabilir olduğundan, ister GT ister Formula konumunda olsun, tüm ölçülerdeki kullanıcılar için mükemmeldir. Mükemmel hizalamayı elde ettiğinizden emin olmak için çerçeve üzerindeki ayar işaretleriyle birlikte sağlanan seviyeyi kullanın.

1. Lütfen resme bakın. 2 x T somunu her iki dikmenin ön kanalına kaydırın. 2 x T somunu her iki dikmenin arka kanalına kaydırın. Not: Çizilmeyi önlemek için keçe pedleri montaj kolunun içine yerleştirin
2. Lütfen resme bakın. 1. adımda takılan T-somunlara montaj kolunu civatalayın. Diğer tarafta da tekrarlayın. Not: montaj kollarını hizalamak için çizgi işaretini kullanın
3. Lütfen resme bakın. Ön montaj braketini dingil mesafenize civatalayın. Not: Yandan monteli dingil mesafesi kullanıyorsanız 8. adıma atlayın
4. Lütfen resme bakın. Yan montaj braketlerinden tekerlek ön montaj plakasına civatalayın.
5. Lütfen resme bakın. Yan montaj braketlerini montaj koluna civatalayın ve flanş somunlarıyla sabitleyin. Not: Sağlanan düzeyi kullanın. Eğilmeyi önlemek için, tekerlek braketini kurulum sırasında düz ve düz tutulmalıdır.
6. Lütfen resme bakın. Dingil mesafesi açısını ayarlamak için yuvadaki civatayı gevşetin
7. Lütfen resme bakın. İsteddiğiniz açığa ayarlayın ve dingil mesafesini yerine kilitlemek için civatayı sıkın.
8. Lütfen resme bakın. Ara plakaları gösterildiği gibi dingil mesafesine civatalayın.
9. Lütfen resme bakın. Yan montaj braketlerini montaj kollarına civatalayın. Not: Sağlanan düzeyi kullanın. Eğilmeyi önlemek için, tekerlek braketini kurulum sırasında düz ve düz tutulmalıdır. Not: Dingil mesafesi hizalanana kadar civataları tam olarak sıkmayın.
10. Lütfen resme bakın. Adım 8'de takılan ara plakalara yan montaj braketlerini civatalayın
11. Lütfen resme bakın. Dingil mesafesi açısını ayarlamak için yuvadaki civatayı gevşetin
12. Lütfen resme bakın. İsteddiğiniz açığa ayarlayın.
13. Lütfen resme bakın. Dingil açıklığını yerine kilitlemek için civatayı sıkın.



Video Instruction: bit.ly/nlrbuild

CZ

Pokyny k příslušenství Next Level Racing® F-GT Elite pro boční montáž

Tvoje SIM ZÁVODNÍ CESTA ZAČÍNÁ ZDE

Víme, že toužíte začít závodit! Při sestavování produktu si udělejte čas na pokyny a postupujte podle této příručky. Úspěchem se připravujete podle příručky s pokyny k úplné optimalizaci produktu.

Naskenujte QR kód nebo navštivte odkaz s instruktážním videem

Naskenujte QR kód nebo navštivte odkazy a sledujte naše sociální kanály

KONTROLY PŘED ZÁVODEM

VAROVÁNÍ

- Nepoužívejte prosím k montáži elektrické nářadí, protože přílišné utažení může poškodit váš rám
- Ujistěte se, že jsou T-matice správně umístěny ve výlisku
- Netlačte na součásti silou
- Nepoužívejte šrouby s křížovým závitem
- V případě pochybností si přečtěte instalační video nebo nás kontaktujte na adrese support@nextlevelracing.com
- Dávejte pozor na ostré hrany na vytlačovaných kusech

Pokud požadujete podporu svého produktu, kontaktujte náš přátelský tým na adrese support@nextlevelracing.com

VAROVÁNÍ

NEBEZPEČÍ UDUŠENÍ - Malé části, které nejsou určeny dětem do 3 let nebo jednotlivcům, kteří mají tendenci vkládat do úst nejedlé předměty.

Naskenujte QR kód nebo navštivte odkaz s instruktážním videem

Zaškrtněte políčko a ujistěte se, že jsou zahrnuty všechny součásti

TIPY NA HLINÍKOVÉ VYTLAČENÍ

1. Vložení T-očechů do správných kanálů v každém kroku je kritické, protože není ideální provést krok zpět
2. Jakmile jsou T-matice zasunuty do kanálu, jsou navrženy tak, aby klouzaly po kanálu pro snadné vyrovnání
3. Nastavení můžete povolit povolením šroubů v T-maticích
4. Neutahujte úplně všechny šrouby, dokud nebudete spokojeni s vyrovnáním a nastavením
5. Dejte si pozor na ostré hrany na vytlačovaných kusech

JAK Nainstalovat T-matici (ze strany)

(T-orechy lze také nainstalovat z konce otevřeného kanálu)

Viz obrázky

NORMAL T-SLOT NUT (Normální T-matice lze instalovat ze strany nebo z konců)

MATICE T-SLOTU S CELOU ŠÍRKOU (UPOZORNĚNÍ: Matice T-matice s plnou šířkou lze nainstalovat POUZE z konců)

Nainstalujte kabelové svorky na místo, kde je chcete během sestavování. Ponechání instalace kabelových svorek na konci může představovat problémy s instalací. Během instalace stiskněte zarážku na zadní straně.

BODY SEŘÍZENÍ

F-GT Elite je plně nastavitelný téměř z každého připojovacího bodu, takže je skvělý pro všechny velké uživatele, ať už v pozici GT nebo Formula. Použijte poskytnutou úroveň spolu se značkami pro nastavení na rámu, abyste dosáhli dokonalého vyrovnání.

1. Viz obrázek. Zasuňte 2 x T-matici do předního kanálu obou sloupků. Zasuňte 2 x T-matici do zadního kanálu obou stojek. Poznámka: Nainstalujte plstěné podložky na vnitřní stranu montážního ramene, aby nedošlo k poškrábání
2. Viz obrázek. Zašroubujte montážní rameno do T-matic instalovaných v kroku 1. Opakujte na druhé straně. Poznámka: pomocí značení čar vyrovnajte montážní ramena
3. Viz obrázek. Zašroubujte přední držák do rozvoru. Poznámka: Pokud používáte rozvor bočního závěsu, přejděte ke kroku 8
4. Viz obrázek. Zašroubujte boční držáky do přední montážní desky kola.
5. Viz obrázek. Zašroubujte boční držáky do montážního ramene a zajistěte maticemi příruby. Poznámka: Použijte poskytnutou úroveň. Držák kola musí být během instalace udržován rovný a vodorovný, aby nedošlo ke zkosení.
6. Viz obrázek. Uvolněte šroub v drážce a upravte úhel rozvoru
7. Viz obrázek. Upravte požadovaný úhel a utažením šroubu zajistěte rozvor na místě.
8. Viz obrázek. Podle obrázku přišroubujte distanční desky k rozvoru.
9. Viz obrázek. Na montážní ramena přišroubujte boční držáky. Poznámka: Použijte poskytnutou úroveň. Držák kola musí být během instalace udržován rovný a vodorovný, aby nedošlo ke zkosení. Poznámka: Šrouby neutahujte úplně, dokud není vyrovnán rozvor.
10. Viz obrázek. Zašroubujte boční držáky do distančních desek instalovaných v kroku 8
11. Viz obrázek. Uvolněte šroub v drážce a upravte úhel rozvoru
12. Viz obrázek. Upravte požadovaný úhel.
13. Viz obrázek. Utáhněte šroub a zajistěte rozvor na místě.



Instrukcje dotyczące akcesoriów do montażu bocznego Next Level Racing® F-GT Elite TU ZACZYNA SIĘ TWOJA PODRÓŻ WYŚCIGOWA NA SIM

Wiemy, że nie możesz się doczekać rozpoczęcia wyścigów! Nie spiesz się z instrukcjami i postępuj zgodnie z tym przewodnikiem, aby złożyć produkt. Przygotuj się na sukces, postępując zgodnie z instrukcją, aby w pełni zoptymalizować swój produkt.

Zeskanuj kod QR lub kliknij link do filmu instruktażowego

Zeskanuj kod QR lub odwiedź linki, aby śledzić nasze kanały społecznościowe

KONTROLE PRZED WYŚCIGIEM

OSTRZEŻENIE

- Do montażu nie należy używać narzędzi elektrycznych, ponieważ zbyt mocne dokręcenie może uszkodzić ramę
 - Upewnij się, że nakrętki teowe są prawidłowo umieszczone w profilu
 - Nie łączyć części na siłę
 - Unikaj gwintowania śrubowego na krzyż
 - W razie wątpliwości zapoznaj się z filmem instalacyjnym lub skontaktuj się z nami pod adresem support@nextlevelracing.com
 - Uważaj na ostre krawędzie elementów wytłaczanych
- Jeśli potrzebujesz wsparcia dla swojego produktu, skontaktuj się z naszym przyjaznym zespołem pod adresem support@nextlevelracing.com

OSTRZEŻENIE

NIEBEZPIECZEŃSTWO ZADŁAWIENIA - małe części, nie dla dzieci poniżej 3 lat lub osób, które mają tendencję do wkładania niejadalnych przedmiotów do ust.

Zeskanuj kod QR lub kliknij link do filmu instruktażowego

Zaznacz pole, aby upewnić się, że wszystkie części są dołączone

WSKAZÓWKI DO WYTŁACZANIA ALUMINIUM

1. Umieszczenie nakrętek teowych we właściwych kanałach na każdym kroku jest krytyczne, ponieważ nie jest idealnym rozwiązaniem
2. Po włożeniu nakrętek teowych do kanału są one tak zaprojektowane, aby przesuwały się wzdłuż kanału, ułatwiając wyrównanie
3. Możesz poluzować śruby w nakrętkach teowych, aby wyregulować ustawienie
4. Nie dokręcaj całkowicie wszystkich śrub, dopóki nie będziesz zadowolony z wyrównania i konfiguracji
5. Uważaj na ostre krawędzie elementów wytłaczanych

JAK ZAINSTALOWAĆ NAKRĘTKĘ T (Z BOKU)

(Nakrętki teowe można również montować od końca otwartego kanału)

Proszę odnieść się do zdjęć

NORMALNA NAKRĘTKA TEOWA (normalne nakrętki teowe można montować z boku lub na końcach)

NAKRĘTKA TEOWA O PEŁNEJ SZEROKOŚCI (OSTRZEŻENIE: Nakrętki teowe o pełnej szerokości można montować TYLKO od końców)

Zainstaluj zaciski kablowe w miejscu, w którym chcesz je podczas kompilacji. Pozostawienie instalacji zacisków kablowych na końcu może spowodować problemy z instalacją. Podczas instalacji naciśnij występ wyrównujący z tyłu.

PUNKTY REGULACYJNE

F-GT Elite jest w pełni regulowany z prawie każdego punktu mocowania, dzięki czemu jest świetny dla wszystkich użytkowników, niezależnie od tego, czy są w pozycji GT, czy Formula. Użyj poziomnicy dostarczonej wraz ze znacznikami regulacji na ramie, aby upewnić się, że uzyskasz idealne wyrównanie.

1. Proszę odnieść się do obrazu. Wsuń 2 x nakrętkę teową do przedniego kanału obu słupków. Wsuń 2 nakrętki teowe w tylny kanał obu słupków. Uwaga: Zainstaluj podkładki filcowe po wewnętrznej stronie ramienia montażowego, aby uniknąć zarysowania
2. Proszę odnieść się do obrazu. Przykręć ramię montażowe do nakrętek młoteczkowych zainstalowanych w kroku 1. Powtórz po drugiej stronie. Uwaga: użyj oznaczenia linii, aby wyrównać ramiona montażowe
3. Proszę odnieść się do obrazu. Przykręć przedni wspornik montażowy do rozstawu osi. Uwaga: jeśli używasz rozstawu osi przy montażu bocznym, przejdź do kroku 8
4. Proszę odnieść się do obrazu. Przykręć boczne wsporniki montażowe do przedniej płyty montażowej koła.
5. Proszę odnieść się do obrazu. Przykręć boczne wsporniki montażowe do ramion montażowych i zabezpiecz nakrętkami kołnierzowymi. Uwaga: Użyj podanego poziomu. Wspornik koła musi być utrzymywany płasko i poziomo podczas montażu, aby uniknąć przekrzywienia.
6. Proszę odnieść się do obrazu. Poluzuj śrubę w szczelinie, aby wyregulować kąt rozstawu osi
7. Proszę odnieść się do obrazu. Ustaw żądany kąt i dokręć śrubę, aby zablokować rozstaw osi na miejscu.
8. Proszę odnieść się do obrazu. Przykręć płytki dystansowe do rozstawu osi, jak pokazano na rysunku.
9. Proszę odnieść się do obrazu. Przykręć boczne wsporniki montażowe do ramion montażowych. Uwaga: Użyj podanego poziomu. Wspornik koła musi być utrzymywany płasko i poziomo podczas montażu, aby uniknąć przekrzywienia. Uwaga: nie dokręcaj śrub do końca, dopóki rozstaw osi nie będzie wyrównany.
10. Proszę odnieść się do obrazu. Przykręć boczne wsporniki montażowe do płyt dystansowych zainstalowanych w kroku 8
11. Proszę odnieść się do obrazu. Poluzuj śrubę w szczelinie, aby wyregulować kąt rozstawu osi
12. Proszę odnieść się do obrazu. Ustaw żądany kąt.
13. Proszę odnieść się do obrazu. Dokręć śrubę, aby zablokować rozstaw osi na miejscu.



AR

Next Level Racing® F-GT Elite يبناجال تي بيثتال قحلم تاميل عت

انه نم كب ةصاخلا SIM ةلحر أدبت

لمالكاب كجنت نم نيسحتل تاميل عتاللا بيتك عابتاب حاج نلل كسفن دادعاب موقتس .كجنت نم عيمجتل ليدلل اذه عبتاو تاميل عتاللا عم كتقو ذخ اقبالسلا ءدب يل ع صيرج ك نأ ملع ن نحن

يميل عتاللا ويدي فلاب صاخلا طبارلا ةرايزب مقى وأ أيئوض ةعيرسلا ةباجتسالالا زمرح سما

دي عامتجالا ان تاونق ةعبات مل طبارلا ةرايزب مقى وأ ةعيرسلا ةباجتسالالا زمرح سما

قبالسلا لبق ام تاوصوحف

ريذجت

راطاللا فلت يلا يدؤي نأ نكمي طبرلا امكح ي طارفاللا نأل عيمجتل ليدلل ةيئابره كلال تاوداللا م ادختسا مدع ي جري

قثبللا زاهج لخاد جيحص لكشب T-Nuts عضو نم دكأتلا ي جري

أعم ءازجالا ريجت ال

ةعطاق تملا ي غاربلال بنجت

support@nextlevelracing.com يل ع انب لصتا وأ تي بيثتاللا ويدي ف رشتسا ، كش يف تنك اذ

قثبللا عطق يل ع ةداحلا فاوجللا نم رذحا

support@nextlevelracing.com يل ع دودولا انقيرفب لاصتالا ي جري ف ، كجنت نم عم مدع ي ا يل ع ةعاجب تنك اذ

ريذجت

مهوفا ي ل لكال ةجل راص ريغ ءيشأ عضو يلا نولمي دارفا ي أو تاونس 3 نس نود لافطال ل سيل ، ةريغص ءازجا - قانتخال رطخ

يميل عتاللا ويدي فلاب صاخلا طبارلا ةرايزب مقى وأ أيئوض ةعيرسلا ةباجتسالالا زمرح سما

ءازجالا عيمج ني مضت نم دكأتللا عبرملا ددح

موي نم لاللا قثبللا حئاصن

1. عجاترلل لائل اثم سيل هنال ةيمهاللا غلاب أرم ةوطخ لك يف ةجحصتاللا تاونقلا يف T-Nuts لخال ددع ي

2. ةادجالا ةلوهسل ةانقلا لوط يل ع قلزنت ثيحب اهمي مصت متي ، ةانقلا يف T-Nuts لخال درج مپ

3. دادعالا طبضل T فرح لكش يل ع ليم اوصلال يف ي غاربلال ك ك نكمي

4. دادعالا ةادجالا نم أيضار حبصت يتح لم لكش ب ريم اسملا عيمج طبر م كح اب مق ت ال

5. قثبللا عطق يل ع ةداحلا فاوجللا نم رذحا

(بنجالا نم) T-NUT تي بيثت ةيفي ك

(ةجوتفم ةانق ةياهن نم T-Nuts تي بيثت أضي نكمي)

روصلال يلا ءوچرلا ي جري

(فارطاللا وأ بنجالا نم ةيداع ل ي م اوص بي كرت نكمي) NORMAL T-SLOT NUT

(تايه نلل نم ال ضرعلا ةلمك T ل ي م اوص تي بيثت نكمي ال :ريذجت) ضرعلا ةلمك T ةجفت ةلومص

تي بيثتاللا ءانثا فلخال يف ةادجالا ناسل يل ع غطضا .تي بيثتاللا يف تال كشم ثودح يل ع ةياهنلا يتح تالاب كلالا كشابم تي بيثت كرت يدؤي دق .ءانثاللا ءانثا هديرت يذلا عقووملا يف تالاب كلالا عطاقم تي بيثت مپ

طاق نلل يدعت

ةادجالا يل ع لك لوصح نم دكأتللا راطاللا يل ع طبضل تاماللا عم مدمملا يوتسملا مدمختسا Formula و GT عضو يف اوناك ءاوس ني مدمختسملا عيمجل ءع ئار اهلعجي امم أبيرقت قفرم ةطقن لك نم أمم F-GT Elite ليدعت نكمي

ةيلاللا

1. شدخل بنجتل بي كرتاللا عارذ لخاد دابل تاداسو بي كرتب مق :عظالم .ني دومعلا الكل ةيفلخال ةانقلا يف T-nut 2 × كرح .ني دومعلا الكل ةيمهاللا ةانقلا يف T-nut 2 × كرح .روصلال يلا ءوچرلا ي جري

2. بي كرتاللا عارذ طبضل طخال ةماللا مدمختسا :عظالم .رخاللا بنجالا يل ع كلذ رك 1. ةوطخال يف ةتبتملا T ل ي م اوص يف بي كرتاللا عارذ لاللا نم طبرا .ةروصلال يلا ءوچرلا ي جري

3. 8 ةوطخال يلا لقتناف ، ةي بنج ءالجع ءدعاق مدمختست تنك اذ :عظالم .كب ءصاخلا ءالجعلا ءدعاق ةيمهاللا تي بيثتاللا ءماعد طبرا .ةروصلال يلا ءوچرلا ي جري

4. ةيمهاللا ءالجعلا تي بيثت ءحول يف ةي بنجاللا تي بيثتاللا تاماللا لاللا نم هتي بيثت مپ .ةروصلال يلا ءوچرلا ي جري

5. تي بيثتاللا ءانثا أيوتسمو آحطسم ءلجعلا لملح لظي نأ بجي .مدمملا يوتسملا مدمختسا :عظالم .ءفش ليم اوصب اهني مأتو تي بيثتاللا عارذ يف ةي بنجاللا تي بيثتاللا تاماللا لاللا نم هتي بيثت مپ .ةروصلال يلا ءوچرلا ي جري

فارخاللا بنجتال

6. ءالجعلا ءدعاق ةيواز طبضل ءتفالا يف دوجوملا جالزمالا ك ف مپ .ةروصلال يلا ءوچرلا ي جري

7. اءنك يف ءالجعلا ءدعاق ءالغال جالزمالا دشو اهديرت يتلا ءيوازلا طبضا .ةروصلال يلا ءوچرلا ي جري

8. جضوم وه امك ءالجعلا ءدعاقب سابرئاللا دعابم تاحول .ةروصلال يلا ءوچرلا ي جري

9. طبر م كح اب مق ت ال :عظالم .فارخاللا بنجتل تي بيثتاللا ءانثا أيوتسمو آحطسم ءلجعلا لملح لظي نأ بجي .مدمملا يوتسملا مدمختسا :عظالم .بي كرتاللا عارذ يل سابرئاللا بنجاللا تي بيثت ساوقاً .ةروصلال يلا ءوچرلا ي جري

تي بيثتاللا ءدعاق ءالجم متت يتح لمالكاب ريم اسملا

10. 8 ةوطخال يف ءتبتملا ءلصافالا تاحوللا يف ءي بنجاللا تي بيثتاللا ساوقاً لاللا نم هتي بيثت مپ .ةروصلال يلا ءوچرلا ي جري

11. ءالجعلا ءدعاق ءيواز طبضل ءتفالا يف دوجوملا جالزمالا ك ف مپ .ةروصلال يلا ءوچرلا ي جري

12. اءديرت يتلا ءيوازلا يل ع طبضا .ةروصلال يلا ءوچرلا ي جري

13. اءنك يف ءالجعلا ءدعاق لفل جالزمالا دش .ةروصلال يلا ءوچرلا ي جري



support@nextlevelracing.com