

TAKE RACING TO THE NEXT LEVEL®

ERS2

INSTRUCTION MANUAL



YOUR SIM RACING JOURNEY STARTS HERE

We know you're eager to start racing! Take your time with the instructions and follow this guide to assemble your product. You'll be setting yourself up for success by following the instruction booklet to fully optimize your product.



**ASSEMBLY
VIDEO**

bit.ly/nlrbuild



**FOLLOW
US**



@next_level_racing



@nextlevelracingOfficial



@nextlvlracing



Next Level Racing



support@nextlevelracing.com

**TAKE RACING
TO THE NEXT LEVEL®**

NEXTLEVELRACING.COM





support@nextlevelracing.com

PRE-RACE CHECKS

WARNING

- Please do not use power tools for assembly as over tightening can damage parts.
- If in doubt consult the installation video or contact us on support@nextlevelracing.com
- Make sure all mounting points are aligned correctly to avoid twisting your seat or fame.
- Take care when adjusting the Seat Recliner to avoid injury.
- Lay out and build on a level surface.
- Do not force parts together.
- Avoid cross threading bolts.



If you require any support with your product please contact our friendly team at:
support@nextlevelracing.com



WARNING

CHOKING HAZARD - Small parts not for children under 3 years or any individuals who have a tendency to place inedible objects in their mouths.



**ASSEMBLY
VIDEO**

bit.ly/nlrbuild



Video Instruction: bit.ly/nlrbuild

IN THE BOX

*NOT TO SCALE

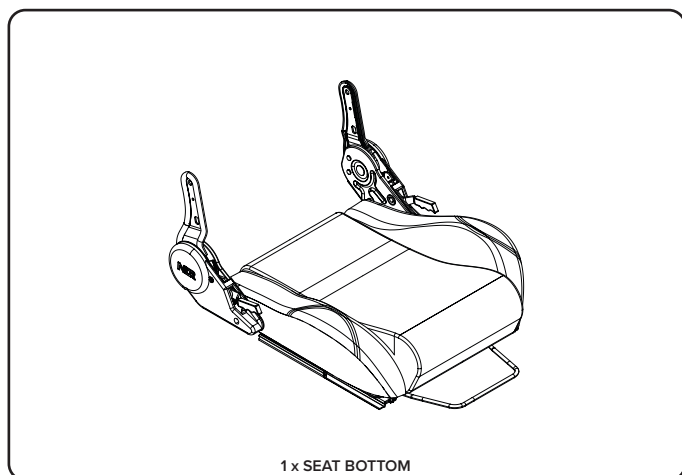

1 x SEAT BOTTOM

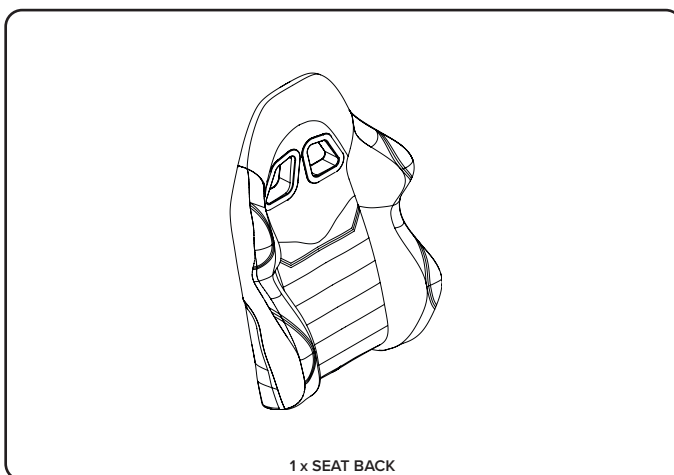

1 x SEAT BACK

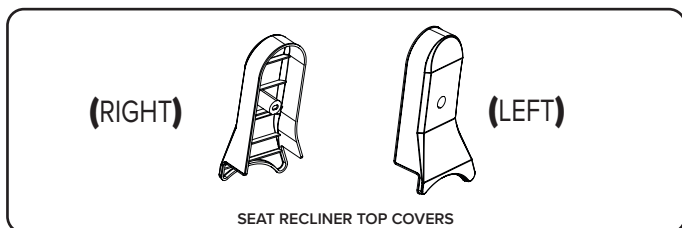

SEAT RECLINER TOP COVERS

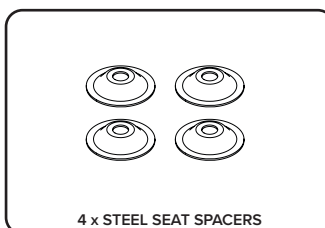

4 x STEEL SEAT SPACERS

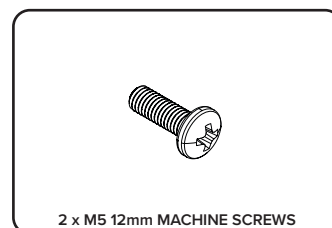

2 x M5 12mm MACHINE SCREWS

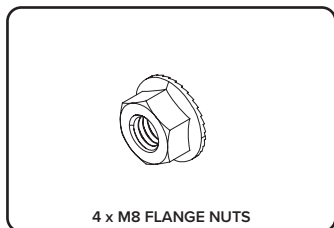

4 x M8 FLANGE NUTS

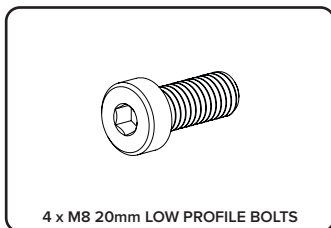

4 x M8 20mm LOW PROFILE BOLTS

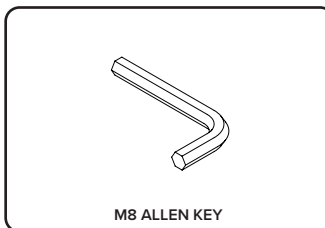

M8 ALLEN KEY

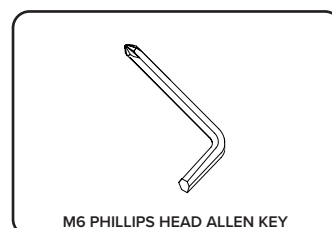

M6 PHILLIPS HEAD ALLEN KEY

NOTE: Some Items Come with Rust Resistant Coating



support@nextlevelracing.com

TABLE OF CONTENTS

ERS2 SEAT ASSEMBLY:

PAGES: 07 - 09

ELITE SERIES COCKPIT SEAT INSTALLATION:

PAGES: 09 - 11



GTTRACK COCKPIT SEAT INSTALLATION:

PAGES: 11 - 14

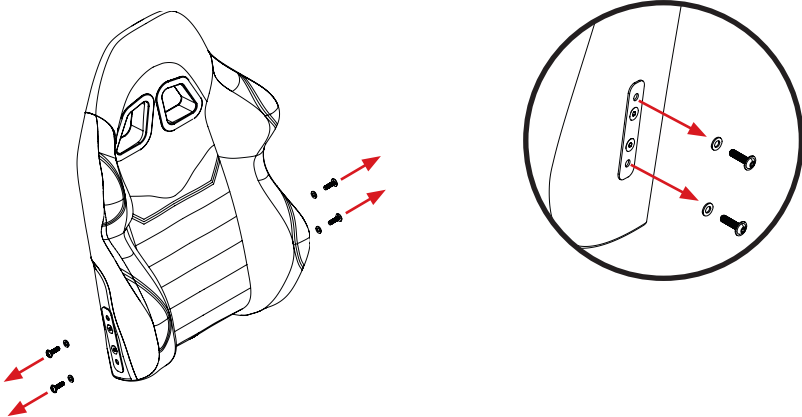

Video Instruction: bit.ly/nlrbuild

ERS2 SEAT ASSEMBLY

	<p>PARTS:</p> <ul style="list-style-type: none">• 1 x Seat Back 
<p>01 Uninstall the M8 Dome Shaped Bolts and Washers pre-installed on the Seat Back.</p>	

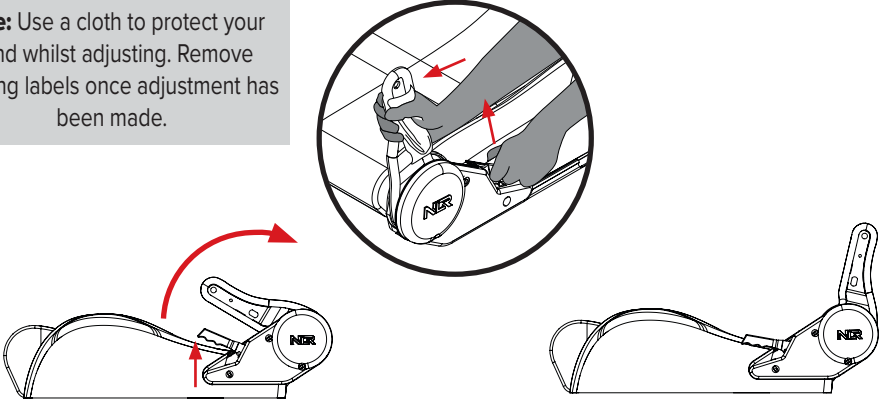
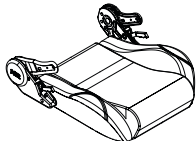
<p>Note: Use a cloth to protect your hand whilst adjusting. Remove warning labels once adjustment has been made.</p> 	<p>PARTS:</p> <ul style="list-style-type: none">• 1 x Seat Bottom 
<p>02 Firmly hold the Seat Recliner and lift up the Seat Recliner Lever. Adjust it until it is perpendicular with the Seat Bottom.</p>	



support@nextlevelracing.com

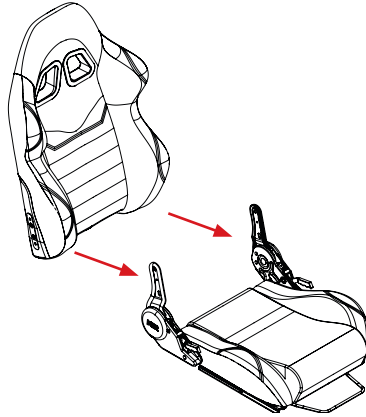

PARTS:

- NIL

03

Align the Seat Back threaded inserts with the mounting holes on the Seat Recliners attached to the Seat Bottom.

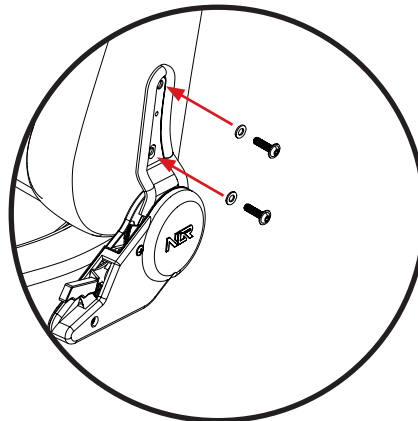
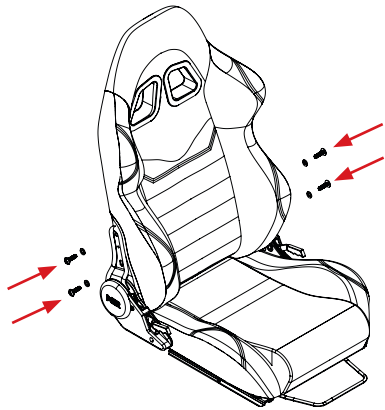

PARTS:

- 4 x M8 30mm Dome Head Bolts

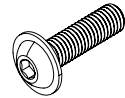

- 4 x M8 Washers



04

Bolt through and secure with 4 x M8 Dome Shaped Bolts and Washers previously uninstalled in Step 01.

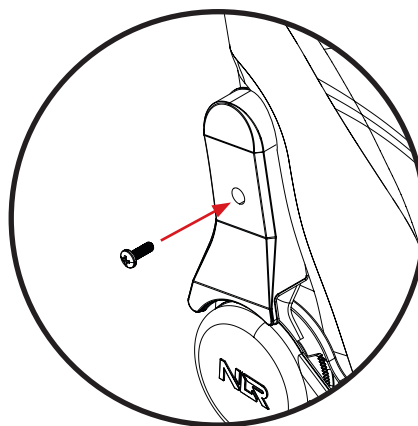

PARTS:

- 2 x Seat Recliner Top Covers

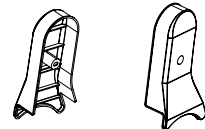

- 2 x M5 12mm Machine Screws

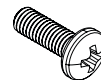

05

Align the holes on the Seat Recliner Top Covers with the threaded holes on the Seat Recliners. Bolt through and secure with 2 x M5 Machine Screws.



Video Instruction: bit.ly/nlrbuild

SEAT RECLINER ADJUSTMENT

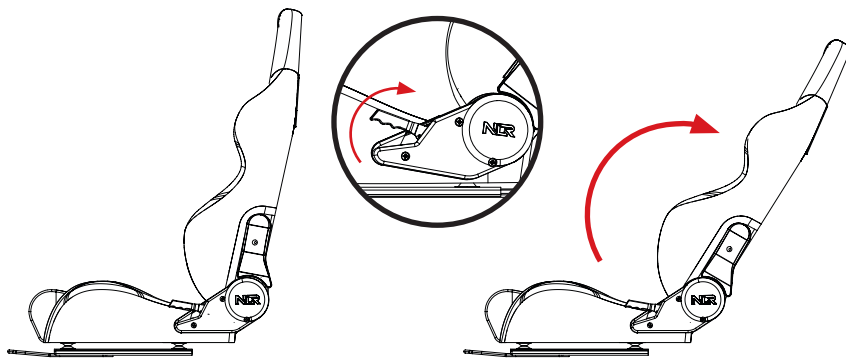

PARTS:

- NIL

06

Lift both Seat Recliner Levers and adjust the Seat Back to the desired angle. Release the levers to lock in place.

ELITE SERIES COCKPIT SEAT INSTALLATION

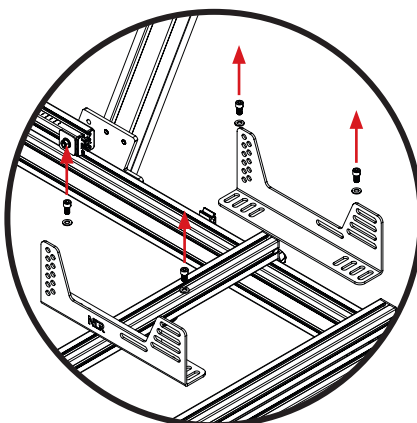
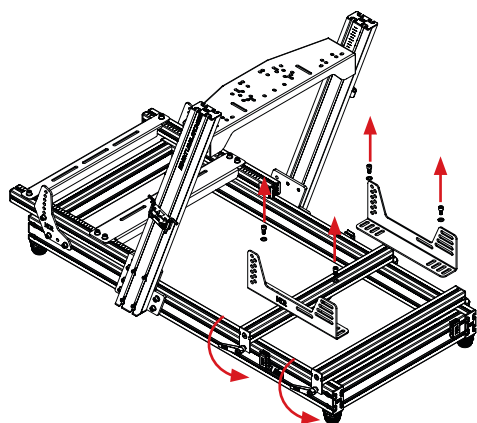

PARTS:

- NIL

01

Uninstall the Bolts and Washers securing the Elite Seat Brackets to the cockpit frame and remove the Seat Brackets. Loosen the Ratchet Handles securing the Seat Slider Assemblies to the cockpit frame.



support@nextlevelracing.com

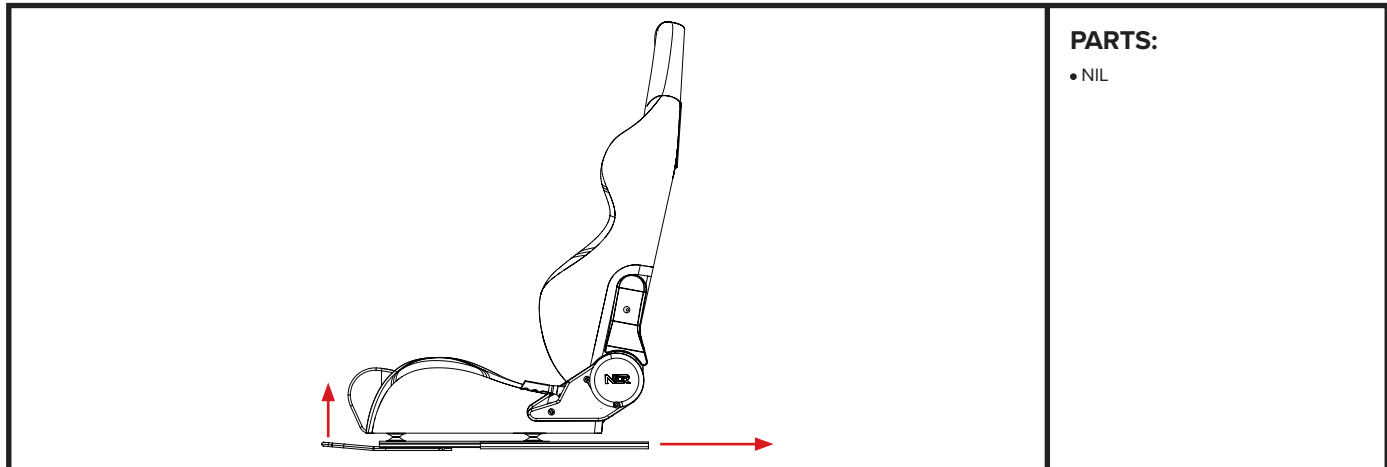

PARTS:

- NIL

02

Lift the Seat Slider Lever up and slide the Seat rails all the way back to access the rear mounting holes on the Seat Slider.

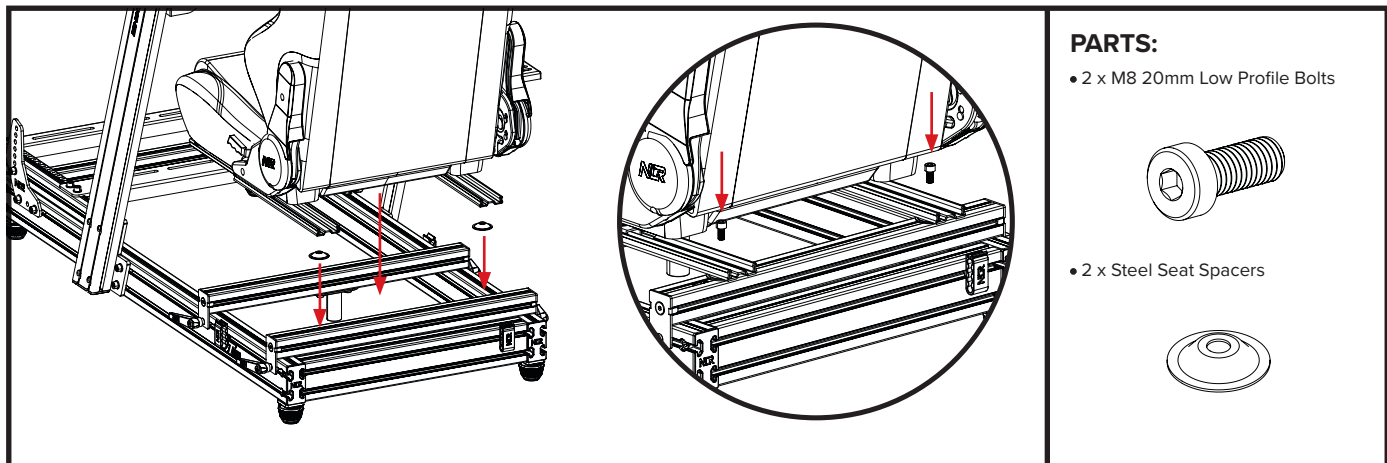

PARTS:

- 2 x M8 20mm Low Profile Bolts

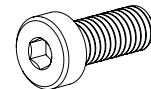

- 2 x Steel Seat Spacers

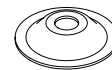

03

Align the Steel Seat Spacers with the T-Nuts installed on the desired cockpit. Align the rear Seat Slider holes with the Steel Seat Spacers. Bolt through and secure with 2 x M8 Low Profile Bolts.

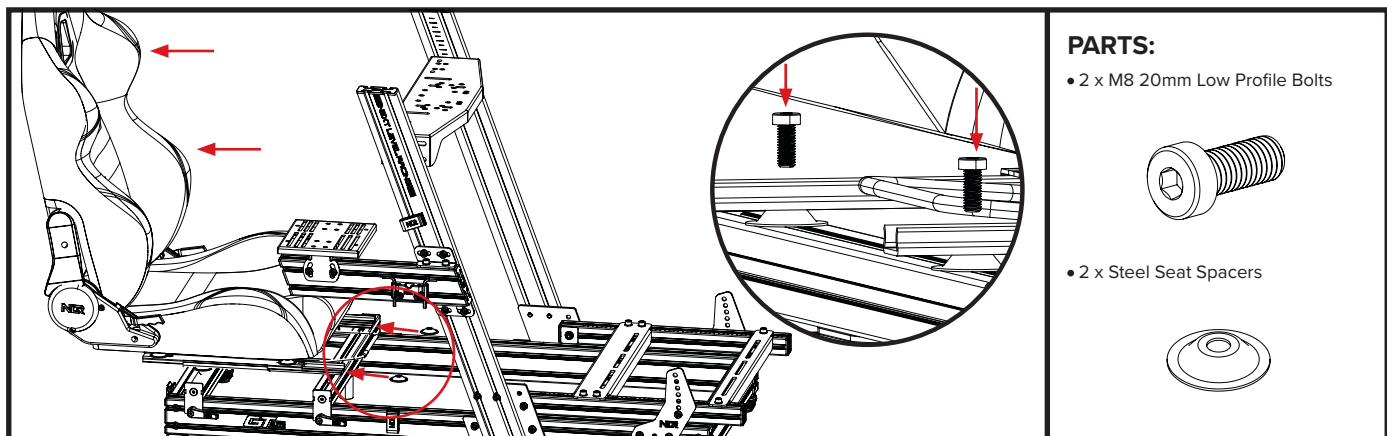

PARTS:

- 2 x M8 20mm Low Profile Bolts

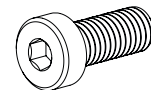

- 2 x Steel Seat Spacers

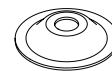

04

Slide the seat all the way back to access the front mounting holes. Align the front mounting holes on the Seat Slider with the T-Nuts in the front 4040 extrusion. Place Steel Seat Spacer between the 4040 extrusion and the Seat Slider. Bolt through and secure with 2 x M8 Low Profile Bolts.



Video Instruction: bit.ly/nlrbuild

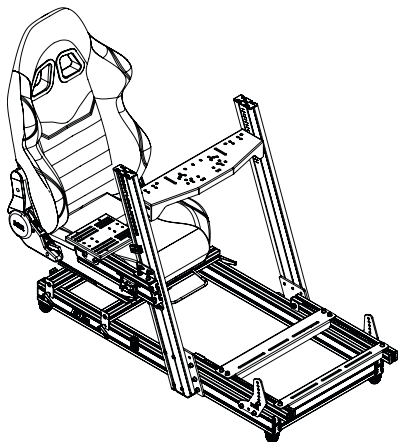

PARTS:

• NIL

05

Your ERS2 Seat installation is complete.

GTTRACK COCKPIT SEAT INSTALLATION

GTTRACK SEAT UNINSTALL

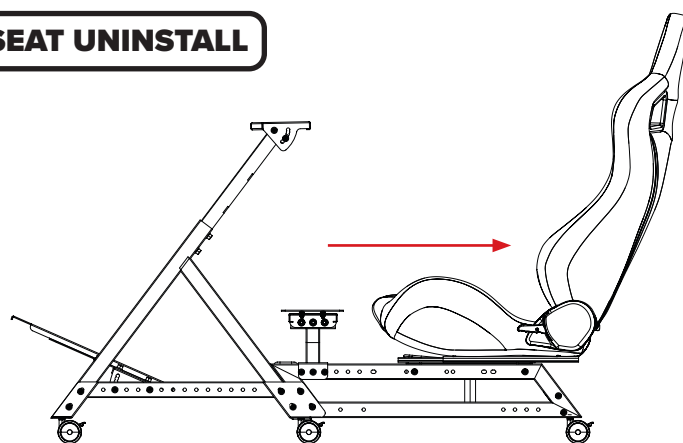

PARTS:

• NIL

01

Lift up the Seat Slider Lever and slide the GTTrack Seat all the way back to access the front Bolts.



support@nextlevelracing.com

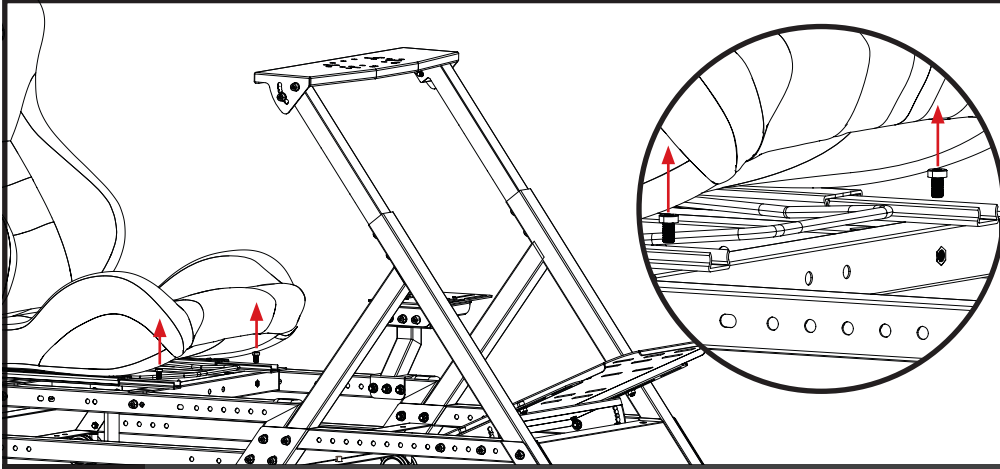

PARTS:

- NIL

02

Uninstall the front Bolts securing the Seat Sliders to the frame.

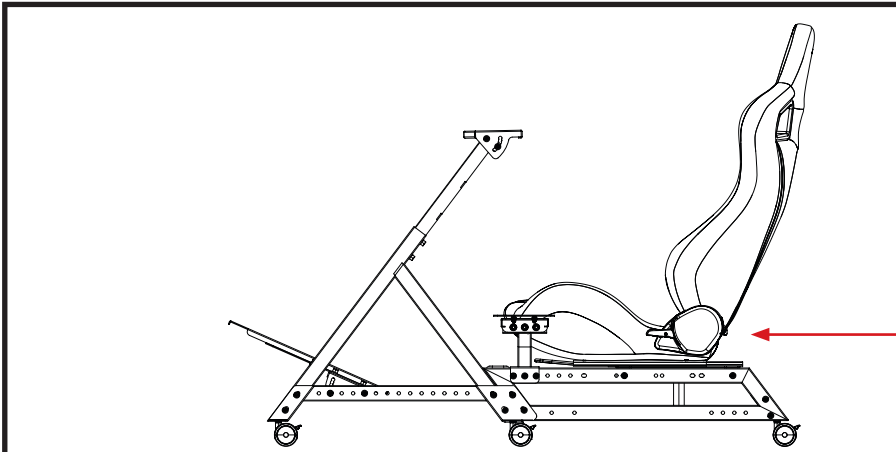

PARTS:

- NIL

03

Lift up the Seat Slider Lever and slide the GTTrack Seat all the way forward to access the rear Bolts.

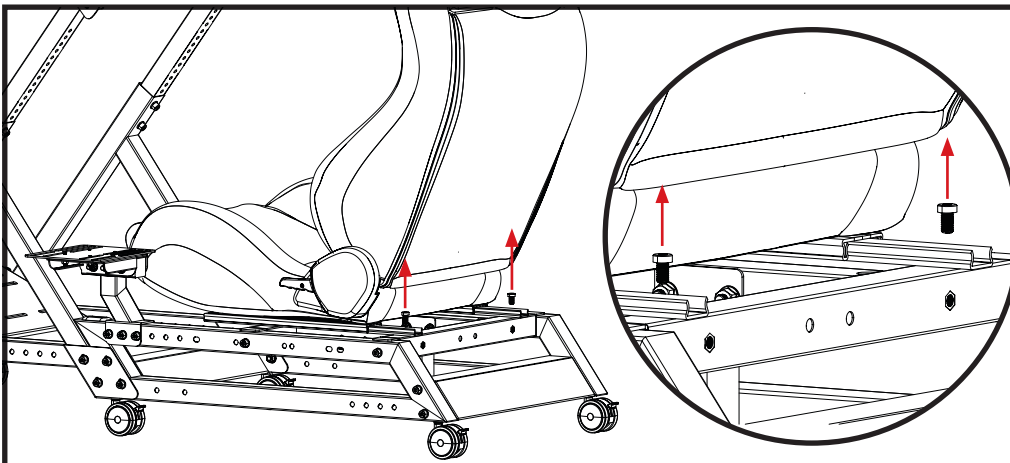

PARTS:

- NIL

04

Uninstall the rear Bolts securing the Seat Sliders to the frame.



Video Instruction: bit.ly/nlrbuild



05 Remove the GTTrack Seat Assembly.

PARTS:

- NIL

ERS2 SEAT INSTALL

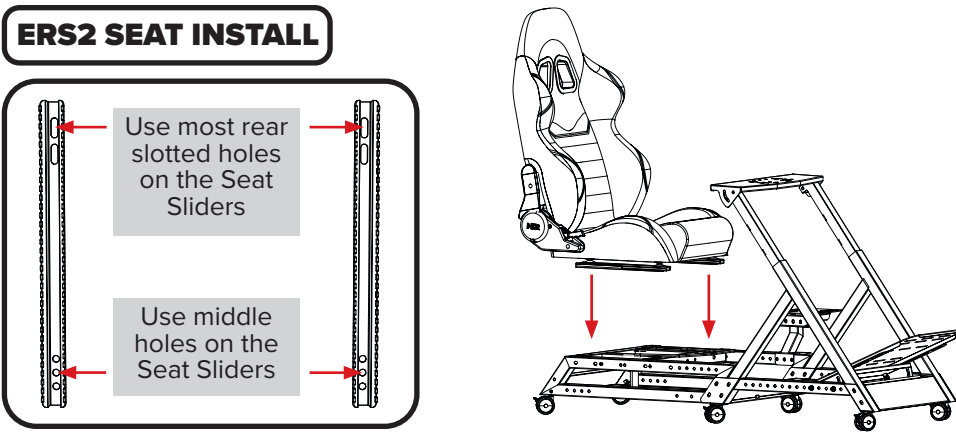



Use most rear slotted holes on the Seat Sliders

Use middle holes on the Seat Sliders

06 Align the ERS2 Seat Slider mounting holes with the threaded inserts on the GTTrack frame.

PARTS:

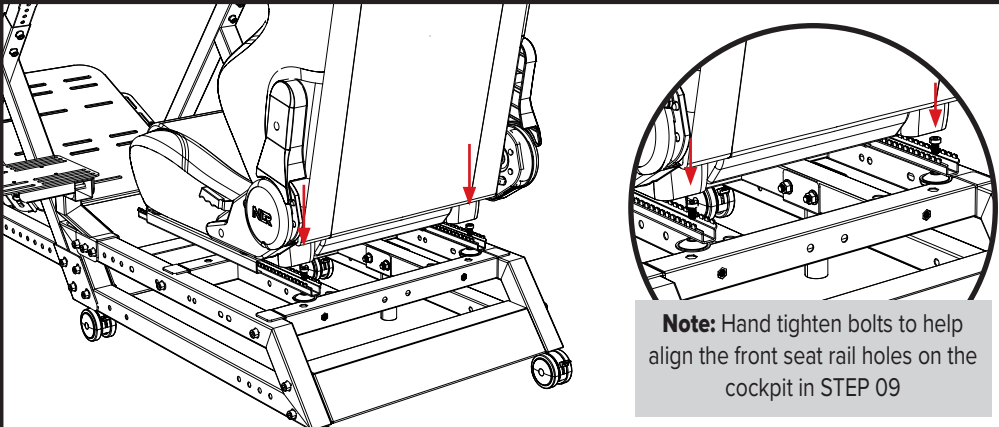
- 1 x ERS2 Seat Assembly



07 Slide the ERS2 Seat rails all the way back to access the most rear slotted holes on the Seat Sliders. Align the Rear Seat Slider holes with the Steel Seat Spacers. Bolt through and secure with 2 x M8 Low Profile Bolts.

Note: Hand tighten bolts to help align the front seat rail holes on the cockpit in STEP 09

PARTS:

- 2 x M8 20mm Low Profile Bolts
- 2 x Steel Seat Spacers

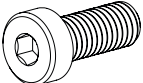



support@nextlevelracing.com

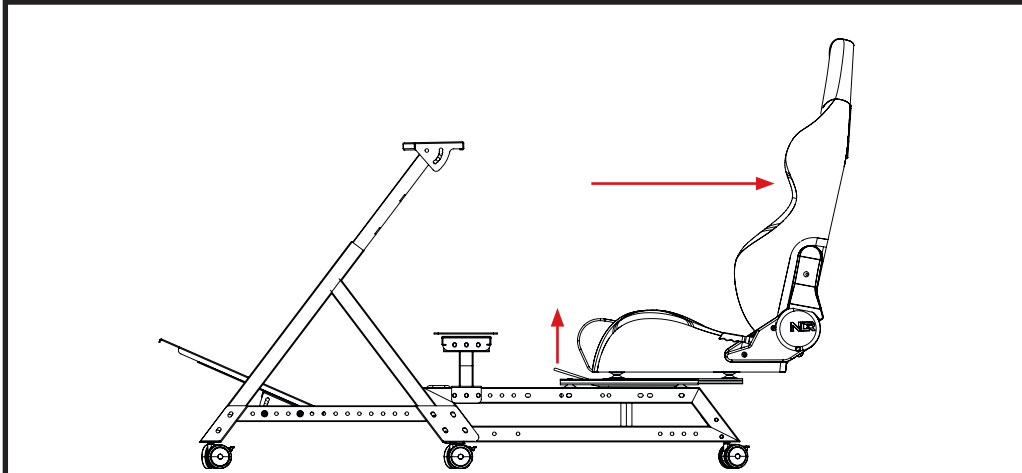

PARTS:

- NIL

08

Lift up the Seat Slider Lever and slide the ERS2 Seat all the way back to access the front holes.

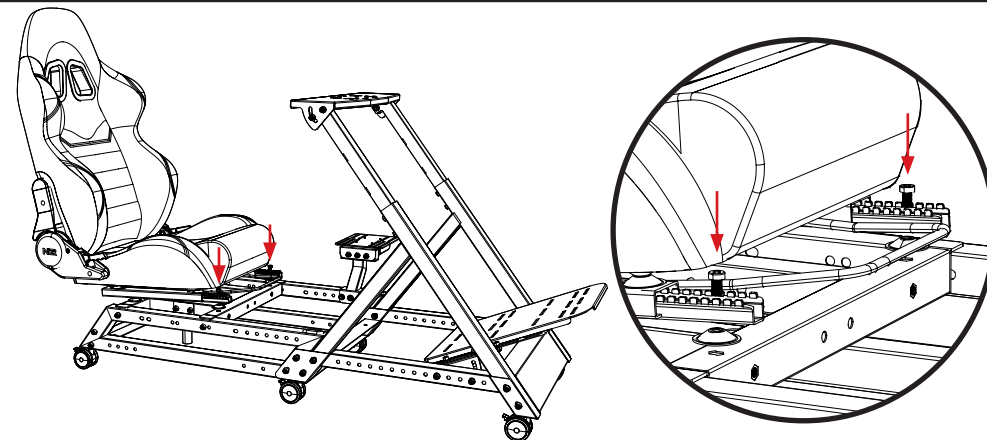

PARTS:

- 2 x M8 20mm Low Profile Bolts

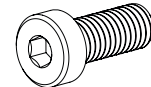

- 2 x Steel Seat Spacers



09

Align the middle Seat Slider holes with the Steel Seat Spacers. Bolt through and secure with 2 x M8 Low Profile Bolts.



PARTS:

- NIL

10

Your ERS2 Seat installation is complete.



Video Instruction: bit.ly/nlrbuild



WARNING

Please do not use power tools for assembly as over tightening can damage parts.

If in doubt consult the installation video or contact us on support@nextlevelracing.com

Make sure all mounting points are aligned correctly to avoid twisting your seat or fame.

Lay out and build on a level surface.

Do not force parts together.

Avoid cross threading bolts.

Take care when adjusting the Seat Recliner to avoid injury.

ASSISTANCE



If you require further support with your product please contact our friendly team at: support@nextlevelracing.com



support@nextlevelracing.com

FR

Manuel d'instructions du siège ERS2

Nous savons que vous êtes impatient de commencer la course ! Prenez votre temps avec les instructions et suivez ce guide pour assembler votre produit. Vous vous préparerez au succès en suivant le livret d'instructions pour optimiser pleinement votre produit. Pour la vidéo d'assemblage, scannez le code QR. bit.ly/nlrbuild. Suivez-nous. Scannez le code QR

VÉRIFICATIONS AVANT LA COURSE

ATTENTION

Veuillez ne pas utiliser d'outils électriques pour l'assemblage car un serrage excessif peut endommager les pièces.

En cas de doute, consultez la vidéo d'installation ou contactez-nous sur support@nextlevelracing.com

Assurez-vous que tous les points de montage sont correctement alignés pour éviter de tordre votre siège ou votre renommée.

Faites attention lors du réglage de l'inclinaison du siège pour éviter les blessures.

Disposez et construisez sur une surface plane.

Ne forcez pas les pièces ensemble.

Évitez de fausser le filetage des boulons.

Si vous avez besoin d'aide avec votre produit, veuillez contacter notre équipe amicale à : support@nextlevelracing.com

AVERTISSEMENT RISQUE D'ÉTOUFFEMENT

Petites pièces non destinées aux enfants de moins de 3 ans ou à toute personne ayant tendance à mettre des objets non comestibles dans sa bouche.

TABLE DES MATIÈRES

ASSEMBLAGE DU SIÈGE ERS2 : Pages 07 – 09

INSTALLATION DU SIÈGE DE COCKPIT ELITE : Pages 09 – 11

INSTALLATION DU SIÈGE DE COCKPIT GTTRACK : Pages 11 à 14

ASSEMBLAGE DE SIÈGE ERS2

DÉBUT

01a – Reportez-vous à l'image. Désinstallez les boulons en forme de dôme M8 et les rondelles préinstallés sur le dossier du siège. Pièces : 1 x dossier de siège

02 - Reportez-vous à l'image. Tenez fermement le siège inclinable et soulevez le levier du siège inclinable. Ajustez-le jusqu'à ce qu'il soit perpendiculaire au bas du siège.

Remarque : Utilisez un vêtement pour protéger votre main pendant le réglage. Retirez les étiquettes d'avertissement une fois le réglage effectué. Pièces : 1 x fond de siège

03 - Reportez-vous à l'image. Alignez les inserts filetés du dossier de siège avec les trous de montage sur les fauteuils inclinables fixés au bas du siège.

04 - Reportez-vous à l'image. Boulonnez et fixez avec 4 boulons et rondelles en forme de dôme M8 précédemment désinstallés à l'étape 01. Pièces : 4 boulons à tête bombée M8 de 30 mm, 4 rondelles M8.

05 - Reportez-vous à l'image. Alignez les trous sur les couvercles supérieurs du siège inclinable avec les trous filetés sur les sièges inclinables. Boulonnez et fixez avec 2 vis mécaniques M5. Pièces : 2 couvercles supérieurs pour fauteuil inclinable, 2 vis mécaniques M5 12 mm.

06 - Reportez-vous à l'image. RÉGLAGE DE L'INCLINAISON DU SIÈGE. Soulevez les deux leviers d'inclinaison du siège et réglez le dossier du siège à l'angle souhaité. Relâchez les leviers pour verrouiller en place.

INSTALLATION DU SIÈGE DE COCKPIT ÉLITE

01 - Reportez-vous à l'image. Désinstallez les boulons et les rondelles fixant les supports du siège Elite au cadre du cockpit et retirez les supports du siège. Desserrez les poignées à cliquet fixant les assemblages de glissières de siège au cadre du cockpit.

02 - Reportez-vous à l'image. Soulevez le levier de la glissière du siège et faites glisser les rails du siège complètement vers l'arrière pour accéder aux trous de montage arrière sur la glissière du siège.

03 - Reportez-vous à l'image. Alignez les entretoises de siège en acier avec les écrous en T installés sur le cockpit souhaité. Alignez les trous de la glissière de siège arrière avec les entretoises de siège en acier. Boulonnez et fixez avec 2 boulons à profil bas M8. Pièces : 2 boulons à profil bas M8 de 20 mm, 2 entretoises de siège en acier.

04 - Reportez-vous à l'image. Faites glisser le siège complètement vers l'arrière pour accéder aux trous de montage avant. Alignez les trous de montage avant sur la glissière du siège avec les écrous en T dans l'extrusion 4040 avant. Placez l'entretoise de siège en acier entre l'extrusion 4040 et la glissière de siège. Boulonnez et fixez avec 2 boulons à profil bas M8. Pièces : 2 boulons à profil bas M8 de 20 mm, 2 entretoises de siège en acier.

05 - Reportez-vous à l'image. L'installation de votre siège ERS2 est terminée.

INSTALLATION DU SIÈGE DE COCKPIT GTTRACK

01 - Reportez-vous à l'image. DÉINSTALLATION DU SIÈGE GTTRACK. Soulevez le levier coulissant du siège et faites glisser le siège GTTrack complètement vers l'arrière pour accéder aux boulons avant.

02 - Reportez-vous à l'image. Désinstallez les boulons avant fixant les glissières du siège au cadre.

03 - Reportez-vous à l'image. Soulevez le levier coulissant du siège et faites glisser le siège GTTrack complètement vers l'avant pour accéder aux boulons arrière.

04 - Reportez-vous à l'image. Désinstallez les boulons arrière fixant les glissières du siège au cadre.

05 - Reportez-vous à l'image. Retirez l'ensemble de siège GTTrack.

06 - Reportez-vous à l'image. Alignez les trous de montage du curseur de siège ERS2 avec les inserts filetés sur le cadre GTTrack.

07 - Reportez-vous à l'image. Faites glisser les rails du siège ERS2 complètement vers l'arrière pour accéder aux trous oblongs les plus à l'arrière des glissières du siège.

Alignez les trous de la glissière de siège arrière avec les entretoises de siège en acier. Boulonnez et fixez avec 2 boulons à profil bas M8.

08 - Reportez-vous à l'image. Soulevez le levier coulissant du siège et faites glisser le siège ERS2 complètement vers l'arrière pour accéder aux trous avant.

09 - Alignez les trous du milieu de la glissière de siège avec les entretoises de siège en acier. Boulonnez et fixez avec 2 boulons à profil bas M8.

10 - Reportez-vous à l'image. L'installation de votre siège ERS2 est terminée.

ATTENTION

Veuillez ne pas utiliser d'outils électriques pour l'assemblage car un serrage excessif peut endommager les pièces.

En cas de doute, consultez la vidéo d'installation ou contactez-nous sur support@nextlevelracing.com

Assurez-vous que tous les points de montage sont correctement alignés pour éviter de tordre votre siège ou votre renommée.

Faites attention lors du réglage de l'inclinaison du siège pour éviter les blessures.

Disposez et construisez sur une surface plane.

Ne forcez pas les pièces ensemble.

Évitez de fausser le filetage des boulons.

ASSISTANCE

VIDÉO DE MONTAGE. Scannez le code QR. bit.ly/nlrbuild

Si vous avez besoin d'une assistance supplémentaire avec votre produit, veuillez contacter notre équipe amicale à : support@nextlevelracing.com



Video Instruction: bit.ly/nlrbuild

NL

Instructiehandleiding ERS2 stoel

We weten dat je staat te popelen om te gaan racen! Neem de tijd voor de instructies en volg deze handleiding om uw product in elkaar te zetten. U maakt uzelf klaar voor succes door het instructieboekje te volgen om uw product volledig te optimaliseren. Voor montagevideo, QR-code scannen. bit.ly/nlrbuild . _ Volg ons. Scan QR-code

CONTROLES VOOR DE RACE

WAARSCHUWING

Gebruik geen elektrisch gereedschap voor de montage, omdat te vast aandraaien onderdelen kan beschadigen.

Raadpleeg bij twijfel de installatievideo of neem contact met ons op via support@nextlevelracing.com

Zorg ervoor dat alle bevestigingspunten correct zijn uitgelijnd om te voorkomen dat uw stoel of faam draait.

Wees voorzichtig bij het afstellen van de stoelfauteuil om letsel te voorkomen.

Leg uit en bouw op een vlakke ondergrond.

Forceer de onderdelen niet samen.

Vermijd het kruisdraad indraaien van bouten.

Als je ondersteuning nodig hebt met je product, neem dan contact op met ons vriendelijke team via: support@nextlevelracing.com

WAARSCHUWING VERSTIKKINGSGEVAAR

Kleine onderdelen niet voor kinderen jonger dan 3 jaar of personen die de neiging hebben om oneetbare voorwerpen in hun mond te stoppen.

INHOUDSOPGAVE

ERS2 ZITTING MONTAGE: Pagina's 07 – 09

ELITE COCKPIT ZITTING INSTALLATIE: Pagina's 09 – 11

GTTRACK COCKPIT ZITTING INSTALLATIE: Pagina's 11 – 14

ERS2 ZITTING MONTAGE

BEGIN

01a – Zie afbeelding. Verwijder de M8-koepelvormige bouten en ringen die vooraf op de rugleuning zijn geïnstalleerd. Onderdelen: 1 x rugleuning

02 - Zie afbeelding. Houd de stoelleuning stevig vast en til de hendel van de stoelleuning omhoog. Pas het aan totdat het loodrecht op de onderkant van de stoel staat.

Let op: Gebruik een doek om uw hand te beschermen tijdens het afstellen. Verwijder waarschuwingslabels zodra de afstelling is uitgevoerd. Onderdelen: 1 x zitvlak

03 - Zie afbeelding. Lijn de inzetstukken met schroefdraad van de rugleuning uit met de montagegaten op de stoelfauteuils die aan de onderkant van de stoel zijn bevestigd.

04 - Zie afbeelding. Schroef door en zet vast met 4 x M8 koepelvormige bouten en ringen die eerder zijn verwijderd in stap 01. Onderdelen: 4 x M8 30 mm bolkopbouten, 4 x M8 ringen.

05 - Zie afbeelding. Lijn de gaten in de bovenbekleding van de stoelleuning uit met de schroefdraadgaten op de stoelleuning. Schroef door en zet vast met 2 x M5 machineschroeven. Onderdelen: 2 x stoelbekleding bovenzijde, 2 x M5 12 mm machineschroeven.

06 - Zie afbeelding. AFSTELLING VAN DE ZITPLAATS. Til beide hendels van de stoelleuning op en stel de rugleuning in in de gewenste hoek. Laat de hendels los om ze op hun plaats te vergrendelen.

ELITE COCKPIT ZITTING INSTALLATIE

01 - Zie afbeelding. Verwijder de bouten en ringen waarmee de Elite-stoelbeugels aan het cockpitframe zijn bevestigd en verwijder de stoelbeugels. Maak de ratelhendels los waarmee de stoelschuifconstructies aan het cockpitframe zijn bevestigd.

02 - Zie afbeelding. Til de hendel van de stoelschuif omhoog en schuif de stoelrails helemaal naar achteren om toegang te krijgen tot de achterste montagegaten op de stoelschuif.

03 - Zie afbeelding. Lijn de stalen stoelafstandhouders uit met de T-moeren die op de gewenste cockpit zijn geïnstalleerd. Lijn de gaten van de achterste stoelschuif uit met de stalen stoelafstandhouders. Bout door en zet vast met 2 x M8 laagprofielbouten. Onderdelen: 2 x M8 20 mm laagprofielbouten, 2 x stalen zadelfstandhouders.

04 - Zie afbeelding. Schuif de stoel helemaal naar achteren om bij de voorste montagegaten te komen. Lijn de voorste montagegaten op de stoelschuif uit met de T-moeren in de voorste 4040 extrusie. Plaats de stalen stoelafstandhouder tussen de 4040-extrusie en de stoelschuif. Schroef door en zet vast met 2 x M8 laagprofielbouten. Onderdelen: 2 x M8 20 mm laagprofielbouten, 2 x stalen zadelfstandhouder.

05 - Zie afbeelding. De installatie van uw ERS2-stoel is voltooid.

GTTRACK COCKPIT ZITTING INSTALLATIE

01 - Zie afbeelding. GTTRACK-ZADEL VERWIJDEREN. Til de hendel van de stoelschuif op en schuif de GTTrack- stoel helemaal naar achteren om bij de voorste bouten te kunnen komen.

02 - Zie afbeelding. Maak de voorste bouten los waarmee de stoelgeleiders aan het frame zijn bevestigd.

03 - Zie afbeelding. Til de hendel van de stoelschuif op en schuif de GTTrack- stoel helemaal naar voren om bij de achterste bouten te kunnen.

04 - Zie afbeelding. Maak de achterste bouten los waarmee de stoelgeleiders aan het frame zijn bevestigd.

05 - Zie afbeelding. Verwijder de GTTrack-zadelconstructie .

06 - Zie afbeelding. Lijn de montagegaten van de ERS2 Seat Slider uit met de schroefdraadinzetstukken op het GTTrack- frame.

07 - Zie afbeelding. Schuif de ERS2 stoelrails helemaal naar achteren om toegang te krijgen tot de achterste sleufgaten op de stoelgeleiders. Lijn de gaten van de schuifregelaar van de achterbank uit met de stalen stoelafstandhouders. Schroef door en zet vast met 2 x M8 laagprofielbouten.

08 - Zie afbeelding. Til de hendel van de stoelschuif op en schuif de ERS2-stoel helemaal naar achteren om bij de voorste gaten te komen.

09 - Lijn de middelste gaten van de stoelschuif uit met de stalen stoelafstandhouders. Schroef door en zet vast met 2 x M8 laagprofielbouten.

10 - Zie afbeelding. De installatie van uw ERS2-stoel is voltooid.

WAARSCHUWING

Gebruik geen elektrisch gereedschap voor de montage, omdat te vast aandraaien onderdelen kan beschadigen.

Raadpleeg bij twijfel de installatievideo of neem contact met ons op via support@nextlevelracing.com

Zorg ervoor dat alle bevestigingspunten correct zijn uitgelijnd om te voorkomen dat uw stoel of faam draait.

Wees voorzichtig bij het afstellen van de stoelfauteuil om letsel te voorkomen.

Leg uit en bouw op een vlakke ondergrond.

Forceer de onderdelen niet samen.

Vermijd het kruisdraad indraaien van bouten.

BIJSTAND

MONTAGE VIDEO. Scan de QR-code. bit.ly/nlrbuild _

Als je meer ondersteuning nodig hebt met je product, neem dan contact op met ons vriendelijke team via: support@nextlevelracing.com



support@nextlevelracing.com

IT

Manuale di istruzioni del sedile ERS2

Sappiamo che non vedi l'ora di iniziare a correre! Prenditi il tuo tempo con le istruzioni e segui questa guida per assemblare il tuo prodotto. Ti preparerai al successo seguendo il libretto di istruzioni per ottimizzare completamente il tuo prodotto. Per il video di montaggio, scansionare il codice QR. [bit.ly/ nlrbuild](https://bit.ly/nlrbuild) . Seguici. Scansiona il codice QR

CONTROLLI PRE GARA

AVVERTIMENTO

Si prega di non utilizzare utensili elettrici per il montaggio poiché un serraggio eccessivo può danneggiare le parti.

In caso di dubbio consulta il video di installazione o contattaci su support@nextlevelracing.com

Assicurati che tutti i punti di montaggio siano allineati correttamente per evitare di torcere il sedile o la fama.

Prestare attenzione durante la regolazione del sedile reclinabile per evitare lesioni.

Disporre e costruire su una superficie piana.

Non forzare le parti insieme.

Evitare bulloni con filettatura incrociata.

Se hai bisogno di supporto con il tuo prodotto, contatta il nostro team amichevole all'indirizzo: support@nextlevelracing.com

ATTENZIONE PERICOLO DI SOFFOCAMENTO

Piccole parti non per bambini sotto i 3 anni o per qualsiasi individuo che ha la tendenza a mettere in bocca oggetti non commestibili.

SOMMARIO

ASSEMBLAGGIO SEDILI ERS2: Pagine 07 – 09

INSTALLAZIONE DEL POZZETTO ELITE: Pagine 09 – 11

INSTALLAZIONE DEL SEDILE POZZETTO GTTRACK: Pagine 11 – 14

MONTAGGIO SEDILE ERS2

INIZIO

01a – Fare riferimento all'immagine. Disinstallare i bulloni e le rondelle a forma di cupola M8 preinstallati sullo schienale del sedile. Parti: 1 x schienale

02 - Fare riferimento all'immagine. Tenere saldamente il sedile reclinabile e sollevare la leva del sedile reclinabile. Regolarlo finché non è perpendicolare al fondo del sedile. Nota: utilizzare un vestito per proteggere la mano durante la regolazione. Rimuovere le etichette di avvertenza una volta effettuata la regolazione. Parti: 1 x fondo del sedile

03 - Fare riferimento all'immagine. Allineare gli inserti filettati dello schienale del sedile con i fori di montaggio sulle poltrone reclinabili del sedile fissate al fondo del sedile.

04 - Fare riferimento all'immagine. Avvitare e fissare con 4 bulloni e rondelle a cupola M8 precedentemente disinstallati nel passaggio 01. Parti: 4 bulloni a testa bombata M8 da 30 mm, 4 rondelle M8.

05 - Fare riferimento all'immagine. Allineare i fori sulle coperture superiori del reclinabile del sedile con i fori filettati sui reclinabili del sedile. Avvitare e fissare con 2 viti a macchina M5. Parti: 2 coperture superiori del sedile reclinabile, 2 viti a macchina M5 da 12 mm.

06 - Fare riferimento all'immagine. REGOLAZIONE DELL'INCLINAZIONE DEL SEDILE. Sollevare entrambe le leve di reclinazione del sedile e regolare lo schienale del sedile all'angolazione desiderata. Rilasciare le leve per bloccarle in posizione.

INSTALLAZIONE POZZETTO ELITE

01 - Fare riferimento all'immagine. Disinstallare i bulloni e le rondelle che fissano le staffe del sedile Elite al telaio della cabina di pilotaggio e rimuovere le staffe del sedile. Allentare le maniglie a cricchetto che fissano i gruppi di scorrimento del sedile al telaio della cabina di pilotaggio.

02 - Fare riferimento all'immagine. Sollevare la leva di scorrimento del sedile e far scorrere le guide del sedile completamente all'indietro per accedere ai fori di montaggio posteriori sul dispositivo di scorrimento del sedile.

03 - Fare riferimento all'immagine. Allineare i distanziatori del sedile in acciaio con i dadi a T installati sull'abitacolo desiderato. Allineare i fori del cursore del sedile posteriore con i distanziali del sedile in acciaio. Fissare e fissare con 2 bulloni M8 a basso profilo. Parti: 2 bulloni a basso profilo M8 da 20 mm, 2 distanziali del sedile in acciaio.

04 - Fare riferimento all'immagine. Far scorrere il sedile fino in fondo per accedere ai fori di montaggio anteriori. Allineare i fori di montaggio anteriori sul dispositivo di scorrimento del sedile con i dadi a T nell'estrusione anteriore 4040. Posizionare il distanziatore del sedile in acciaio tra l'estrusione 4040 e il cursore del sedile. Fissare e fissare con 2 bulloni M8 a basso profilo. Parti: 2 bulloni a basso profilo M8 da 20 mm, 2 distanziali del sedile in acciaio.

05 - Fare riferimento all'immagine. L'installazione del sedile ERS2 è completa.

INSTALLAZIONE SEDILE POZZETTO GTTRACK

01 - Fare riferimento all'immagine. DISINSTALLAZIONE DEL SEDILE GTTRACK. Sollevare la leva di scorrimento del sedile e far scorrere il sedile GTTrack fino in fondo per accedere ai bulloni anteriori.

02 - Fare riferimento all'immagine. Disinstallare i bulloni anteriori che fissano i cursori del sedile al telaio.

03 - Fare riferimento all'immagine. Sollevare la leva di scorrimento del sedile e far scorrere il sedile GTTrack completamente in avanti per accedere ai bulloni posteriori.

04 - Fare riferimento all'immagine. Disinstallare i bulloni posteriori che fissano i cursori del sedile al telaio.

05 - Fare riferimento all'immagine. Rimuovere il gruppo sedile GTTrack .

06 - Fare riferimento all'immagine. Allineare i fori di montaggio dello slider sedile ERS2 con gli inserti filettati sul telaio GTTrack .

07 - Fare riferimento all'immagine. Far scorrere le guide del sedile ERS2 completamente indietro per accedere ai fori scanalati più posteriori sui cursori del sedile. Allineare i fori del cursore del sedile posteriore con i distanziali del sedile in acciaio. Fissare e fissare con 2 bulloni M8 a basso profilo.

08 - Fare riferimento all'immagine. Sollevare la leva di scorrimento del sedile e far scorrere il sedile ERS2 completamente indietro per accedere ai fori anteriori.

09 - Allineare i fori centrali del cursore del sedile con i distanziali del sedile in acciaio. Fissare e fissare con 2 bulloni M8 a basso profilo.

10 - Fare riferimento all'immagine. L'installazione del sedile ERS2 è completa.

AVVERTIMENTO

Si prega di non utilizzare utensili elettrici per il montaggio poiché un serraggio eccessivo può danneggiare le parti.

In caso di dubbio consulta il video di installazione o contattaci su support@nextlevelracing.com

Assicurati che tutti i punti di montaggio siano allineati correttamente per evitare di torcere il sedile o la fama.

Prestare attenzione durante la regolazione del sedile reclinabile per evitare lesioni.

Disporre e costruire su una superficie piana.

Non forzare le parti insieme.

Evitare bulloni con filettatura incrociata.

ASSISTENZA

VIDEO DI MONTAGGIO. Scansiona il codice QR. [bit.ly/ nlrbuild](https://bit.ly/nlrbuild)

Se hai bisogno di ulteriore supporto con il tuo prodotto, contatta il nostro team amichevole all'indirizzo: support@nextlevelracing.com



Video Instruction: bit.ly/nlrbuild

ES

Manual de instrucciones del asiento ERS2

¡Sabemos que estás ansioso por empezar a competir! Tómese su tiempo con las instrucciones y siga esta guía para ensamblar su producto. Se estará preparando para el éxito siguiendo el folleto de instrucciones para optimizar completamente su producto. Para el video de montaje, escanee el código QR. bit.ly/nlrbuild . _ Siganos. Escanear código QR

COMPROBACIONES PREVIAS A LA CARRERA ADVERTENCIA

No utilice herramientas eléctricas para el montaje, ya que un ajuste excesivo puede dañar las piezas.
En caso de duda, consulte el video de instalación o contáctenos en support@nextlevelracing.com
Asegúrese de que todos los puntos de montaje estén alineados correctamente para evitar torcer el asiento o la fama.
Tenga cuidado al ajustar el asiento reclinable para evitar lesiones.
Diseñe y construya sobre una superficie nivelada.
No fuerce las piezas juntas.
Evite los pernos de rosca cruzada.
Si necesita asistencia con su producto, comuníquese con nuestro amable equipo en: support@nextlevelracing.com

ADVERTENCIA PELIGRO DE ASFIXIA

Piezas pequeñas no para niños menores de 3 años o cualquier persona que tenga tendencia a llevarse objetos no comestibles a la boca.

TABLA DE CONTENIDO

ENSAMBLAJE DEL ASIENTO ERS2: Páginas 07 – 09

INSTALACIÓN DE ASIENTOS DE CABINA ELITE: Páginas 09 – 11

INSTALACIÓN DEL ASIENTO DE LA CABINA GTTRACK: Páginas 11 – 14

CONJUNTO DE ASIENTO ERS2

COMIENZO

01a – Consulte la imagen. Desinstale los pernos y arandelas en forma de cúpula M8 preinstalados en el respaldo del asiento. Piezas: 1 x respaldo del asiento

02 - Consulte la imagen. Sostenga firmemente el asiento reclinable y levante la palanca del asiento reclinable. Ajustelo hasta que quede perpendicular con la parte inferior del asiento. Nota: Use ropa para proteger su mano mientras ajusta. Retire las etiquetas de advertencia una vez que se haya realizado el ajuste. Partes: 1 x parte inferior del asiento

03 - Consulte la imagen. Alinee los insertos roscados del respaldo del asiento con los orificios de montaje en los sillones reclinables del asiento unidos a la parte inferior del asiento.

04 - Consulte la imagen. Atorníllelo y asegúrelo con 4 pernos en forma de cúpula M8 y arandelas que desinstaló previamente en el paso 01. Piezas: 4 pernos de cabeza abovedada M8 de 30 mm, 4 arandelas M8.

05 - Consulte la imagen. Alinee los orificios de las cubiertas superiores del sillón reclinable con los orificios roscados de los sillones reclinables. Atornille y asegúrelo con 2 tornillos para metales M5. Piezas: 2 cubiertas superiores para asientos reclinables, 2 tornillos para máquina M5 de 12 mm.

06 - Consulte la imagen. AJUSTE DEL RECLINADOR DEL ASIENTO. Levante ambas palancas del sillón reclinable y ajuste el respaldo del asiento al ángulo deseado. Suelte las palancas para bloquearlas en su lugar.

INSTALACIÓN DE ASIENTOS DE CABINA ELITE

01 - Consulte la imagen. Desinstale los pernos y las arandelas que sujetan los soportes del asiento Elite al marco de la cabina y retire los soportes del asiento. Afloje las manijas de trinquete que sujetan los ensamblajes deslizantes del asiento al marco de la cabina.

02 - Consulte la imagen. Levante la palanca del deslizador del asiento hacia arriba y deslice los rieles del asiento completamente hacia atrás para acceder a los orificios de montaje traseros en el deslizador del asiento.

03 - Consulte la imagen. Alinee los espaciadores de asiento de acero con las tuercas en T instaladas en la cabina deseada. Alinee los orificios del deslizador del asiento trasero con los espaciadores de acero del asiento. Atorníllelo y asegúrelo con 2 pernos de perfil bajo M8. Piezas: 2 pernos de perfil bajo M8 de 20 mm, 2 espaciadores de asiento de acero.

04 - Consulte la imagen. Deslice el asiento completamente hacia atrás para acceder a los orificios de montaje delanteros. Alinee los orificios de montaje delanteros en el deslizador del asiento con las tuercas en T en la extrusión 4040 delantera. Coloque el espaciador de asiento de acero entre la extrusión 4040 y el deslizador del asiento. Atorníllelo y asegúrelo con 2 pernos de perfil bajo M8. Piezas: 2 pernos de perfil bajo M8 de 20 mm, 2 espaciadores de asiento de acero.

05 - Consulte la imagen. La instalación de su asiento ERS2 está completa.

INSTALACIÓN DEL ASIENTO DE LA CABINA GTTRACK

01 - Consulte la imagen. DESINSTALACIÓN DEL ASIENTO GTTRACK. Levante la palanca deslizante del asiento y deslice el asiento GTTrack completamente hacia atrás para acceder a los pernos delanteros.

02 - Consulte la imagen. Desinstale los pernos delanteros que sujetan los deslizadores del asiento al marco.

03 - Consulte la imagen. Levante la palanca deslizante del asiento y deslice el asiento GTTrack completamente hacia adelante para acceder a los pernos traseros.

04 - Consulte la imagen. Desinstale los pernos traseros que sujetan los deslizadores del asiento al marco.

05 - Consulte la imagen. Retire el ensamblaje del asiento GTTrack .

06 - Consulte la imagen. Alinee los orificios de montaje del deslizador del asiento ERS2 con las inserciones roscadas en el marco GTTrack .

07 - Consulte la imagen. Deslice los rieles del asiento ERS2 completamente hacia atrás para acceder a los orificios ranurados más traseros en los deslizadores del asiento. Alinee los orificios del deslizador del asiento trasero con los espaciadores de acero del asiento. Atorníllelo y asegúrelo con 2 pernos de perfil bajo M8.

08 - Consulte la imagen. Levante la palanca deslizante del asiento y deslice el asiento ERS2 completamente hacia atrás para acceder a los orificios delanteros.

09 - Alinee los orificios del deslizador del asiento central con los espaciadores del asiento de acero. Atorníllelo y asegúrelo con 2 pernos de perfil bajo M8.

10 - Consulte la imagen. La instalación de su asiento ERS2 está completa.

ADVERTENCIA

No utilice herramientas eléctricas para el montaje, ya que un ajuste excesivo puede dañar las piezas.
En caso de duda, consulte el video de instalación o contáctenos en support@nextlevelracing.com
Asegúrese de que todos los puntos de montaje estén alineados correctamente para evitar torcer el asiento o la fama.
Tenga cuidado al ajustar el asiento reclinable para evitar lesiones.
Diseñe y construya sobre una superficie nivelada.
No fuerce las piezas juntas.
Evite los pernos de rosca cruzada.

ASISTENCIA

VÍDEO DE MONTAJE. Escanea el código QR. bit.ly/nlrbuild _

Si necesita más asistencia con su producto, comuníquese con nuestro amable equipo en: support@nextlevelracing.com



support@nextlevelracing.com

DE

Bedienungsanleitung für den ERS2-Sitz

Wir wissen, dass Sie begierig darauf sind, mit dem Rennen zu beginnen! Nehmen Sie sich Zeit für die Anweisungen und befolgen Sie diese Anleitung, um Ihr Produkt zusammenzubauen. Sie werden sich auf den Erfolg einstellen, indem Sie der Anleitung folgen, um Ihr Produkt vollständig zu optimieren. Für Montagevideo QR-Code scannen. bit.ly/nlrbuild . Folge uns. QR-Code scannen

CHECKS VOR DEM RENNEN WARNUNG

Bitte verwenden Sie keine Elektrowerkzeuge für die Montage, da ein zu starkes Anziehen Teile beschädigen kann.
Sehen Sie sich im Zweifelsfall das Installationsvideo an oder kontaktieren Sie uns unter support@nextlevelracing.com
Stellen Sie sicher, dass alle Befestigungspunkte korrekt ausgerichtet sind, um ein Verdrehen Ihres Sitzes oder Rahmens zu vermeiden.
Gehen Sie beim Einstellen der Sitzlehne vorsichtig vor, um Verletzungen zu vermeiden.
Auf einer ebenen Fläche auslegen und aufbauen.
Teile nicht mit Gewalt zusammenfügen.
Vermeiden Sie Quergewindebolzen.
Wenn Sie Unterstützung für Ihr Produkt benötigen, wenden Sie sich bitte an unser freundliches Team unter: support@nextlevelracing.com

WARNUNG ERSTICKUNGSGEFAHR

Kleinteile nicht für Kinder unter 3 Jahren oder Personen, die dazu neigen, ungenießbare Gegenstände in den Mund zu nehmen.

INHALTSVERZEICHNIS

ERS2 SITZMONTAGE: Seite 07 – 09

EINBAU DES ELITE COCKPIT SITZES: Seite 09 – 11

GTTRACK COCKPIT SITZ INSTALLATION: Seiten 11 – 14

ERS2 SITZBAUGRUPPE

ANFANG

- 01a – Siehe Bild. Entfernen Sie die an der Sitzlehne vorinstallierten M8-Kuppelschrauben und Unterlegscheiben. Teile: 1 x Rückenlehne
- 02 - Siehe Bild. Halten Sie die Sitzlehne fest und heben Sie den Sitzlehnenhebel an. Stellen Sie ihn so ein, dass er senkrecht zur Sitzfläche steht. Hinweis: Verwenden Sie eine Kleidung, um Ihre Hand beim Einstellen zu schützen. Warnschilder entfernen, sobald die Einstellung vorgenommen wurde. Teile: 1 x Sitzboden
- 03 - Siehe Bild. Richten Sie die Gewindeeinsätze der Sitzlehne an den Befestigungslöchern der an der Sitzfläche befestigten Sitzlehnen aus.
- 04 - Siehe Bild. Durchschrauben und mit 4 x M8-Kugelpkopfschrauben und Unterlegscheiben sichern, die zuvor in Schritt 01 deinstalliert wurden. Teile: 4 x M8-30-mm-Kuppelkopfschrauben, 4 x M8-Unterlegscheiben.
- 05 - Siehe Bild. Richten Sie die Löcher an den oberen Abdeckungen der Sitzlehnen an den Gewindelöchern an den Sitzlehnen aus. Durchschrauben und mit 2 x M5 Maschinenschrauben sichern. Teile: 2 x Sitzlehnenabdeckungen, 2 x M5 12 mm Maschinenschrauben.
- 06 - Siehe Bild. EINSTELLUNG DER SITZLEHNE. Heben Sie beide Sitzneigungshebel an und stellen Sie die Sitzlehne auf den gewünschten Winkel ein. Lassen Sie die Hebel los, um sie zu verriegeln.

ELITE COCKPIT SITZ INSTALLATION

- 01 - Siehe Bild. Entfernen Sie die Schrauben und Unterlegscheiben, mit denen die Elite-Sitzhalterungen am Cockpitrahmen befestigt sind, und entfernen Sie die Sitzhalterungen. Lösen Sie die Ratschengriffe, mit denen die Sitzgleiterbaugruppen am Cockpitrahmen befestigt sind.
- 02 - Siehe Bild. Heben Sie den Sitzgleithebel an und schieben Sie die Sitzschienen ganz nach hinten, um Zugang zu den hinteren Befestigungslöchern am Sitzgleiter zu erhalten.
- 03 - Siehe Bild. Richten Sie die Stahl-Sitzabstandshalter mit den am gewünschten Cockpit installierten T-Muttern aus. Richten Sie die Löcher des hinteren Sitzgleiters mit den Stahlsitz-Distanzstücken aus. Durchschrauben und mit 2 x M8 Flachprofilschrauben sichern. Teile: 2 x M8 20 mm Flachprofilschrauben, 2 x Stahl-Sitzabstandshalter.
- 04 - Siehe Bild. Schieben Sie den Sitz ganz nach hinten, um Zugang zu den vorderen Befestigungslöchern zu erhalten. Richten Sie die vorderen Befestigungslöcher am Sitzgleiter mit den T-Muttern im vorderen 4040-Profil aus. Platzieren Sie den Stahl-Sitzabstandshalter zwischen dem 4040-Profil und dem Sitzgleiter. Durchschrauben und mit 2 x M8 Low Profile Bolts sichern. Teile: 2 x M8 20 mm Flachprofilschrauben, 2 x Stahl-Sitzabstandshalter.
- 05 - Siehe Bild. Die Installation Ihres ERS2-Sitzes ist abgeschlossen.

GTTRACK COCKPIT SITZ INSTALLATION

- 01 - Siehe Bild. GTTRACK SEAT DEINSTALLIEREN. Heben Sie den Sitzschieberhebel an und schieben Sie den GTTrack- Sitz ganz nach hinten, um Zugang zu den vorderen Bolzen zu erhalten.
- 02 - Siehe Bild. Entfernen Sie die vorderen Schrauben, mit denen die Sitzgleiter am Rahmen befestigt sind.
- 03 - Siehe Bild. Heben Sie den Sitzschieberhebel an und schieben Sie den GTTrack- Sitz ganz nach vorne, um Zugang zu den hinteren Bolzen zu erhalten.
- 04 - Siehe Bild. Entfernen Sie die hinteren Schrauben, mit denen die Sitzgleiter am Rahmen befestigt sind.
- 05 - Siehe Bild. Entfernen Sie die GTTrack-Sitzbaugruppe .
- 06 - Siehe Bild. Richten Sie die Befestigungslöcher des ERS2-Sitzgleiters mit den Gewindeeinsätzen am GTTrack -Rahmen aus.
- 07 - Siehe Bild. Schieben Sie die ERS2-Sitzschienen ganz nach hinten, um Zugang zu den hintersten Langlöchern an den Sitzgleitern zu erhalten. Richten Sie die Löcher des hinteren Sitzgleiters mit den Stahlsitz-Distanzstücken aus. Durchschrauben und mit 2 x M8 Low Profile Bolts sichern.
- 08 - Siehe Bild. Heben Sie den Sitzschieberhebel an und schieben Sie den ERS2-Sitz ganz nach hinten, um Zugang zu den vorderen Löchern zu erhalten.
- 09 - Richten Sie die mittleren Sitzgleiterlöcher mit den Stahlsitz-Distanzstücken aus. Durchschrauben und mit 2 x M8 Low Profile Bolts sichern.
- 10 - Siehe Bild. Die Installation Ihres ERS2-Sitzes ist abgeschlossen.

WARNUNG

Bitte verwenden Sie keine Elektrowerkzeuge für die Montage, da ein zu starkes Anziehen Teile beschädigen kann.
Sehen Sie sich im Zweifelsfall das Installationsvideo an oder kontaktieren Sie uns unter support@nextlevelracing.com
Stellen Sie sicher, dass alle Befestigungspunkte korrekt ausgerichtet sind, um ein Verdrehen Ihres Sitzes oder Rahmens zu vermeiden.
Gehen Sie beim Einstellen der Sitzlehne vorsichtig vor, um Verletzungen zu vermeiden.
Auf einer ebenen Fläche auslegen und aufbauen.
Teile nicht mit Gewalt zusammenfügen.
Vermeiden Sie Quergewindebolzen.

HILFE

MONTAGEVIDEO. Scannen Sie den QR-Code. bit.ly/nlrbuild _

Wenn Sie weitere Unterstützung für Ihr Produkt benötigen, wenden Sie sich bitte an unser freundliches Team unter: support@nextlevelracing.com



Video Instruction: bit.ly/nlrbuild

JP

ERS2シート取扱説明書

私たちはあなたがレースを始めたいと思っていることを知っています!時間をかけて説明書を読み、このガイドに従って製品を組み立ててください。取扱説明書に従って製品を完全に最適化することで、成功への準備を整えることができます。組み立て動画は、QRコードをスキャンしてください。 bit.ly/nlrbuild をフォローする。QRコードをスキャン

レース前のチェック

警告

締めすぎると部品が破損する可能性があるため、組み立てに電動工具を使用しないでください。
疑問がある場合は、取り付けビデオを参照するか、support@nextlevelracing.com までお問い合わせください。
シートや名声がねじれないように、すべての取り付けポイントが正しく配置されていることを確認してください。
シートリクライナーを調整するときは、けがをしないように注意してください。
平らな面にレイアウトして構築します。
パーツを無理に合わせないでください。
クロススレッドボルトは避けてください。
製品に関するサポートが必要な場合は、support@nextlevelracing.com のフレンドリーなチームにご連絡ください。

警告 窒息の危険

3歳未満のお子様や、食べられないものを口に入れる傾向のある方には適していません。

目次

ERS2シート アセンブリ: 07 ~ 09 ページ

エリート コックピット シートの取り付け: 09 ~ 11 ページ

GTTRACK コックピットシートの取り付け: 11 ~ 14 ページ

ERS2シート アセンブリ

始める

- 01a - 画像を参照してください。シートバックにあらかじめ取り付けられている M8 ドーム型ボルトとワッシャーを取り外します。パーツ: 1 x シートバック
- 02 - 画像を参照してください。シートリクライナーをしっかりと持ち、シートリクライニングレバーを上げます。シートボトムと直角になるように調整してください。注: 調整中は手を保護するために布を使用してください。調整後は警告ラベルをはがしてください。パーツ: 1 x シートボトム
- 03 - 画像を参照してください。シートバックのネジ付きインサートを、シートボトムに取り付けられたシートリクライナーの取り付け穴に合わせます。
- 04 - 画像を参照してください。ステップ 01 で取り外した 4 x M8 ドーム型ボルトとワッシャーでボルトで固定します。部品: 4 x M8 30mm ドーム ヘッド ボルト、4 x M8 ワッシャー。
- 05 - 画像を参照してください。シートリクライナー トップ カバーの穴をシート リクライナーのネジ穴に合わせます。ボルトで固定し、2 x M5 小ネジで固定します。パーツ: 2 x シートリクライニングトップカバー、2 x M5 12mm 小ネジ。
- 06 - 画像を参照してください。シートリクライナー調整。両方のシート リクライニングレバーを持ち上げて、シート バックを希望の角度に調整します。レバーを放して所定の位置にロックします。

エリート コックピット シートの取り付け

- 01 - 画像を参照してください。エリート シート ブラケットをコックピット フレームに固定しているボルトとワッシャーを取り外し、シート ブラケットを取り外します。シート スライダー アセンブリをコックピット フレームに固定しているラチェット ハンドルを緩めます。
- 02 - 画像を参照してください。シート スライダー レバーを持ち上げ、シート レールを最後までスライドさせて、シート スライダーの後部取り付け穴にアクセスします。
- 03 - 画像を参照してください。スチール シート スパースーを目的のコックピットに取り付けられた T ナットに合わせます。リア シート スライダーの穴をスチール シート スパースーに合わせます。ボルトで固定し、2 x M8 ロー プロファイル ボルトで固定します。パーツ: 2 x M8 20mm ロー プロファイル ボルト、2 x スチールシートスパースー。
- 04 - 画像を参照してください。シートを最後までスライドさせて、前面の取り付け穴にアクセスします。シート スライダーのフロント取り付け穴をフロント 4040 押し出しの T ナットに合わせます。4040 押し出し材とシート スライダーの間にスチール シート スパースーを配置します。ボルトで固定し、2 x M8 ロー プロファイル ボルトで固定します。パーツ: 2 x M8 20mm ロー プロファイル ボルト、2 x スチール シート スパースー。
- 05 - 画像を参照してください。ERS2 シートの取り付けが完了しました。

GTTRACK コックピットシートの取り付け

- 01 - 画像を参照してください。GTTRACK シートのアンインストール。シート スライダー レバーを持ち上げ、GTTrackシートを最後までスライドさせてフロント ボルトにアクセスします。
- 02 - 画像を参照してください。シート スライダーをフレームに固定しているフロント ボルトを取り外します。
- 03 - 画像を参照してください。シート スライダー レバーを持ち上げ、GTTrackシートを前方に完全にスライドさせて後部ボルトにアクセスします。
- 04 - 画像を参照してください。シート スライダーをフレームに固定している後部ボルトを取り外します。
- 05 - 画像を参照してください。GTTrackシート アセンブリを取り外します。
- 06 - 画像を参照してください。ERS2 シート スライダーの取り付け穴をGTTrackフレームのネジ付きインサートに合わせます。
- 07 - 画像を参照してください。ERS2 シート レールを最後までスライドさせて、シート スライダーの一番後ろの長穴にアクセスします。リア シート スライダーの穴をスチール シート スパースーに合わせます。ボルトで固定し、2 x M8 ロー プロファイル ボルトで固定します。
- 08 - 画像を参照してください。シート スライダー レバーを持ち上げ、ERS2 シートを最後までスライドさせて前面の穴にアクセスします。
- 09 - 中央のシート スライダーの穴をスチール シート スパースーに合わせます。ボルトで固定し、2 x M8 ロー プロファイル ボルトで固定します。
- 10 - 画像を参照してください。ERS2 シートの取り付けが完了しました。

警告

締めすぎると部品が破損する可能性があるため、組み立てに電動工具を使用しないでください。
疑問がある場合は、取り付けビデオを参照するか、support@nextlevelracing.com までお問い合わせください。
シートや名声がねじれないように、すべての取り付けポイントが正しく配置されていることを確認してください。
シートリクライナーを調整するときは、けがをしないように注意してください。
平らな面にレイアウトして構築します。
パーツを無理に合わせないでください。
クロススレッドボルトは避けてください。

支援

組み立てビデオ。QR コードをスキャンします。 bit.ly/nlrbuild
製品についてさらにサポートが必要な場合は、フレンドリーなチームまでご連絡ください: support@nextlevelracing.com



support@nextlevelracing.com

PT

Manual de instruções do assento ERS2

Sabemos que você está ansioso para começar a correr! Leve o seu tempo com as instruções e siga este guia para montar seu produto. Você estará se preparando para o sucesso seguindo o manual de instruções para otimizar totalmente seu produto. Para vídeo de montagem, escaneie o código QR. bit.ly/nlrbuild . _ Siga-nos. Digitalize o código QR

VERIFICAÇÕES PRÉ-CORRIDA AVISO

Por favor, não use ferramentas elétricas para a montagem, pois o aperto excessivo pode danificar as peças.
Em caso de dúvida consulte o vídeo de instalação ou contacte-nos em support@nextlevelracing.com
Certifique-se de que todos os pontos de montagem estejam alinhados corretamente para evitar torcer o assento ou a tampa.
Tome cuidado ao ajustar o assento reclinável para evitar ferimentos.
Disponha e construa em uma superfície plana.
Não force as peças juntas.
Evite parafusos de rosca cruzada.
Se você precisar de suporte com seu produto, entre em contato com nossa equipe amigável em: support@nextlevelracing.com

AVISO RISCO DE CHOQUE

Peças pequenas não para crianças menores de 3 anos ou qualquer pessoa que tenha tendência a colocar objetos não comestíveis na boca.

ÍNDICE

CONJUNTO DE ASSENTOS ERS2: Páginas 07 - 09

INSTALAÇÃO ELITE COCKPIT SEAT: Páginas 09 – 11

INSTALAÇÃO DO ASSENTO DO COCKPIT GTTRACK: Páginas 11 – 14

CONJUNTO DE ASSENTO ERS2

COMEÇAR

- 01a – Consulte a imagem. Desinstale os parafusos e arruelas em forma de cúpula M8 pré-instalados no encosto do banco. Peças: 1 x assento traseiro
02 - Consulte a imagem. Segure firmemente o assento reclinável e levante a alavanca do assento reclinável. Ajuste-o até que fique perpendicular com a parte inferior do assento. Nota: Use uma roupa para proteger sua mão durante o ajuste. Remova as etiquetas de aviso assim que o ajuste for feito. Partes: 1 x assento inferior
03 - Consulte a imagem. Alinhe as inserções rosqueadas do encosto do assento com os orifícios de montagem nas poltronas reclináveis anexadas à parte inferior do assento.
04 - Consulte a imagem. Aparafuse e prenda com 4 parafusos e arruelas em forma de cúpula M8 desinstalados anteriormente na etapa 01. Peças: 4 parafusos de cabeça de cúpula M8 de 30 mm, 4 arruelas M8.
05 - Consulte a imagem. Alinhe os orifícios nas tampas superiores das poltronas reclináveis com os orifícios rosqueados nas poltronas reclináveis. Aparafuse e prenda com 2 parafusos de máquina M5. Peças: 2 x tampas superiores do assento reclinável, 2 x parafusos de máquina M5 12mm.
06 - Consulte a imagem. AJUSTE DA RECLINAÇÃO DO ASSENTO. Levante ambas as Alavancas da Reclinação do Assento e ajuste o Encosto do Assento para o ângulo desejado. Solte as alavancas para travar no lugar.

INSTALAÇÃO DO ASSENTO DO COCKPIT ELITE

- 01 - Consulte a imagem. Desinstale os parafusos e arruelas que prendem os suportes do assento Elite à estrutura do cockpit e remova os suportes do assento. Afrouxe as alças de catraca que prendem os conjuntos deslizantes do assento à estrutura da cabine.
02 - Consulte a imagem. Levante a Alavanca do Deslizador do Assento e deslize os trilhos do Assento totalmente para trás para acessar os orifícios de montagem traseiros no Deslizador do Assento.
03 - Consulte a imagem. Alinhe os espaçadores do assento de aço com as porcas em T instaladas no cockpit desejado. Alinhe os orifícios do Deslizador do Assento Traseiro com os Espaçadores do Assento de Aço. Aparafuse e prenda com 2 x parafusos M8 de baixo perfil. Peças: 2 x parafusos M8 20mm de baixo perfil, 2 x espaçadores de assento de aço.
04 - Consulte a imagem. Deslize o assento totalmente para trás para acessar os orifícios de montagem dianteiros. Alinhe os orifícios de montagem dianteiros no Deslizador do Assento com as porcas em T na extrusão frontal 4040. Coloque o espaçador do assento de aço entre a extrusão 4040 e o controle deslizante do assento. Aparafuse e prenda com 2 x parafusos M8 de baixo perfil. Peças: 2 x parafusos de perfil baixo M8 20mm, 2 x espaçador de assento de aço.
05 - Consulte a imagem. A instalação do ERS2 Seat está concluída.

INSTALAÇÃO DO ASSENTO DO COCKPIT GTTRACK

- 01 - Consulte a imagem. DESINSTALAÇÃO DO ASSENTO GTTRACK. Levante a alavanca deslizante do assento e deslize o assento GTTrack totalmente para trás para acessar os parafusos dianteiros.
02 - Consulte a imagem. Desinstale os parafusos frontais que prendem os controles deslizantes do assento ao quadro.
03 - Consulte a imagem. Levante a alavanca deslizante do assento e deslize o assento GTTrack totalmente para frente para acessar os parafusos traseiros.
04 - Consulte a imagem. Desinstale os parafusos traseiros que prendem os controles deslizantes do assento ao quadro.
05 - Consulte a imagem. Remova o conjunto do assento GTTrack .
06 - Consulte a imagem. Alinhe os orifícios de montagem do Deslizador do Assento ERS2 com as inserções rosqueadas na estrutura do GTTrack .
07 - Consulte a imagem. Deslize os trilhos do assento ERS2 totalmente para trás para acessar os orifícios mais entalhados traseiros nos controles deslizantes do assento. Alinhe os orifícios do Deslizador do Assento Traseiro com os Espaçadores do Assento de Aço. Aparafuse e prenda com 2 x parafusos M8 de baixo perfil.
08 - Consulte a imagem. Levante a alavanca deslizante do assento e deslize o assento ERS2 totalmente para trás para acessar os orifícios frontais.
09 - Alinhe os orifícios centrais do Deslizador do Assento com os Espaçadores do Assento de Aço. Aparafuse e prenda com 2 x parafusos M8 de baixo perfil.
10 - Consulte a imagem. A instalação do ERS2 Seat está concluída.

AVISO

Por favor, não use ferramentas elétricas para a montagem, pois o aperto excessivo pode danificar as peças.
Em caso de dúvida consulte o vídeo de instalação ou contacte-nos em support@nextlevelracing.com
Certifique-se de que todos os pontos de montagem estejam alinhados corretamente para evitar torcer o assento ou a tampa.
Tome cuidado ao ajustar o assento reclinável para evitar ferimentos.
Disponha e construa em uma superfície plana.
Não force as peças juntas.
Evite parafusos de rosca cruzada.

ASSISTÊNCIA

VÍDEO DE MONTAGEM. Digitalize o código QR. bit.ly/nlrbuild .
Se você precisar de mais suporte com seu produto, entre em contato com nossa equipe amigável em: support@nextlevelracing.com



Video Instruction: bit.ly/nlrbuild

RU

Руководство по эксплуатации сиденья ERS2

Мы знаем, что вы хотите начать гонку! Не торопитесь с инструкциями и следуйте этому руководству, чтобы собрать свой продукт. Вы настроите себя на успех, следуя буклету с инструкциями, чтобы полностью оптимизировать свой продукт. Для видео сборки отсканируйте QR-код. bit.ly/nlrbuild . _ Подписывайтесь на нас. Сканировать QR-код

ПРЕДГОНОЧНЫЕ ПРОВЕРКИ ПРЕДУПРЕЖДЕНИЕ

Пожалуйста, не используйте электроинструменты для сборки, так как чрезмерная затяжка может повредить детали. Если вы сомневаетесь, посмотрите видео по установке или свяжитесь с нами по адресу support@nextlevelracing.com. Убедитесь, что все точки крепления выровнены правильно, чтобы не скрутить сиденье или раму. Будьте осторожны при регулировке спинки сиденья, чтобы избежать травм.

Разложить и построить на ровной поверхности.

Не скрепляйте детали силой.

Избегайте болтов с поперечной резьбой.

Если вам требуется поддержка по вашему продукту, свяжитесь с нашей дружной командой по адресу: support@nextlevelracing.com

ПРЕДУПРЕЖДЕНИЕ ОПАСНОСТЬ УДУШЬЯ

Мелкие детали не предназначены для детей младше 3 лет или лиц, склонных брать в рот несъедобные предметы.

ОГЛАВЛЕНИЕ

СИДЕНЬЕ ERS2 В СБОРЕ: стр. 07 – 09

УСТАНОВКА СИДЕНЬЯ ELITE COOPIT: Страницы 09 – 11

УСТАНОВКА СИДЕНЬЯ В КАБИНЕ GTTRACK: стр. 11–14

СИДЕНЬЕ ERS2 В СБОРЕ

НАЧАЛО

01a — см. изображение. Снимите куполообразные болты M8 и шайбы, предварительно установленные на спинке сиденья. Части: 1 x спинка сиденья

02 - См. изображение. Крепко удерживайте спинку сиденья и поднимите рычаг наклона сиденья. Отрегулируйте его, пока он не будет перпендикулярен нижней части сиденья. Примечание. Используйте одежду, чтобы защитить руку во время регулировки. Удалите предупреждающие этикетки после выполнения регулировки. Детали: 1 x нижняя часть сиденья

03 - См. изображение. Совместите резьбовые вставки спинки сиденья с монтажными отверстиями на спинках сиденья, прикрепленных к нижней части сиденья.

04 - См. изображение. Вверните и закрепите с помощью 4 болтов с куполообразными головками M8 и шайб, ранее снятых на шаге 01. Детали: 4 болта с куполообразными головками M8 30 мм, 4 шайбы M8.

05 - См. изображение. Совместите отверстия на верхних крышках откидывающихся сидений с резьбовыми отверстиями на откидывающихся сиденьях.

Вкрутите болт и закрепите 2 крепежными винтами M5. Детали: 2 верхних крышки для откидывающихся сидений, 2 крепежных винта M5 12 мм.

06 - См. изображение. РЕГУЛИРОВКА СИДЕНЬЯ. Поднимите оба рычага наклона сиденья и отрегулируйте спинку сиденья под нужным углом. Отпустите рычаги, чтобы зафиксировать их на месте.

УСТАНОВКА СИДЕНЬЯ ELITE В КАБИНЕ

01 - См. изображение. Снимите болты и шайбы, крепящие кронштейны сиденья Elite к раме кабины, и снимите кронштейны сиденья. Ослабьте храповые рукоятки, крепящие узлы ползунков сиденья к раме кокпита.

02 - См. изображение. Поднимите рычаг ползунка сиденья вверх и сдвиньте направляющие сиденья полностью назад, чтобы получить доступ к задним монтажным отверстиям на ползунке сиденья.

03 - См. изображение. Совместите стальные прокладки сиденья с T-образными гайками, установленными на нужной кабине. Совместите отверстия слайдера заднего сиденья со стальными прокладками сиденья. Прикрутите и закрепите двумя низкопрофильными болтами M8. Детали: 2 низкопрофильных болта M8 20 мм, 2 стальных прокладки седла.

04 - См. изображение. Сдвиньте сиденье полностью назад, чтобы получить доступ к передним монтажным отверстиям. Совместите передние монтажные отверстия на ползунке сиденья с T-образными гайками на переднем выступе 4040. Поместите стальную прокладку седла между профилем 4040 и ползунком седла. Прикрутите и закрепите двумя низкопрофильными болтами M8. Детали: 2 низкопрофильных болта M8 20 мм, 2 стальных прокладки седла.

05 - См. изображение. Установка вашего места ERS2 завершена.

УСТАНОВКА СИДЕНЬЯ В КАБИНЕ GTTRACK

01 - См. изображение. УДАЛЕНИЕ СИДЕНЬЯ GTTRACK. Поднимите рычаг ползунка сиденья и сдвиньте сиденье GTTrack полностью назад, чтобы получить доступ к передним болтам.

02 - См. изображение. Снимите передние болты, крепящие ползунки сиденья к раме.

03 - См. изображение. Поднимите рычаг ползунка сиденья и сдвиньте сиденье GTTrack полностью вперед, чтобы получить доступ к задним болтам.

04 - См. изображение. Снимите задние болты, крепящие ползунки сиденья к раме.

05 - См. изображение. Снимите сиденье GTTrack в сборе.

06 - См. изображение. Совместите монтажные отверстия слайдера сиденья ERS2 с резьбовыми вставками на раме GTTrack .

07 - См. изображение. Сдвиньте направляющие сиденья ERS2 до упора назад, чтобы получить доступ к самым задним прорезным отверстиям на направляющих сиденья. Совместите отверстия ползунка заднего сиденья со стальными прокладками сиденья. Прикрутите и закрепите двумя низкопрофильными болтами M8.

08 - См. изображение. Поднимите рычаг ползунка сиденья и сдвиньте сиденье ERS2 полностью назад, чтобы получить доступ к передним отверстиям.

09 - Совместите средние отверстия ползуна сиденья со стальными прокладками сиденья. Прикрутите и закрепите двумя низкопрофильными болтами M8.

10 - См. изображение. Установка вашего места ERS2 завершена.

ПРЕДУПРЕЖДЕНИЕ

Пожалуйста, не используйте электроинструменты для сборки, так как чрезмерная затяжка может повредить детали.

Если вы сомневаетесь, посмотрите видео по установке или свяжитесь с нами по адресу support@nextlevelracing.com.

Убедитесь, что все точки крепления выровнены правильно, чтобы не скрутить сиденье или раму.

Будьте осторожны при регулировке спинки сиденья, чтобы избежать травм.

Разложить и построить на ровной поверхности.

Не скрепляйте детали силой.

Избегайте болтов с поперечной резьбой.

ПОМОЩЬ

ВИДЕО СБОРКИ. Отсканируйте QR-код. bit.ly/nlrbuild _

Если вам требуется дополнительная поддержка по вашему продукту, свяжитесь с нашей дружной командой по адресу: support@nextlevelracing.com



support@nextlevelracing.com

TR

ERS2 Koltuk Kullanım Kılavuzu

Yarışa başlamak için istekli olduğunuzu biliyoruz! Talimatlara zaman ayırın ve ürününüzü monte etmek için bu kılavuzu izleyin. Ürününüzü tamamen optimize etmek için talimat kitapçığını izleyerek kendinizi başarıya hazırlayacaksınız. Montaj videosu için QR kodunu tarayın. bit.ly/nlrbuild . _ Bizi takip et. QR kodunu tarayın

YARIŞ ÖNCESİ KONTROLLER

UYARI

Aşırı sıkma parçalara zarar verebileceğinden lütfen montaj için elektrikli aletler kullanmayın.
Şüphemiz varsa kurulum videosuna bakın veya support@nextlevelracing.com adresinden bizimle iletişime geçin.
Koltuğunuzu veya şöretinizi bükmemek için tüm montaj noktalarının doğru şekilde hizalandığından emin olun.
Yaralanmaları önlemek için Koltuk Yastığını ayarlarken dikkatli olun.
Düz bir yüzeye yerleştirin ve inşa edin.
Parçaları birbirine zorlamayın.
Çapraz dişli civatalardan kaçınin.
Ürününüzle ilgili herhangi bir desteğe ihtiyacınız varsa, lütfen şu adresten güler yüzlü ekibimizle iletişime geçin: support@nextlevelracing.com

UYARI BOĞULMA TEHLİKESİ

Küçük parçalar, 3 yaşından küçük çocuklar veya yenmeyen nesnelere ağızlarına götürmeye meyilli kişiler için uygun değildir.
İÇİNDEKİLER

ERS2 KOLTUK MONTAJI: Sayfa 07 – 09
ELITE KOKPİT KOLTUK MONTAJI: Sayfa 09 – 11
GTTRACK KOKPİT KOLTUK MONTAJI: Sayfa 11 – 14

ERS2 KOLTUK MONTAJI

BAŞLAT

01a – Resme bakın. Koltuk Arkalığına önceden takılmış olan M8 Kubbe Şekli Civataları ve Pulları çıkarın. Parçalar: 1 x Koltuk Arkası
02 - Resme bakın. Koltuk Yatırma Kolunu sıkıca tutun ve Koltuk Yatırma Kolunu yukarı kaldırın. Koltuk Altı ile dik olana kadar ayarlayın. Not: Ayarlama sırasında elinizi korumak için bir giysi kullanın. Ayar yapıldıktan sonra uyarı etiketlerini çıkarın. Parçalar: 1 x Koltuk Altı
03 - Resme bakın. Koltuk Arkası dişli ekleri, Koltuk Tabanına takılı Koltuk Yatırma Koltuklarındaki montaj delikleriyle hizalayın.
04 - Resme bakın. Adım 01'de daha önce kaldırılan 4 x M8 Kubbe Şekli Civata ve Pullarla civatalayın ve sabitleyin. Parçalar: 4 x M8 30mm Kubbe Başlı Civata, 4 x M8 Pul.
05 - Resme bakın. Koltuk Yastığı Üst Kapaklarındaki delikleri, Yatar Koltuklardaki dişli deliklerle hizalayın. 2 x M5 Makine Vidası ile vidalayın ve sabitleyin. Parçalar: 2 x Koltuk Yatırma Üst Kapakları, 2 x M5 12mm Makine Vidası.
06 - Resme bakın. KOLTUK YATAK AYARI. Her iki Koltuk Yatırma Kolunu kaldırın ve Koltuğu istediğiniz açığa ayarlayın. Yerine kilitlemek için kolları bırakın.

ELITE KOKPİT KOLTUK TAKIMI

01 - Resme bakın. Elit Koltuk Braketlerini kokpit çerçevesine sabitleyen Civataları ve Pulları sökün ve Koltuk Braketlerini çıkarın. Koltuk Sürgü Tertibatlarını kokpit çerçevesine sabitleyen Cırcır Kollarını gevşetin.
02 - Resme bakın. Koltuk Kaydırıcı Kolunu yukarı kaldırın ve Koltuk Kaydırıcısındaki arka montaj deliklerine erişmek için Koltuk raylarını tamamen geriye doğru kaydırın.
03 - Resme bakın. Çelik Koltuk Ara Parçalarını istenen kokpite takılı T-Somunlarla hizalayın. Arka Koltuk Sürgü deliklerini Çelik Koltuk Ara Parçaları ile hizalayın. 2 x M8 Düşük Profilli Civata ile civatalayın ve sabitleyin. Parçalar: 2 x M8 20mm Düşük Profilli Civata, 2 x Çelik Koltuk Ara Parçası.
04 - Resme bakın. Ön montaj deliklerine erişmek için koltuğu tamamen geriye kaydırın. Koltuk Kaydırıcısındaki ön montaj deliklerini ön 4040 ekstrüzyondaki T-Somunlarla hizalayın. Çelik Koltuk Ara Parçasını 4040 ekstrüzyon ve Koltuk Kaydırıcısı arasında yerleştirin. 2 x M8 Düşük Profilli Civata ile civatalayın ve sabitleyin. Parçalar: 2 x M8 20mm Düşük Profilli Civata, 2 x Çelik Koltuk Ara Parçası.
05 - Resme bakın. ERS2 Koltuk kurulumunuz tamamlandı.

GTTRACK KOKPİT KOLTUK MONTAJI

01 - Resme bakın. GTTRACK KOLTUK ÇIKARIN. Ön Civatalara erişmek için Koltuk Kaydırıcı Kolunu kaldırın ve GTTrack Koltuğunu tamamen geriye doğru kaydırın.
02 - Resme bakın. Koltuk Sürgülerini çerçeveye sabitleyen ön Civataları çıkarın.
03 - Resme bakın. Koltuk Sürgü Kolunu kaldırın ve arka Civatalara erişmek için GTTrack Koltuğunu tamamen ileri kaydırın.
04 - Resme bakın. Koltuk Sürgülerini çerçeveye sabitleyen arka Civataları çıkarın.
05 - Resme bakın. GTTrack Koltuk Tertibatını çıkarın .
06 - Resme bakın. ERS2 Koltuk Kaydırıcı montaj deliklerini GTTrack çerçevesindeki dişli uçlarla hizalayın.
07 - Resme bakın. Koltuk Sürgüleri üzerindeki en arka yarıklı deliklere erişmek için ERS2 Koltuk raylarını tamamen geriye kaydırın. Arka Koltuk Sürgü deliklerini Çelik Koltuk Ara Parçaları ile hizalayın. 2 x M8 Düşük Profilli Civata ile civatalayın ve sabitleyin.
08 - Resme bakın. Koltuk Kaydırıcı Kolunu kaldırın ve ön deliklere erişmek için ERS2 Koltuğunu tamamen geriye doğru kaydırın.
09 - Orta Koltuk Kaydırıcı deliklerini Çelik Koltuk Ara Parçaları ile hizalayın. 2 x M8 Düşük Profilli Civata ile civatalayın ve sabitleyin.
10 - Resme bakın. ERS2 Koltuk kurulumunuz tamamlandı.

UYARI

Montaj için lütfen elektrikli aletler kullanmayın, çünkü aşırı sıkma parçalara zarar verebilir.
Şüphemiz varsa kurulum videosuna bakın veya support@nextlevelracing.com adresinden bizimle iletişime geçin.
Koltuğunuzu veya şöretinizi bükmemek için tüm montaj noktalarının doğru şekilde hizalandığından emin olun.
Yaralanmaları önlemek için Koltuk Yastığını ayarlarken dikkatli olun.
Düz bir yüzeye yerleştirin ve inşa edin.
Parçaları birbirine zorlamayın.
Çapraz dişli civatalardan kaçınin.

YARDIM

MONTAJ VIDEOSU. QR kodunu tarayın. bit.ly/nlrbuild
Ürününüzle ilgili daha fazla desteğe ihtiyacınız varsa, lütfen şu adresten güler yüzlü ekibimizle iletişime geçin: support@nextlevelracing.com



Video Instruction: bit.ly/nlrbuild

CZ

Návod k použití sedadla ERS2

Víme, že toužíte začít závodit! Udělejte si čas s pokyny a podle tohoto průvodce sestavte svůj produkt. Postupem podle návodu k plné optimalizaci vašeho produktu se připravíte na úspěch. Pro montážní video naskenujte QR kód. bit.ly/nlrbuild. Následuj nás. Naskenujte QR kód

PŘED ZÁVODNÍ KONTROLY

VAROVÁNÍ

K montáži nepoužívejte elektrické nářadí, protože přílišné utažení může poškodit díly.

V případě pochybností se podívejte na instalační video nebo nás kontaktujte na support@nextlevelracing.com

Ujistěte se, že všechny montážní body jsou správně zarovnané, aby nedošlo ke zkroucení vašeho sedadla nebo slávy.

Při nastavování sklápěčky sedadla buďte opatrní, abyste se nezranili.

Rozložte a postavte na rovný povrch.

Netlačte díly k sobě silou.

Vyhnete se šroubům s křížovým závitem.

Pokud potřebujete jakoukoli podporu s vaším produktem, kontaktujte náš přátelský tým na adrese: support@nextlevelracing.com

VAROVÁNÍ NEBEZPEČÍ UDUŠENÍ

Malé části nejsou určeny dětem do 3 let nebo osobám, které mají tendenci vkládat si do úst nepoživatelné předměty.

OBSAH

SESTAVA SEDADEL ERS2: strany 07 – 09

INSTALACE SEDAČKY ELITE KOKPITU: strany 09 – 11

INSTALACE SEDADLA KOKPITU GTTRACK: strany 11 – 14

SEDADLOVÁ SESTAVA ERS2

START

01a – viz obrázek. Odinstalujte šrouby a podložky ve tvaru kopule M8 předinstalované na opěradle sedadla. Části: 1 x opěradlo sedadla

02 - Viz obrázek. Pevně uchopte polohovač sedadla a zvedněte páku polohovače sedadla. Nastavte ji tak, aby byla kolmá k dolní části sedadla. Poznámka: Při nastavování si chraňte ruku oděvem. Po seřízení odstraňte varovné štítky. Části: 1 x Spodní část sedadla

03 - Viz obrázek. Vyrovnajte závitové vložky opěradla sedadla s montážními otvory na skládacích sedadla připojených ke dnu sedadla.

04 - Viz obrázek. Prošroubujte a zajistěte pomocí 4 šroubů a podložek s kopulovitým tvarem M8, které byly dříve odinstalovány v kroku 01. Díly: 4 šrouby s kopulovou hlavou M8 30 mm, 4 podložky M8.

05 - Viz obrázek. Zarovnejte otvory na horních krytech sklápěčky se závitovými otvory na sklápěčkách. Prošroubujte a zajistěte pomocí 2 x M5 strojních šroubů. Části: 2 x vrchní kryty křesla sedadla, 2 x šrouby M5 12 mm.

06 - Viz obrázek. SEŘÍZENÍ POSÍLÁNÍ SEDADLA. Zvedněte obě páčky naklápění sedadla a nastavte opěradlo sedadla do požadovaného úhlu. Uvolněte páčky, aby zapadly na místo.

INSTALACE SEDAČEK ELITE KOKPITU

01 - Viz obrázek. Odmontujte šrouby a podložky zajišťující držáky sedadel Elite k rámu kokpitu a sejmete držáky sedadel. Uvolněte ráčnové rukojeti zajišťující sestavu jezdců sedadla k rámu kokpitu.

02 - Viz obrázek. Zvedněte páku jezce sedadla nahoru a posuňte kolejničky sedadla úplně dozadu, abyste získali přístup k zadním montážním otvorům na jezdcích sedadla.

03 - Viz obrázek. Vyrovnajte ocelové rozpěrky sedadel s T-maticemi nainstalovanými na požadovaném kokpitu. Zarovnejte otvory zadního jezce sedadla s ocelovými distančními podložkami. Prošroubujte a zajistěte pomocí 2 x M8 nízkoprofilových šroubů. Díly: 2 x M8 20mm nízkoprofilové šrouby, 2 x ocelové rozpěrky sedla.

04 - Viz obrázek. Posuňte sedadlo úplně dozadu, abyste získali přístup k předním montážním otvorům. Vyrovnajte přední montážní otvory na jezdcích sedadla s T-maticemi v předním výlisku 4040. Umístěte ocelovou vymezovač sedla mezi výlisk 4040 a jezdec sedla. Prošroubujte a zajistěte pomocí 2 x M8 nízkoprofilových šroubů. Díly: 2 x M8 20mm nízkoprofilové šrouby, 2 x ocelová podložka.

05 - Viz obrázek. Instalace sedadla ERS2 je dokončena.

INSTALACE SEDADLA KOKPITU GTTRACK

01 - Viz obrázek. ODINSTALOVÁNÍ SEDADLA GTTRACK. Zvedněte posuvnou páku sedadla a posuňte sedadlo GTTrack úplně dozadu, abyste získali přístup k předním šroubům.

02 - Viz obrázek. Odmontujte přední šrouby zajišťující jezce sedadla k rámu.

03 - Viz obrázek. Zvedněte posuvnou páku sedadla a posuňte sedadlo GTTrack úplně dopředu, abyste získali přístup k zadním šroubům.

04 - Viz obrázek. Odmontujte zadní šrouby zajišťující jezce sedadla k rámu.

05 - Viz obrázek. Demontujte sestavu sedadla GTTrack.

06 - Viz obrázek. Zarovnejte montážní otvory ERS2 Seat Slider se závitovými vložkami na rámu GTTrack.

07 - Viz obrázek. Posuňte kolejničky sedadel ERS2 úplně dozadu, abyste získali přístup k nejzadnějším štyřbinovým otvorům na jezdcích sedadel. Zarovnejte otvory posuvného prvku zadního sedadla s ocelovými rozpěrami sedadel. Prošroubujte a zajistěte pomocí 2 x M8 nízkoprofilových šroubů.

08 - Viz obrázek. Zvedněte posuvnou páku sedadla a posuňte sedadlo ERS2 úplně dozadu, abyste získali přístup k předním otvorům.

09 - Zarovnejte otvory prostředního jezce sedadla s ocelovými rozpěrkami sedadel. Prošroubujte a zajistěte pomocí 2 x M8 nízkoprofilových šroubů.

10 - Viz obrázek. Instalace sedadla ERS2 je dokončena.

VAROVÁNÍ

K montáži nepoužívejte elektrické nářadí, protože přílišné utažení může poškodit díly.

V případě pochybností se podívejte na instalační video nebo nás kontaktujte na support@nextlevelracing.com

Ujistěte se, že všechny montážní body jsou správně zarovnané, aby nedošlo ke zkroucení vašeho sedadla nebo slávy.

Při nastavování sklápěčky sedadla buďte opatrní, abyste se nezranili.

Rozložte a postavte na rovný povrch.

Netlačte díly k sobě silou.

Vyhnete se šroubům s křížovým závitem.

POMOC

MONTÁŽNÍ VIDEO. Naskenujte QR kód. bit.ly/nlrbuild

Pokud potřebujete další podporu s vaším produktem, kontaktujte prosím náš přátelský tým na adrese: support@nextlevelracing.com



support@nextlevelracing.com

PL

Instrukcja obsługi fotela ERS2

Wiemy, że chcesz zacząć się ścigać! Nie spiesz się z instrukcjami i postępuj zgodnie z tym przewodnikiem, aby złożyć produkt. Aby w pełni zoptymalizować swój produkt, przygotuj się na sukces, postępując zgodnie z instrukcją obsługi. W przypadku montażu wideo zeskanuj kod QR. bit.ly/nlrbuild. Podążaj za nami. Skanowania QR code

KONTROLE PRZED WYŚCIGIEM OSTRZEŻENIE

Do montażu nie należy używać elektronarzędzi, ponieważ nadmierne dokręcenie może spowodować uszkodzenie części. W razie wątpliwości zapoznaj się z filmem instalacyjnym lub skontaktuj się z nami pod adresem support@nextlevelracing.com. Upewnij się, że wszystkie punkty mocowania są odpowiednio wyrównane, aby uniknąć skręcenia siedzenia lub sławy. Zachowaj ostrożność podczas regulacji fotela, aby uniknąć obrażeń. Układaj i buduj na równej powierzchni. Nie dociskaj części na siłę. Unikaj śrub z gwintem krzyżowym. Jeśli potrzebujesz wsparcia ze swoim produktem, skontaktuj się z naszym przyjaznym zespołem pod adresem: support@nextlevelracing.com

OSTRZEŻENIE NIEBEZPIECZEŃSTWO ZADŁAWIANIA SIĘ

Małe części nie dla dzieci poniżej 3 roku życia lub osób, które mają tendencję do wkładania do ust niejadalnych przedmiotów.
SPIS TREŚCI
MONTAŻ SIEDZISKA ERS2: Strony 07 – 09
MONTAŻ FOTELE W KOKPITIE ELITE: Strony 09 – 11
MONTAŻ FOTELE W KOKPICIE GTTRACK: Strony 11 – 14

MONTAŻ SIEDZISKA ERS2

POCZĄTEK

- 01a – Patrz rysunek. Odinstaluj śruby M8 w kształcie kopuły i podkładki wstępnie zainstalowane na oparciu siedzenia. Części: 1 x oparcie siedzenia
02 - Patrz obraz. Mocno chwyć rozkładany fotel i podnieś dźwignię rozkładania fotela. Wyreguluj go, aż będzie prostopadły do dna siedziska. Uwaga: Podczas regulacji używaj ubrania do ochrony dłoni. Usuń etykiety ostrzegawcze po dokonaniu regulacji. Części: 1 x dno siedziska
03 - Patrz obraz. Dopasuj gwintowane wkładki oparcia siedziska do otworów montażowych w rozkładanych fotelach przymocowanych do spodu siedziska.
04 - Patrz zdjęcie. Przykręć i zabezpiecz za pomocą 4 śrub i podkładek M8 w kształcie kopuły, które zostały wcześniej odinstalowane w kroku 01. Części: 4 śruby M8 z łbem kopułowym 30 mm, 4 podkładki M8.
05 - Patrz zdjęcie. Wyrównaj otwory w osłonach górnych fotela z otworami gwintowanymi w elementach rozkładania fotela. Przykręć i zabezpiecz za pomocą 2 śrub maszynowych M5. Części: 2 x górne osłony fotela, 2 x śruby maszynowe M5 12 mm.
06 - Patrz zdjęcie. REGULACJA FOTELIKA. Podnieś obie dźwignie rozkładania fotela i ustaw oparcie fotela pod żądanym kątem. Zwolnij dźwignie, aby zablokować w miejscu.

MONTAŻ FOTELE ELITE W KOKPITIE

- 01 - Patrz obraz. Odkręć śruby i podkładki mocujące wsporniki fotela Elite do ramy kokpitu i wyjmij wsporniki fotela. Poluzuj uchwyty zapadkowe mocujące zespoły suwaków siedziska do ramy kokpitu.
02 - Patrz obraz. Podnieś dźwignię prowadnicy siedziska i przesunij szyny siedziska do tyłu, aby uzyskać dostęp do tylnych otworów montażowych prowadnicy siedziska.
03 - Patrz obraz. Dopasuj stalowe podkładki dystansowe siedziska do nakrętek teowych zainstalowanych w żądanym kokpicie. Dopasuj otwory tylnego suwaka siedzenia do stalowych rozporów siedzeń. Przykręć i zabezpiecz 2 x śrubami niskoprofilowymi M8. Części: 2 x śruby M8 20mm niskoprofilowe, 2 x stalowe podkładki dystansowe.
04 - Patrz zdjęcie. Przesunij siedzenie całkowicie do tyłu, aby uzyskać dostęp do przednich otworów montażowych. Wyrównaj przednie otwory montażowe na suwaku siedziska z nakrętkami teowymi w przednim profilu 4040. Umieść stalową przekładkę siedziska między profilem 4040 a suwakiem siedziska. Przykręć i zabezpiecz 2 x śrubami niskoprofilowymi M8. Części: 2 x śruby M8 20mm niskoprofilowe, 2 x stalowa podkładka dystansowa siedziska.
05 - Patrz zdjęcie. Twoja instalacja ERS2 Seat została zakończona.

MONTAŻ FOTELE W KOKPICIE GTTRACK

- 01 - Patrz obraz. DEMONTAŻ FOTELE GTTRACK. Podnieś dźwignię suwaka siedziska i przesunij siedzisko GTTrack całkowicie do tyłu, aby uzyskać dostęp do przednich śrub.
02 - Patrz obraz. Odkręć przednie śruby mocujące prowadnice siedzeń do ramy.
03 - Patrz obraz. Podnieś dźwignię suwaka siedziska i przesunij siedzisko GTTrack do przodu, aby uzyskać dostęp do tylnych śrub.
04 - Patrz zdjęcie. Odkręć tylne śruby mocujące suwaki siedziska do ramy.
05 - Patrz zdjęcie. Wymontuj zespół gniazda GTTrack.
06 - Patrz zdjęcie. Dopasuj otwory montażowe suwaka siedziska ERS2 do gwintowanych wkładek na ramie GTTrack.
07 - Patrz zdjęcie. Przesunij szyny siedziska ERS2 do tyłu, aby uzyskać dostęp do najbardziej tylnych otworów szczelinowych w prowadnicach siedziska. Dopasuj otwory suwaka tylnego siedzenia do stalowych rozporów siedzeń. Przykręć i zabezpiecz 2 x śrubami niskoprofilowymi M8.
08 - Patrz zdjęcie. Podnieś dźwignię suwaka siedziska i przesunij siedzisko ERS2 całkowicie do tyłu, aby uzyskać dostęp do przednich otworów.
09 - Dopasuj środkowe otwory suwaka siedziska ze stalowymi przekładkami siedzisk. Przykręć i zabezpiecz 2 x śrubami niskoprofilowymi M8.
10 - Patrz obraz. Twoja instalacja ERS2 Seat została zakończona.

OSTRZEŻENIE

Do montażu nie należy używać elektronarzędzi, ponieważ nadmierne dokręcenie może spowodować uszkodzenie części. W razie wątpliwości zapoznaj się z filmem instalacyjnym lub skontaktuj się z nami pod adresem support@nextlevelracing.com. Upewnij się, że wszystkie punkty mocowania są prawidłowo wyrównane, aby uniknąć skręcenia siedzenia lub sławy. Zachowaj ostrożność podczas regulacji fotela, aby uniknąć obrażeń. Układaj i buduj na równej powierzchni. Nie dociskaj części na siłę. Unikaj śrub z gwintem krzyżowym.

WSPARCIE

MONTAŻ WIDEO. Zeskanuj kod QR. bit.ly/nlrbuild
Jeśli potrzebujesz dalszej pomocy z produktem, skontaktuj się z naszym przyjaznym zespołem pod adresem: support@nextlevelracing.com



support@nextlevelracing.com

CN

ERS2 座椅使用说明书

我们知道您渴望开始比赛!花点时间阅读说明并按照本指南组装您的产品。按照说明手册全面优化您的产品,您将成功做好准备。组装视频,扫描二维码。bit.ly/nlrbuild。跟着我们,扫描二维码

赛前检查

警告

请不要使用电动工具进行组装,因为过度拧紧会损坏零件。
如有疑问,请查看安装视频或通过 support@nextlevelracing.com 联系我们
确保所有安装点都正确对齐,以避免扭曲您的座椅或座垫。
调整座椅躺椅时要小心,以免受伤。
在水平面上布置和建造。
不要将部件强行放在一起。
避免使用交叉螺纹螺栓。
如果您的产品需要任何支持,请联系我们友好的团队:support@nextlevelracing.com

警告 窒息危险

小零件不适合 3 岁以下儿童或任何倾向于将不可食用物品放入口中的人。

目录

ERS2 座椅总成:第 07 - 09 页

精英驾驶舱座椅安装:第 09 - 11 页

GTTRACK 驾驶舱座椅安装:第 11 - 14 页

ERS2 座椅总成

开始

- 01a - 参考图片。卸下预装在座椅靠背上的 M8 圆顶形螺栓和垫圈。零件:1 x 座椅靠背
- 02 - 参考图片。牢牢握住座椅躺椅并抬起座椅躺椅杆。调整它直到它与座椅底部垂直。注意:调整时使用衣服保护您的手。调整完成后取下警告标签。零件:1 x 座底
- 03 - 参考图片。将座椅靠背螺纹嵌件与连接到座椅底部的座椅躺椅上的安装孔对齐。
- 04 - 参考图片。使用先前在步骤 01 中卸载的 4 x M8 圆顶形螺栓和垫圈进行螺栓固定。零件:4 x M8 30mm 圆顶头螺栓,4 x M8 垫圈。
- 05 - 参考图片。将座椅躺椅顶盖上的孔与座椅躺椅上的螺纹孔对齐。用 2 个 M5 机械螺钉固定并固定。零件:2 x 座椅躺椅顶盖,2 x M5 12mm 机械螺丝。
- 06 - 参考图片。座椅躺椅调整。抬起两个座椅躺椅杆并将座椅靠背调整到所需的角度。松开杠杆以锁定到位。

精英驾驶舱座椅安装

- 01 - 参考图片。卸下将 Elite 座椅支架固定到驾驶舱框架的螺栓和垫圈,然后卸下座椅支架。松开将座椅滑块组件固定到驾驶舱框架的棘轮手柄。
- 02 - 参考图片。向上提起座椅滑杆并将座椅滑轨一直向后滑动,以接触座椅滑杆上的后安装孔。
- 03 - 参考图片。将钢制座椅垫片与安装在所需驾驶舱上的 T 形螺母对齐。将座椅滑轨孔与钢制座椅垫片对齐。用 2 x M8 薄型螺栓固定并固定。零件:2 x M8 20mm 薄型螺栓,2 x 钢座垫片。
- 04 - 参考图片。将座椅一直向后滑动以接触前部安装孔。将座椅滑轨上的前安装孔与前 4040 挤压件中的 T 形螺母对齐。将钢制座椅垫片放在 4040 挤压件和座椅滑块之间。用 2 x M8 薄型螺栓固定并固定。零件:2 x M8 20mm 薄型螺栓,2 x 钢座垫片。
- 05 - 参考图片。您的 ERS2 Seat 安装完成。

GTTRACK 驾驶舱座椅安装

- 01 - 参考图片。GTTRACK 座椅卸载。抬起座椅滑杆并将 GTTrack 座椅一直向后滑动以接触前部螺栓。
- 02 - 参考图片。卸下将座椅滑块固定到车架上的前部螺栓。
- 03 - 参考图片。抬起座椅滑杆并将 GTTrack 座椅一直向前滑动以接触后部螺栓。
- 04 - 参考图片。卸下将座椅滑块固定到车架上的后螺栓。
- 05 - 参考图片。拆下 GTTrack 座椅组件。
- 06 - 参考图片。将 ERS2 座椅滑块安装孔与 GTTrack 框架上的螺纹插件对齐。
- 07 - 参考图片。将 ERS2 座椅滑轨一直向后滑动,以接触座椅滑轨上最靠后的槽口。将座椅滑轨孔与钢制座椅垫片对齐。用 2 x M8 薄型螺栓固定并固定。
- 08 - 参考图片。抬起座椅滑杆并将 ERS2 座椅一直向后滑动以接触前孔。
- 09 - 将中间的座椅滑轨孔与钢制座椅垫片对齐。用 2 x M8 薄型螺栓固定并固定。
- 10 - 参考图片。您的 ERS2 Seat 安装完成。

警告

请不要使用电动工具进行组装,因为过度拧紧会损坏零件。
如有疑问,请查看安装视频或通过 support@nextlevelracing.com 联系我们
确保所有安装点都正确对齐,以避免扭曲您的座椅或座垫。
调整座椅躺椅时要小心,以免受伤。
在水平面上布置和建造。
不要将部件强行放在一起。
避免使用交叉螺纹螺栓。

协助

组装视频。扫描二维码。bit.ly/nlrbuild
如果您需要对产品的进一步支持,请联系我们友好的团队:support@nextlevelracing.com



Video Instruction: bit.ly/nlrbuild

NOTES



support@nextlevelracing.com